

PRINCIPSKISSER

1. Vedpanna och sol.
2. Vedpanna och sol med växlare.
3. Vedpanna och sol, växlare och växelventil.
4. Solvärme med radiator och vv.
5. Solvärme mot tank och fjärrvärme.
6. Solvärme mot tank och pool.
7. Solvärme mot tank och värmepump.
8. Solvärme mot tank och VV beredare.
9. Pellets mot tank och solvärme
10. Pellets Komplet 2.
11. Pellets Effecta 222.



FÖRKLARINGAR

1. AVLUFTARE SOL
2. GIVARE SOL (T1)
3. Cirkulationspump radiator
4. Bivalent shunt
5. AVLUFTARE
6. LADDNING / DOCKNING
7. TERMOMETER
8. GIVARE SOL (T2)
9. FRÅMLEDNING RADIATOR SEKUNDÄR / DOCKNING
10. ELPATRON
11. TERMOMETER
12. FRÅMLEDNING RADIATOR PRIMÄR / DOCKNING
13. MÖJLIG GIVARE
14. MÖJLIG RETUR RADIATOR
15. GIVARE SOL (T3)
16. TERMOMETER
17. RETUR RADIATOR / RETUR PANNNA / DOCKNING
18. AVSTÄNGNING
19. AVSTÄNGNING SLAVTANK (SOMMARLÅGE)
20. BYGLAS 22
21. VARMVATTEN LUT
22. EXPANSIONSKÄR SOLFÄNGARE
23. SÄKERHETSGRUPP SOLFÄNGARE
24. Cirkulationspump sol
25. EXPANSIONSKÄR MED SÄKERHETSGRUPP
26. TERMISK VENTIL MED PUMP OCH BACKVENTIL
27. SÄKERHETSVENTIL 1.5 BAR
28. BLANDINGSVENTIL

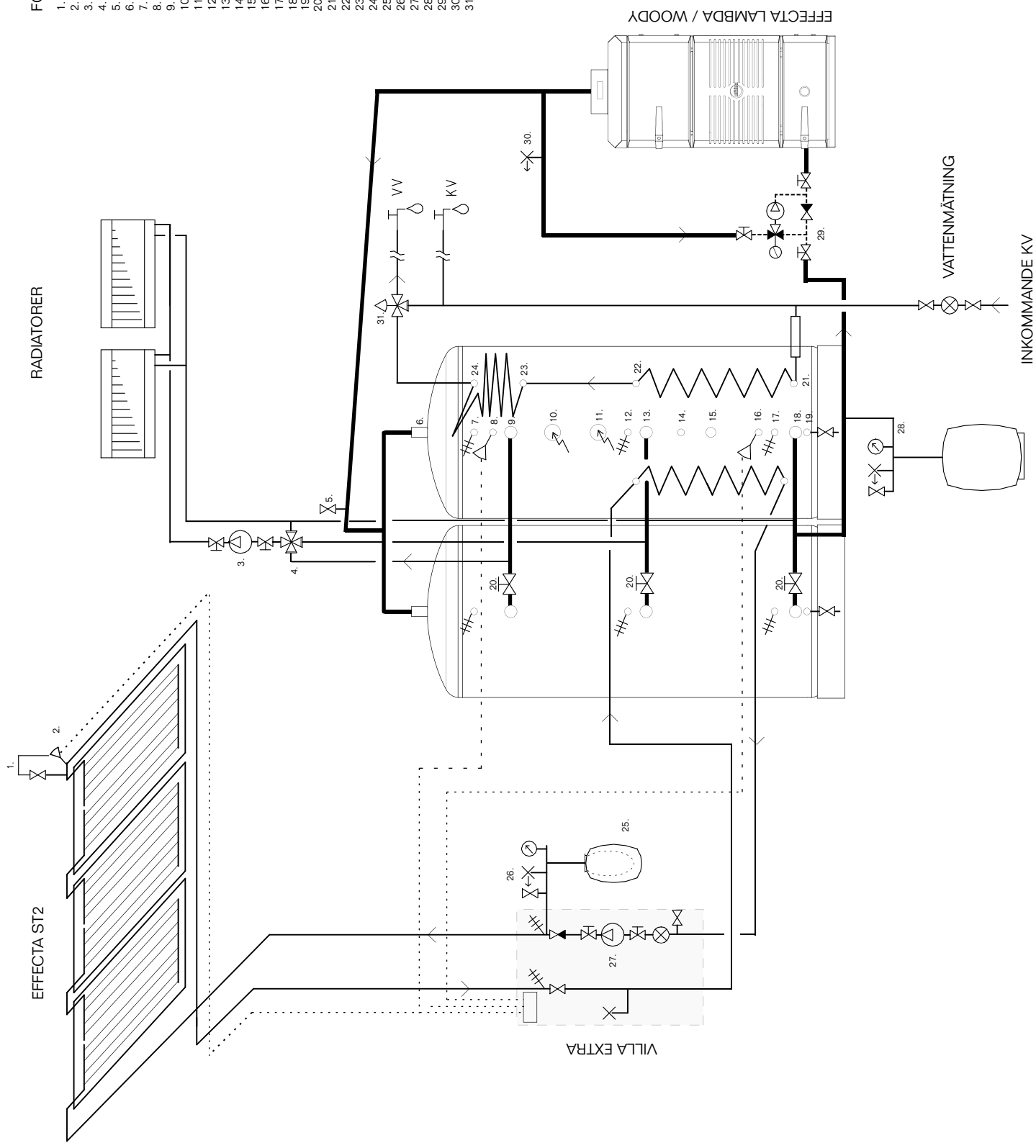

EFFECTA AB

Vistra Rådjursvägen 21 - 42406 Fungelbacka
 Tel: 0800-22320 - Fax: 0800-22305
 E-post: info@effecta.se - www.effecta.se

UPPRÄG NR	RITAD AV	HANDLAGGARE
012-11-02	E.A	
	ANSVARIG	

**PRINCIPSCHEMA
 EFFECTA LAMBDA / WOODY 2X750 MED
 SOL_ V OCH RADIATORER.**

SKALA	NUMMER	BET
	V50-05-53	

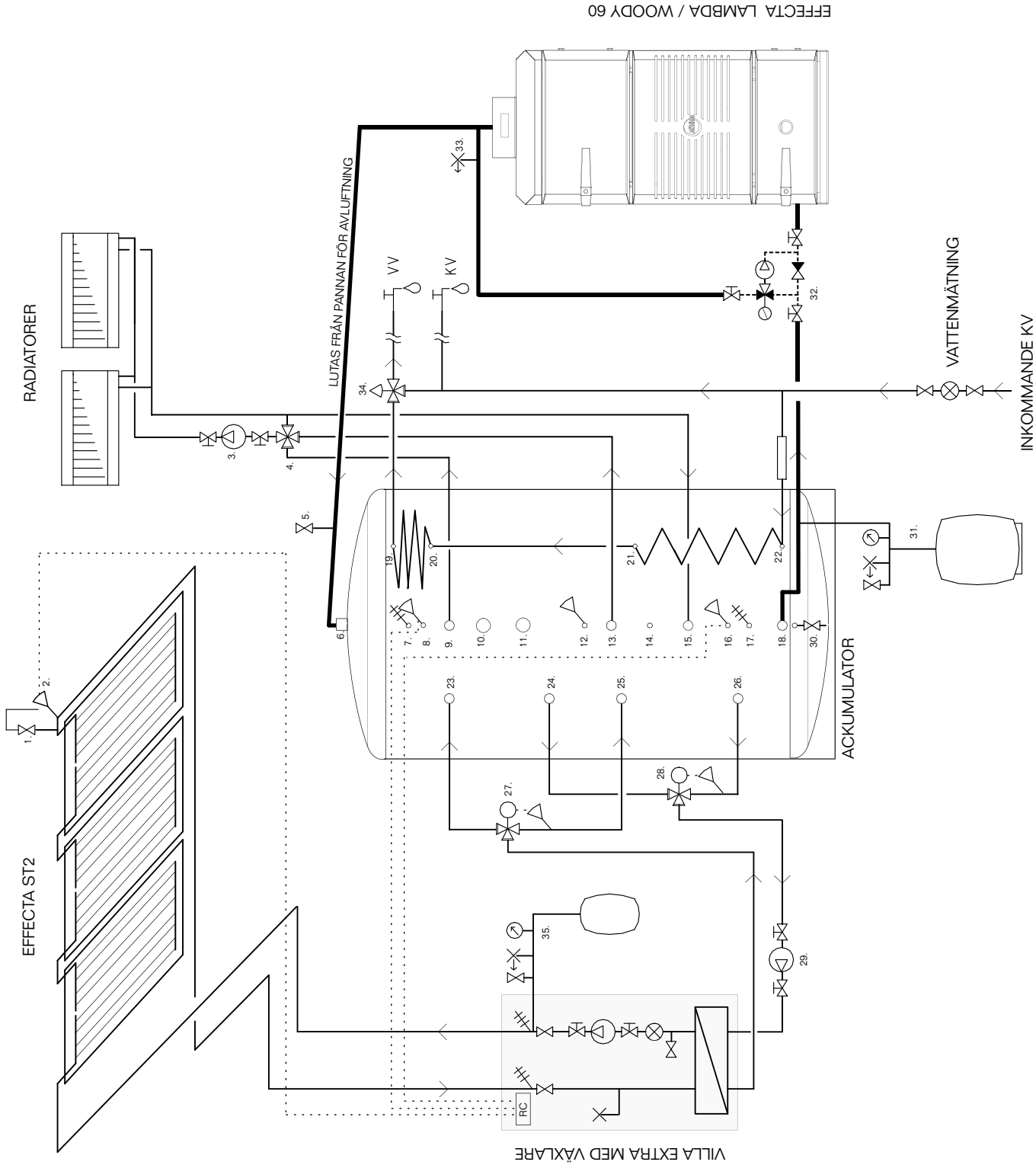

EFFECTA LAMBDA / WOODY 60

FÖRKLARINGAR

1. AVLÜFTARE SOL
2. GIVARE SOL (T1)
3. CIRKULATIONS PUMP RADIATOR
4. BVALENT SHUNT
5. AVLÜFTARE
6. LADDNING VEDPANNAN
7. TERMOMETER
8. GIVARE SOL (T2)
9. FRÄMLEDNING RADIATOR SEKUNDÄR
10. ELPATRON
11. TERMOMETER
12. FRÄMLEDNING RADIATOR PRIMÄR
13. MÖJLIG GIVARE
14. RETUR RADIATOR
15. GIVARE SOL (T3)
16. TERMOMETER
17. RETUR VEDPANNAN
18. VARMVATTEN UT
20. BYGLAS 21
21. BYGLAS 20
22. KALLVATTEN IN
23. LADDNING SOL HÖG
24. RETUR SOL HÖG
25. LADDNING SOL LÅG
26. RETUR SOL LÅG
27. 3-VÄGS VENTIL / ALT. TERMISK VENTIL (61)
28. 3-VÄGS VENTIL / ALT. TERMISK VENTIL (48)
29. CIRKULATIONS PUMP SEK. SIDA SOL
30. AVTAPPNING
31. EXPANSIONSKÄRRL MED SÄKERHETSGRUPP
32. TERMISK VENTIL MED PUMP OCH BACKVENTIL
33. SÄKERHETSVENTIL 1.5 BAR
34. BLANDNINGSVENTIL
35. EXPANSIONSKÄRRL SOL MED SÄKERHETSGRUPP



EFFECTA AB
 Västra Rågsdalsvägen 21 - 43486 Kungälv
 Tel: 0300-22320 - Fax: 0300-22395
 E-post: info@effecta.se - www.effecta.se

UPPRÄTTARE	REDAV AV	HANDLAGARE
	E.A.	
DATE	ANSVARIG	
012-11-22		
PRINCIPSCHEMA		
EFFECTA LAMBDA 60 MOT ACKUMULATOR		
OCH SOLFÅNGARE VIA VÄXLARE.		
SKALA	NUMMER	BET
	V50-05-62	

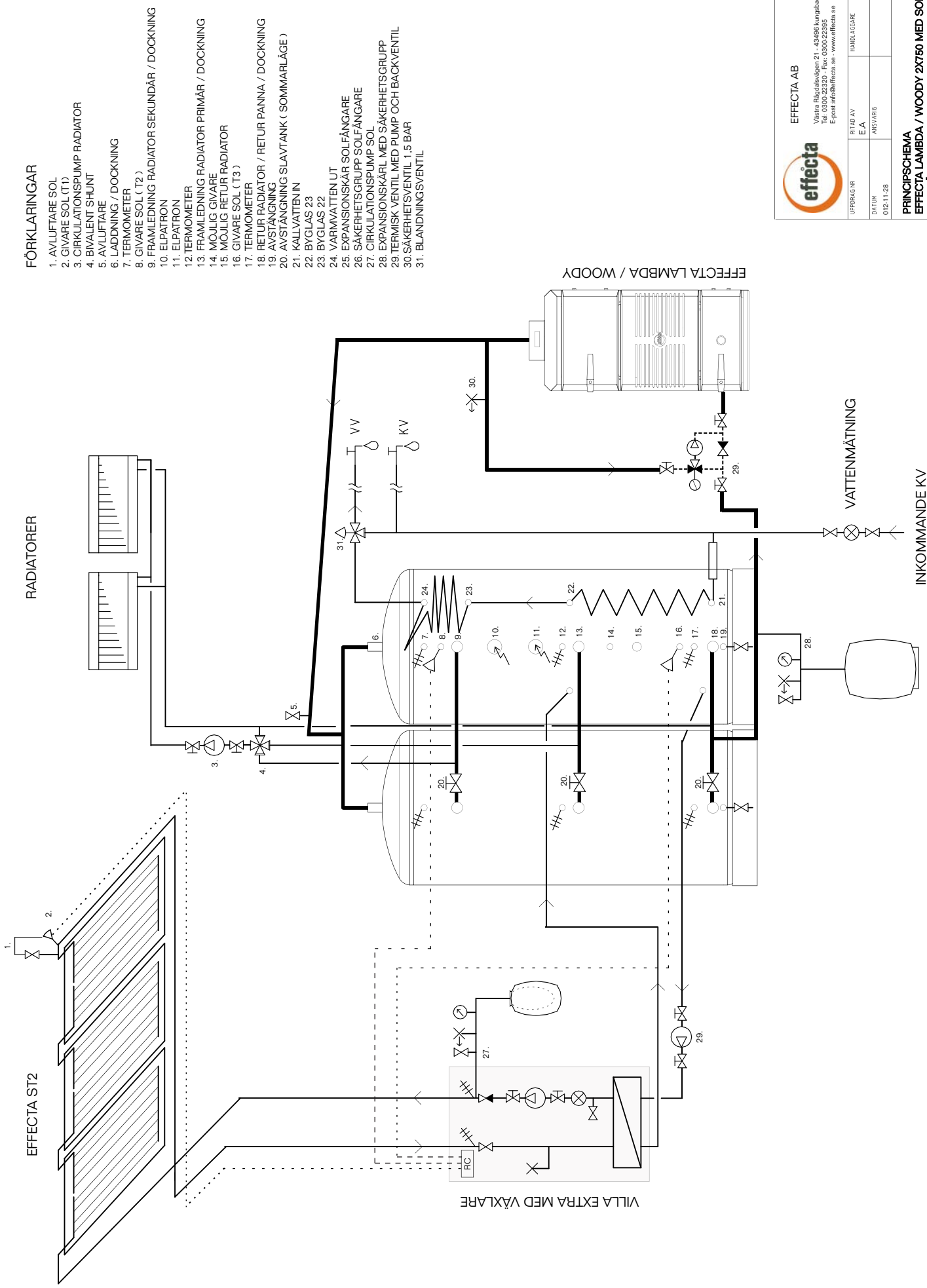

FÖRKLARINGAR

1. AVLUFTARE SOL
2. GIVARE SOL (T1)
3. CIRKULATIONSPUMP RADIATOR
4. BIVALENT SHUNT
5. AVLUFTARE
6. LADDNING / DOCKNING
7. TERMOMETER
8. GIVARE SOL (T2)
9. FRAMLEDNING RADIATOR SEKUNDÄR / DOCKNING
10. ELPATRON
11. ELPATRON
12. TERMOMETER
13. FRAMLEDNING RADIATOR PRIMÄR / DOCKNING
14. MÖJLIG GIVARE
15. MÖJLIG RETUR RADIATOR
16. GIVARE SOL (T3)
17. TERMOMETER
18. RETUR RADIATOR / RETUR PANNA / DOCKNING
19. AVSTÄNGNING
20. AVSTÄNGNING SLAVTANK (SOMMARLÄGE)
21. KALLVATTEN IN
22. BYGLAS 23
23. BYGLAS 22
24. VARMVATTEN UT
25. EXPANSIONSKÄR SOLFÄNGARE
26. SÄKERHETSGRUPP SOLFÄNGARE
27. CIRKULATIONS PUMP SOL
28. EXPANSIONSKÄRL MED SÄKERHETSGRUPP
29. TERMISK VENTIL MED PUMP OCH BACKVENTIL
30. SÄKERHETSVENTIL 1.5 BAR
31. BLANDNINGSVENTIL



EFFECTA AB

Västra Ribbodavägen 21 - 43496 Kungälv
 Tel: 0300-22320 - Fax: 0300-22395
 E-post: info@effecta.se - www.effecta.se

UPPRAG NR	RITAD AV	HANDLAGARE
	E.A	
DATE	ANSVARIG	
012-11-28		

**PRINCIPSCHEMA
 EFFECTA LAMBDA / WOODY 2X750 MED SOL
 MED VÄXLARE, VV OCH RADIATORER.**

SKALA	NUMMER	BET
	V50-05-71	

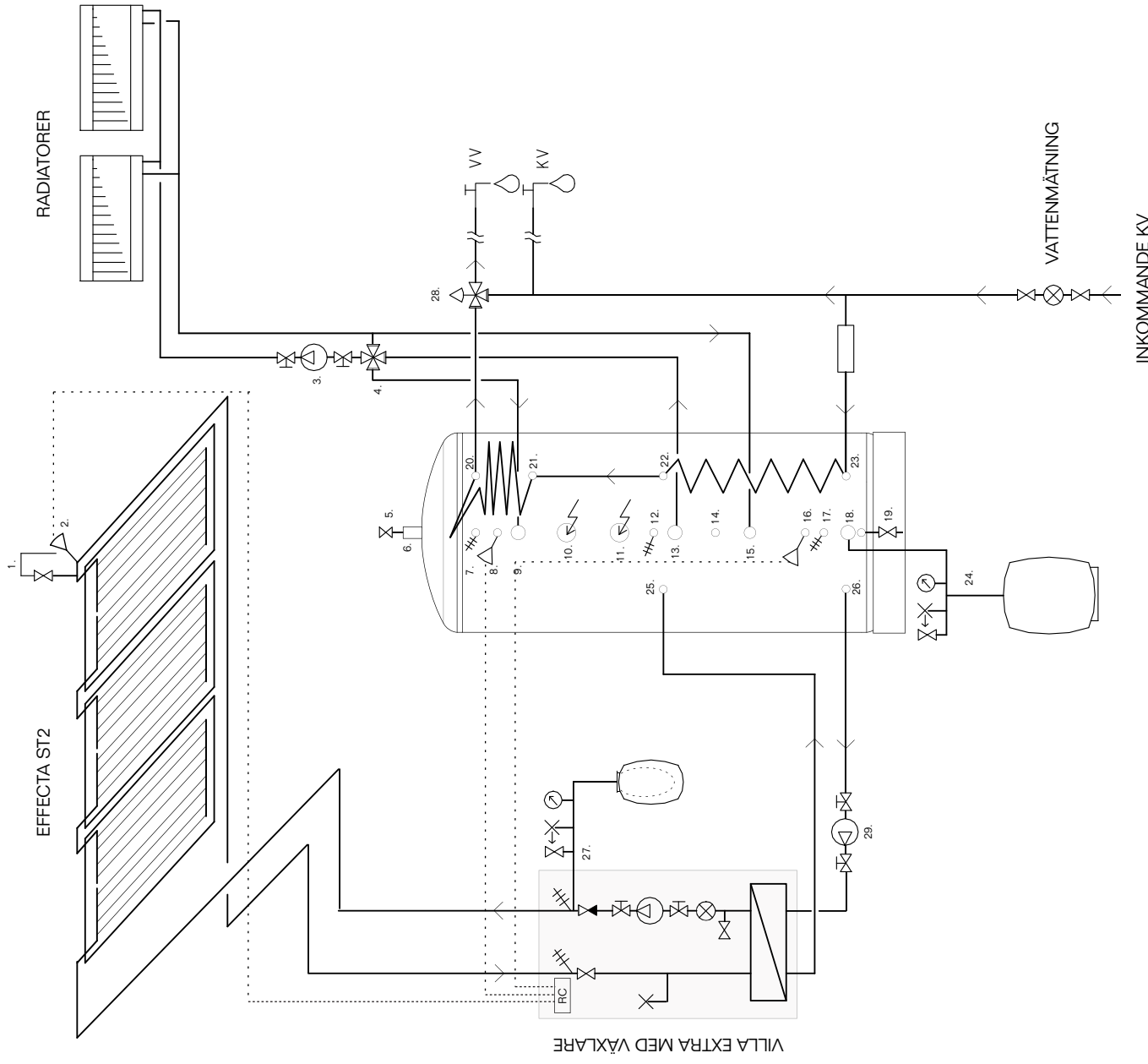

FÖRKLARINGAR

1. AVLUFTARE SOL
2. GIVARE SOL (T1) / GIVARE START LADDNING PELLETS
3. CIRKULATIONSPLUMP RADIATOR
4. BIVALENT SHUNT
5. AVLUFTARE
6. LADDNING, EXTERN VÄRMEKÄLLA
7. TERMOMETER
8. GIVARE SOL (T2)
9. RADIATOR SEKUNDÄR
10. ELPATRON SPETS VARMVATTEN 60 GR
11. ELPATRON SPETS VÄRME ANVÄNDS NORMALT INTE
12. TERMOMETER
13. RADIATOR PRIMÄR
14. MÖJLIG GIVARE
15. RETURLEDNING RADIATORER
16. GIVARE SOL T3
17. TERMOMETER
18. ALT. RETUR EXTERN VÄRME
19. AV/TÄPPNING
20. VARMVATTEN UT
21. BYGLAS 22
22. BYGLAS 21
23. KALLVATTEN IN
24. EXPANSIONSKÄRL ACKUMULATOR MED SÄKERHETSGRUPP
25. SOLVÄRME RETUR
26. SOLVÄRME FRAMLEDNING
27. SYSTEMPÅKET MED SÄKERHETSGRUPP OCH VÄXLARE
28. BLANDNINGSVENTIL
29. CIRKULATIONSKRETS SEK. SIDA SOL

effecta
 EFFECTA AB
 Västra Rågsålsvägen 21 - 43496 Kungälv
 Tel: 030022320 - Fax: 030022385
 E-post: info@effecta.se - www.effecta.se

UPPRÅK NR	RITAD AV	HANDLAGARE
	E.A	
DATEM	ANSVÄRIG	
0121127		

**PRINCIPSCHEMA
 ACKUMULATOR MED SOLVÄRME VIA
 VÄXLARE, EL**

SKALA	NUMMER
	V50-05-69

BET

FÖRKLARINGAR

1. AVLUFTARE
2. GIVARE SOL (T1)
3. Cirkulationspump radiator
4. Bivalent shunt
5. AVLUFTARE
6. Laddning pellets / dockning
7. TERMOMETER
8. GIVARE SOL (T2)
9. RADIATOR SEKUNDÄR / LADDNING SOL / DOCKNING
10. ELPATRON (VALBAR)
11. TERMOVENTIL
12. RADIATOR PRIMÄR / LADDNING SOL / DOCKNING
13. RADIATOR PRIMÄR / LADDNING SOL / DOCKNING
14. BACKVENTIL
15. MÖJLIG GIVARE
16. RETUR RADIATOR / DOCKNING
17. GIVARE SOL (T3)
18. TERMOMETER
19. RETUR SOL / DOCKNING
20. AVTÄPPNING
21. VARMVATTEN UT
22. KALLVATTEN IN
23. VÄXLARE SOL
24. 3-VÄGS VENTIL / ALT. TERMISK VENTIL (61)
25. EXPANSIONSKÄRL SOL MED SÄKERHETSGRUPP
26. Cirkulationspump sek. SIDA SOL
27. EXPANSIONSKÄRL MED SÄKERHETSGRUPP
28. VV KRETS FJÄRRVÄRME
29. Blandningsventil LÅG TEMP ACKTANK
30. Blandningsventil HÖG TEMP ACKTANK
31. VÄXLARE RADIATORER

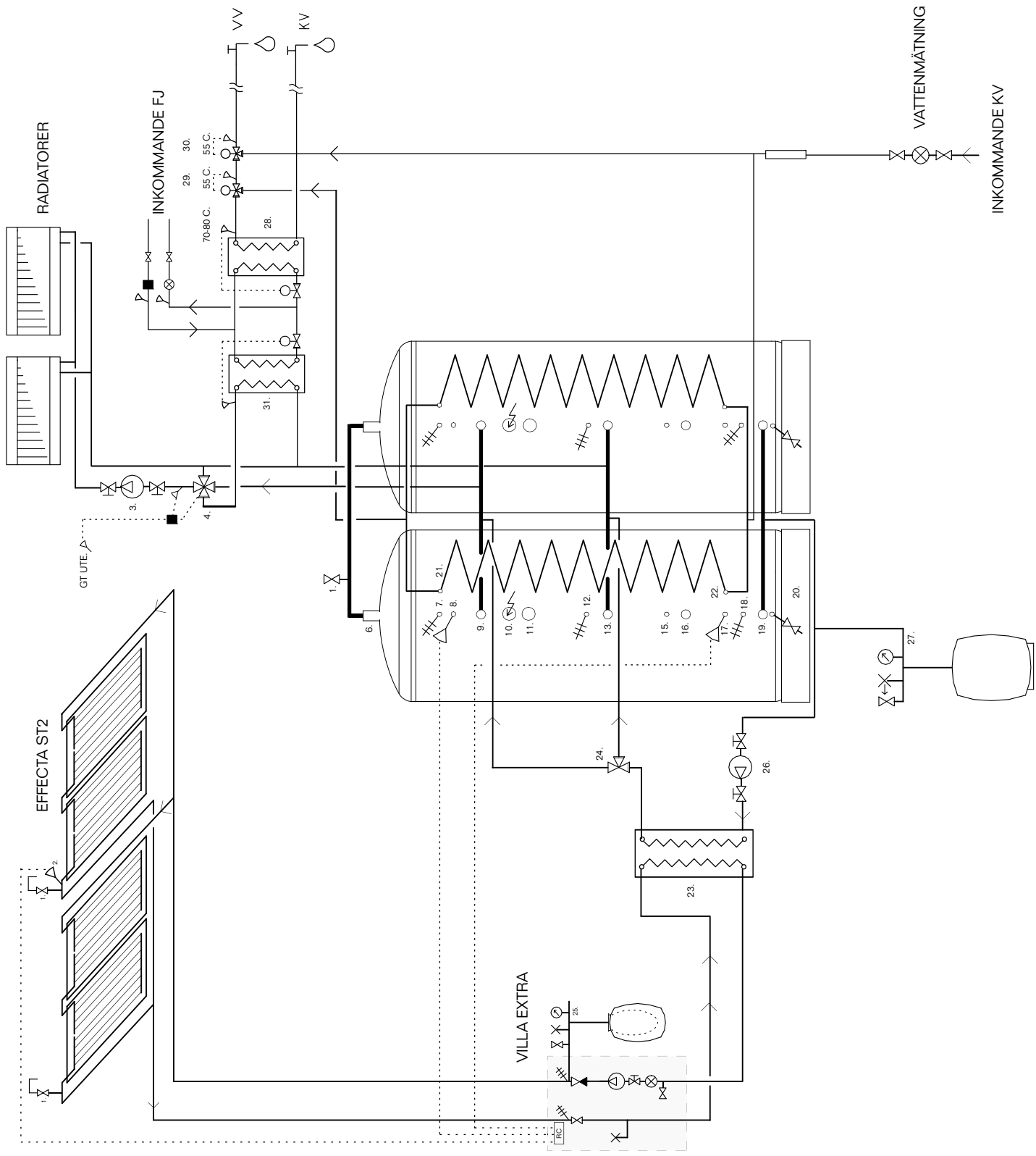

EFFECTA AB

Västra Bergslagsregion 21 - 43408 Kungälv
 Tel 0300 22320 - Fax 0300 22395
 E-post: info@effecta.se - www.effecta.se

UPPRÄG NR	RITAD AV	HANDLAGARE
0121202	E.A	
DATE	ANSVARIG	
0121202		
KOPPLING FJÄRRVÄRME SOL MED RADIATORER OCH VV		
SKALA	NUMMER	BET
	V50-05-54	

EFFECTA VAC

RADIATORER

FÖRKLARINGAR

1. AVLUFRTARE SOL
2. GIVARE SOL (T1) / GIVARE START LADDNING PELLETS
3. CIRCULATIONSPUMP RADIATOR
4. BIVALENT SHUNT
5. AVLUFRTARE
6. LADDNING EXTERN VÄRMEKÄLLA
7. TERMOMETER
8. GIVARE SOL (T2)
9. RADIATOR SEKUNDÄR
10. ELPATRON SPETS VÄRMVATTEN
11. ELPATRON
12. TERMOMETER
13. FRÄMLEDNING RADIATOR PRIMÄR
14. MÖJLIG GIVARE
15. RETUR RADIATOR
16. GIVARE SOL (T3)
17. TERMOMETER
18. RETUR EXTERN LADDNING
19. AVTÄPPNINGSKRÄN
20. VÄRMVATTEN UT
21. BYGLAS 22
22. BYGLAS 21
23. KALLVATTEN IN
24. REGLERCENTRAL
25. EXPANSIONSKÄRRL MED SÄKERHETSGRUPP
26. VÄXELVENTIL
27. VÄXELARE MOT POOL FÖR KLORERAT VATTEN
28. AVSTÄNGNINGSVENTIL MED MOTOR
29. BEFINTLIG PUMP POOLKRETS
30. FILTER
31. BEFINTLIG ELVÄRMARE FÖR SPETS
32. EXPANSIONSKÄR MED SÄKERHETSGRUPP
33. BLANDNINGSVENTIL

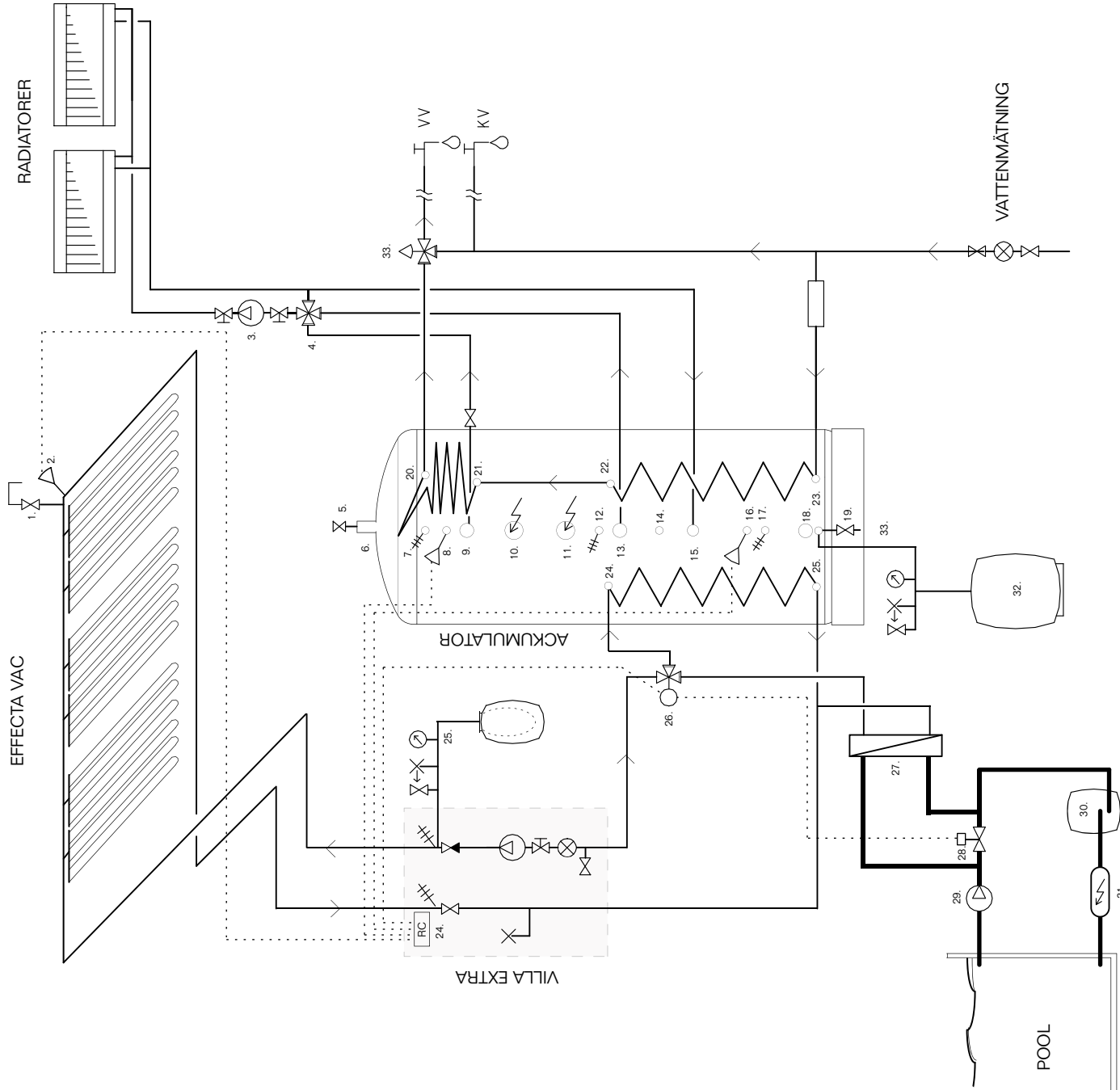

EFFECTA AB
 Västra Rågdalavägen 21 - 43486 Kungälv
 Tel: 0300-22320 - Fax: 0300-22395
 E-post: info@effecta.se - www.effecta.se

UPPRÄG NR	BYGG AV	HANDELSGEGRE
DA TID	ANSVARIG	
012-05-28		

PRINCIPSCHEMA AKKUMULATOR MED SOLVÄRME MOT POOL	
SKALA	NUMMER
	V50-05-64
	BET

EFFECTA VAC

GOLVÄRME

FÖRKLARINGAR

1. AVLUFTARE SOL
2. GIVARE SOL (T1) / GIVARE START LADDNING PELLETS
3. CIRKULATIONSPUMP RADIATOR
4. BIVALENT SHUNT
5. AVLUFTARE
6. LADDNING / AVLUFTNING
7. TERMOMETER
8. GIVARE SOL (T2)
9.
10. ELPATRON SPETS VÄRMVATTEN
11. LADDNING VÄRMEPUMP / RADIATOR SEKUNDÄR
12. ELPATRON SPETS VÄRME
13. TERMOMETER
14. FRAMLEDNING RADIATOR PRIMÄR / LADDNING SOL LÅG
15. GIVARE EXTERN LADDNING
16. RETUR RADIATOR
17. GIVARE SOL (T3)
18. TERMOMETER
19. FRAMLEDNING SOLVÄRME
20. VÄRMVATTEN UT
21. BYGLAS 22
22. BYGLAS 21
23. KALLVATTEN IN
24. EXPANSION MED SÄKERHETSGRUPP
25. EXPANSIONSKÄRL SOL MED SÄKERHETSGRUPP
26. CIRKULATIONSPUMP SOL
27. AVTÄPPNING
28. SÄKERHETSVENTIL
29. UTGÅENDE FRÅN VP
30. BLANDNINGSENTIL
31. STOPP RETURTEMP VP
32. RETUR VP

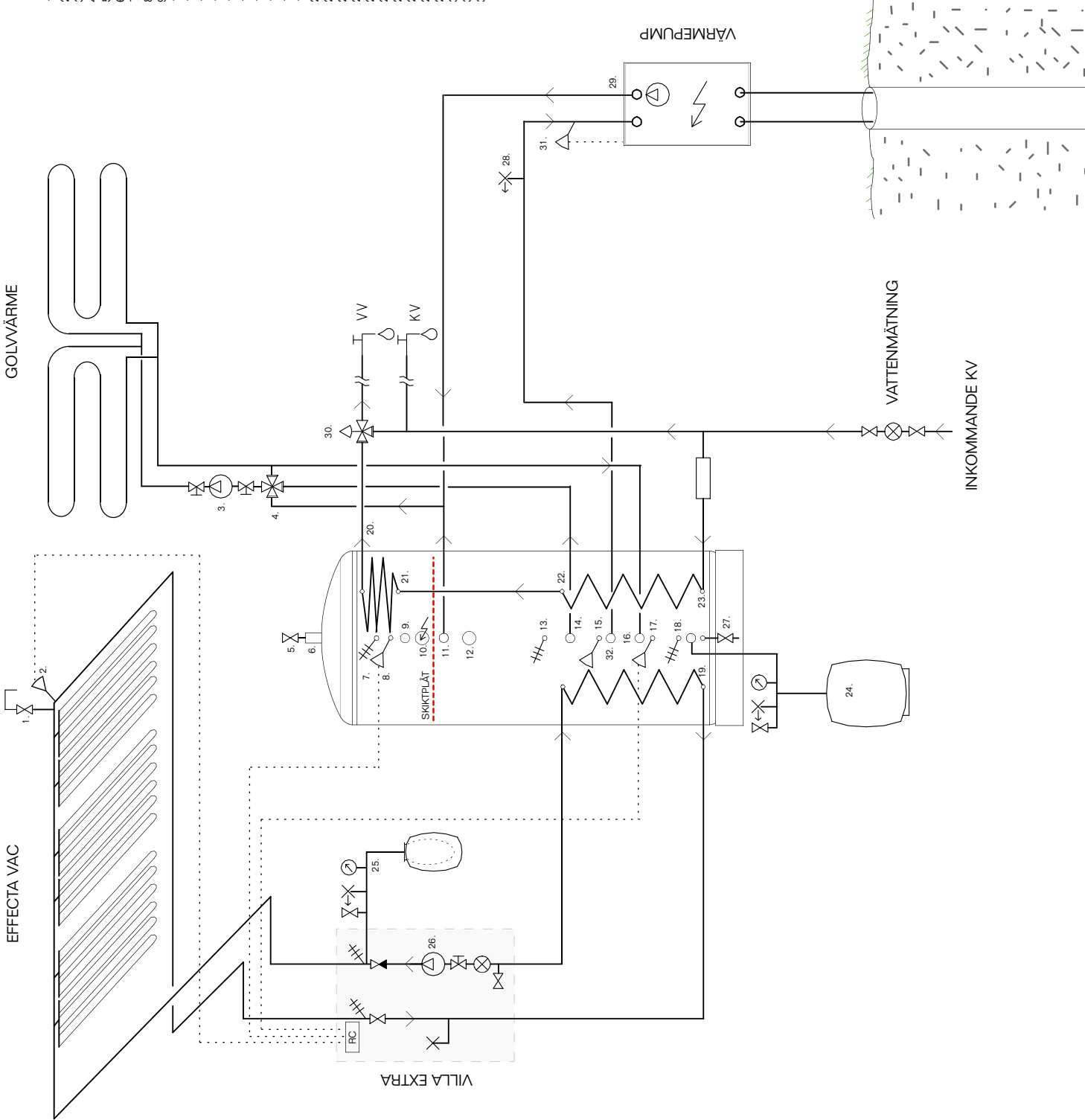

EFFECTA AB
 Västtra Bygglabövägen 21 • 43486 Kungälv
 Tel: 0300-22320 • Fax: 0300-22395
 Export: info@effecta.se • www.effecta.se

UPPRAG NR	RIAD AV	HANLAGGARE
DATAK	E.A	
012-12-03	ANSVÄRIG	
FÖRSLAGSHANDLING: AKKUMULATOR MED SOLVÄRME OCH VÄRMEPUMP.		
SKALA	RUPPES	BET
	V50-06.03	

SOLFÄNGARE

RADIATORER

FÖRKLARINGAR

1. AVLUFWARE (MÖJLIG)
2. GIVARE SOL (T1)
3. Cirkulationspump radiator
4. Bivalent shunt
5. AVLUFWARE
6. LADDNING PELLETS / DOCKNING
7. TERMOMETER
8. GIVARE SOL (T2)
9. RADIATOR SEKUNDÄR / LADDNING SOL / DOCKNING
10. ELPATRON
11. ELPATRON
12. TERMOMETER
13. RADIATOR PRIMÄR / LADDNING SOL / DOCKNING
14. BYGLING SLINGA
15. MÖJLIG GIVARE
16. RETUR RADIATOR / DOCKNING
17. GIVARE SOL (T3)
18. TERMOMETER
19. RETUR SOL / DOCKNING
20. AVTAPNING
21. VARMVATTEN UT
22. KALLVATTEN IN
23. VÄXLARE SOL
24. 3-VÄGS VENTIL / ALT. TERMISK VENTIL (61)
25. EXPANSIONSKÄRL SOL MED SÄKERHETSGRUPP 6 BAR
26. Cirkulationspump sek. sida sol
27. EXPANSIONSKÄRL MED SÄKERHETSGRUPP 1,5 BAR
28. Blandningsventil

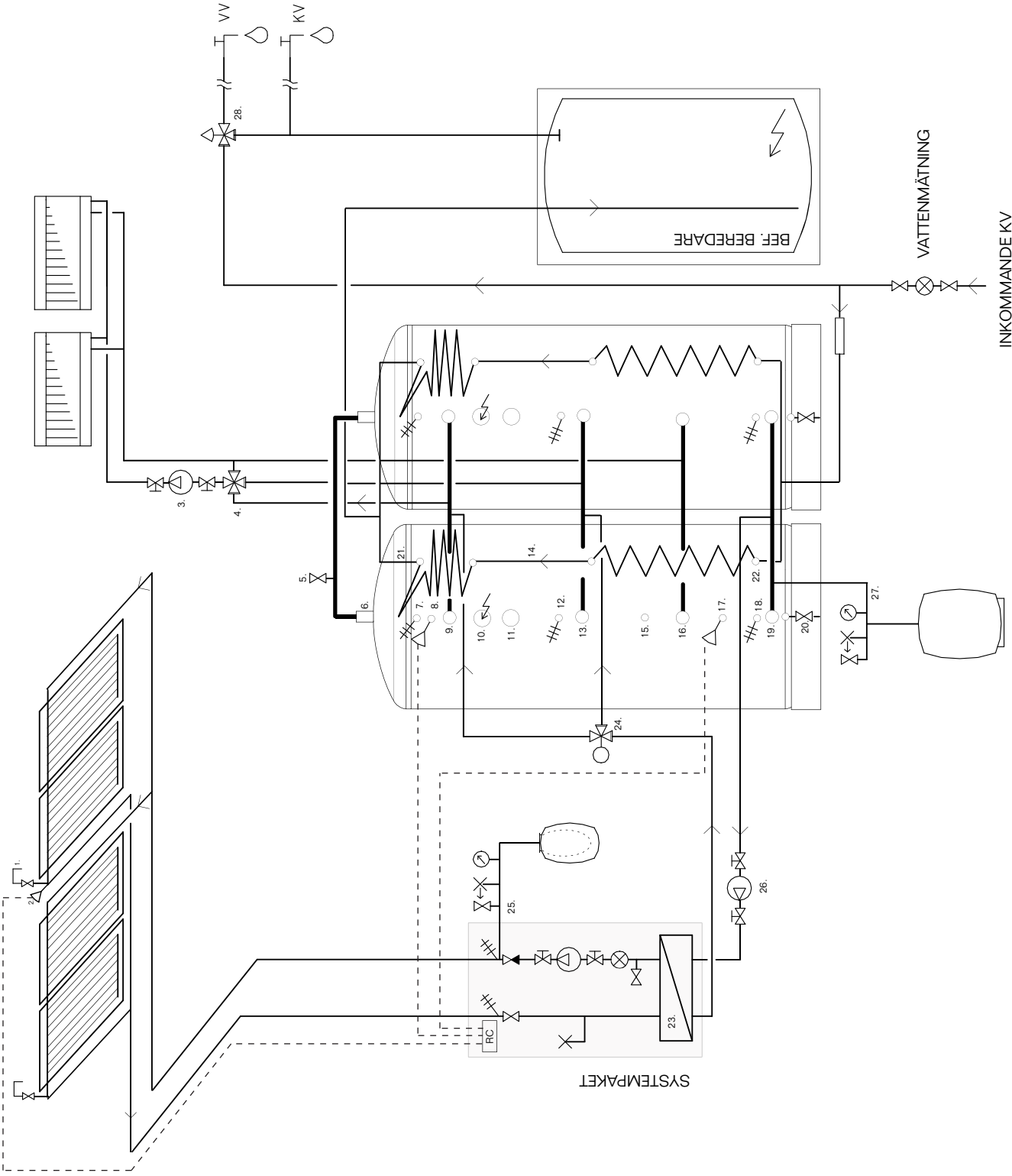

EFFECTA AB
 Västra Råglåsvägen 21 • 43466 Kungälv
 Tel: 0300-22320 • Fax: 0300-22995
 E-post: info@effecta.se • www.effecta.se

UPPRISNING	BIT AD PV	HANDEL ÅRSGÅRE
	EA	
DATUM	ÄNDRING	
012.12.03		
PRINCIPSCHEMA AKKUMULATOR MED SOLVÄRME OCH VV BEREDARE		
SKALA	NUMMER	BET
	V50-05-44	

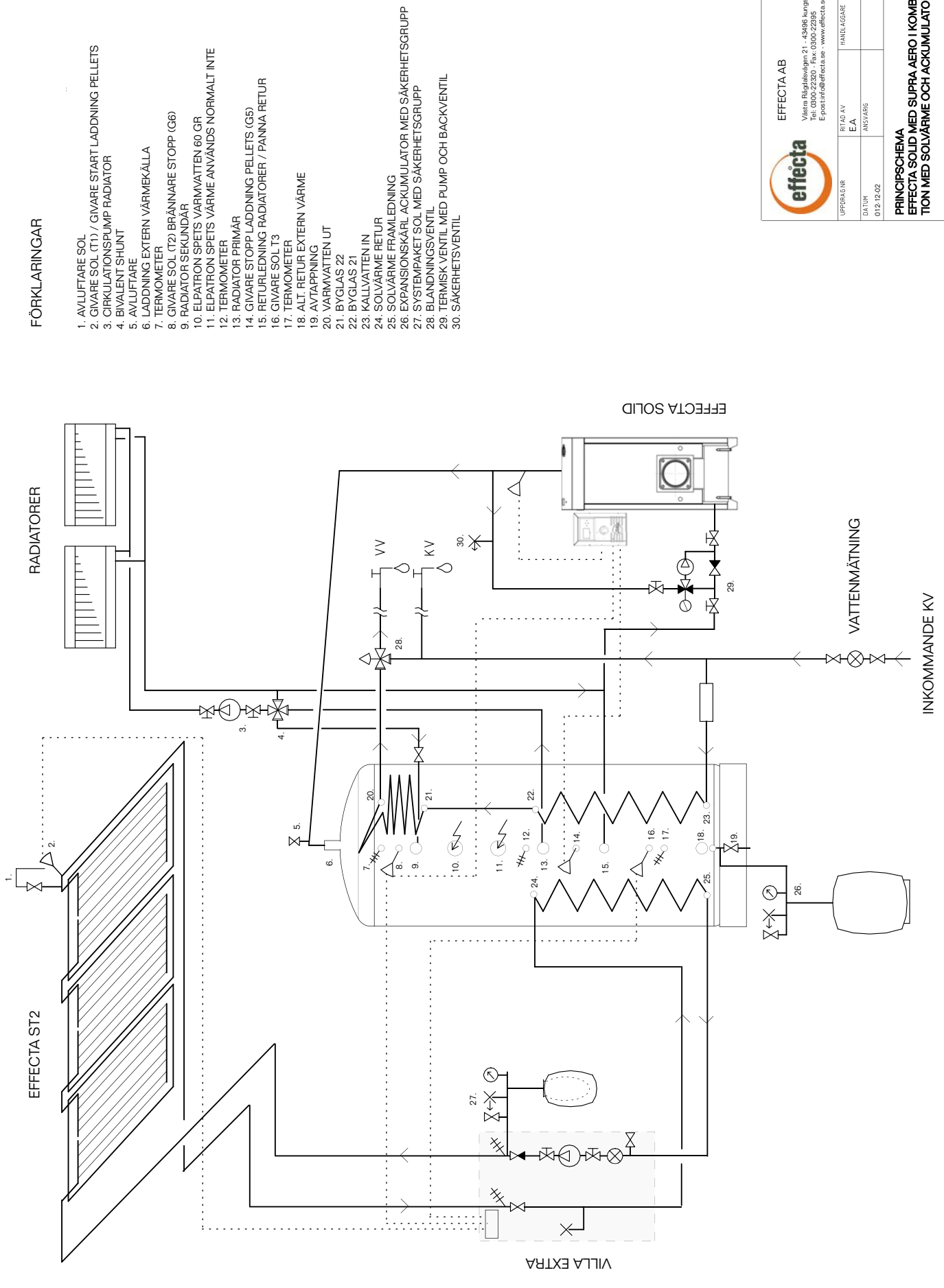

FÖRKLARINGAR

1. AVLUFTARE SOL
2. GIVARE SOL (T1) / GIVARE START LADDNING PELLETS
3. Cirkulationspump Radiator
4. Bivalent shunt
5. AVLUFTARE
6. LADDNING EXTERN VÄRMEKÄLLA
7. TERMOMETER
8. GIVARE SOL (T2) BRÄNNARE STOPP (G6)
9. RADIATOR SEKUNDÄR
10. ELPATRON SPETS VÄRMVATTEN 60 GR
11. ELPATRON SPETS VÄRME ANVÄNDS NORMALT INTE
12. TERMOMETER
13. RADIATOR PRIMÄR
14. GIVARE STOPP LADDNING PELLETS (G5)
15. RETURLEDNING RADIATORER / PANNA RETUR
16. GIVARE SOL T3
17. TERMOMETER
18. ALT. RETUR EXTERN VÄRME
19. AVTAPPNING
20. VÄRMVATTEN UT
21. BYGLAS 22
22. BYGLAS 21
23. KALLVATTEN IN
24. SOLVÄRME RETUR
25. SOLVÄRME FRÄMLEDNING
26. EXPANSIONSKÄRL AKKUMULATOR MED SÄKERHETSGRUPP
27. SYSTEMPAKET SOL MED SÄKERHETSGRUPP
28. BLANDNINGSENTIL
29. TERMISK VENTIL MED PUMP OCH BACKVENTIL
30. SÄKERHETSVENTIL

effecta
 Effekt AB
 Västra Rågsålsvägen 21 - 45985 Kungälv
 Tel: 031 600000
 E-post: info@effecta.se - www.effecta.se

UPPRAG NR	BITAD AV	HANLAGGARE
	E.A.	
DA/TUN	ANSVARIG	
012.12.02		

PRINCIPSCHEMA
EFFECTA SOLID MED SUPRA AERO I KOMBINATION MED SOLVÄRME OCH AKKUMULATOR.

SKALA	NUMMER	BET
V50-05-55		

FÖRKLARINGAR

1. RUMSGIVARE ALT. UTEGIVARE ELLER BÅDA FÖR RADIATORSYSTEM
2. INJUSTERINGSVENTIL RADIATORER
3. Cirkulationspump radiatorer
4. Påfyllningsventil för systemet
5. SHUNTVENTIL MED MOTOR
6. Blandningsventil
7. EXPANSIONSKÄRL MED SÄKERHETSGRUPP
8. AVTAPPNINGSKRAN (PROPPAS)
9. SMUTSFILTER

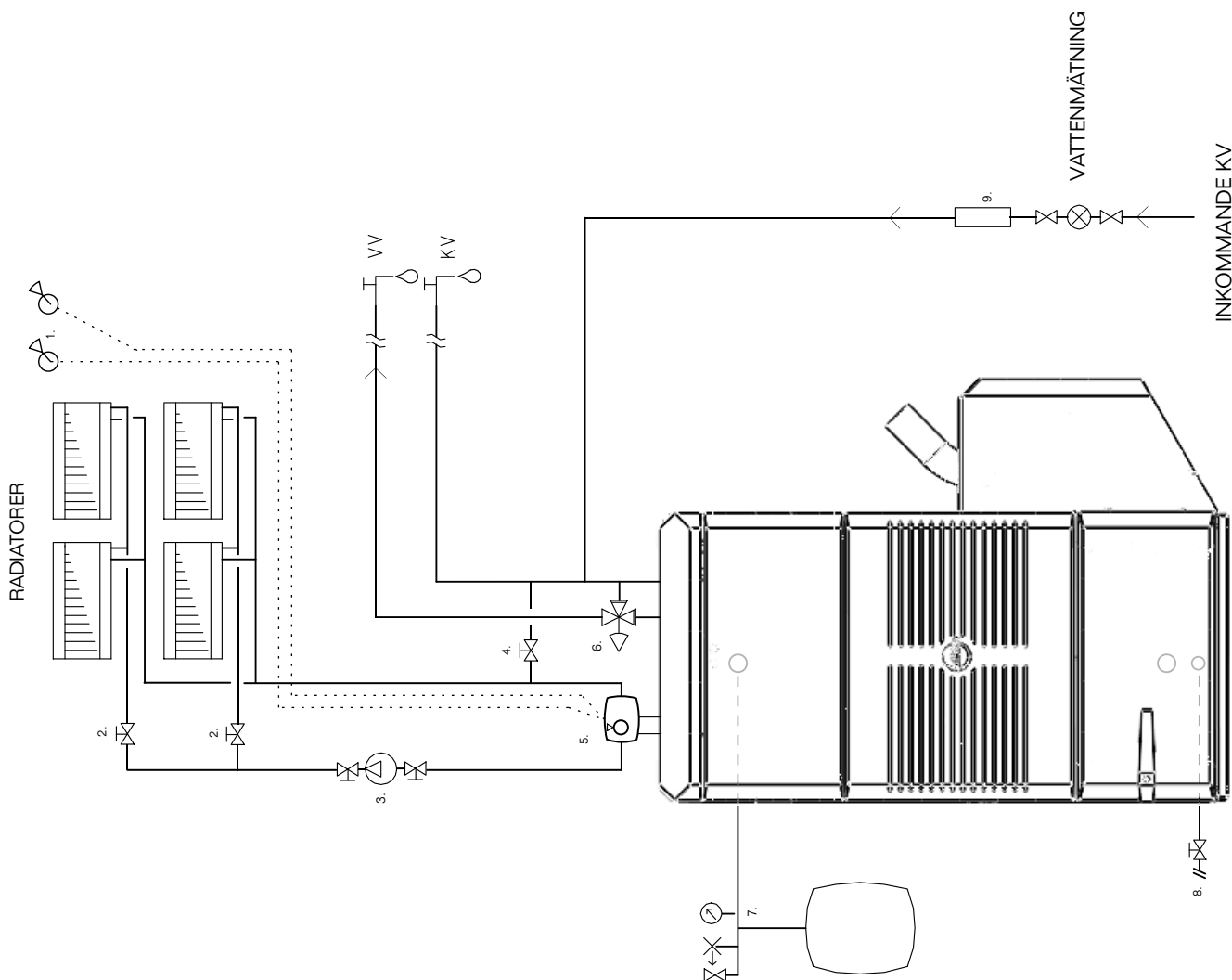

EFFECTA AB

Västra Ringvägen 21, 40466 Ljungby
Tel: 0300 22320, Fax: 0300 22330
E-post: info@effecta.se - www.effecta.se

UPPRÄG NR

RI AD AV

E.A

ANSVARE

DATE

012-10-12

HANDLAGGARE

PRINCIPSCHEMA

EFFECTA KOMPLETT 2 MED VARMVATTENKRETS

OCH RADIATORER.

SKALA

NUMMER

V50-05-98

BET

RADIATORER

FÖRKLARINGAR

1. RUMSGVARE ALT. UTEGVARE ELLER BÅDA FÖR RADIATORSYSTEM
2. INJUSTERINGSVENTIL RADIATORER
3. Cirkulationspump radiatorer
4. Påfyllningsventil för systemet
5. Shuntventil med motor
6. Blandningsventil
7. Expansionskärl med säkerhetsgrupp
8. Avtappningskran (proppas)
9. Smutsfilter

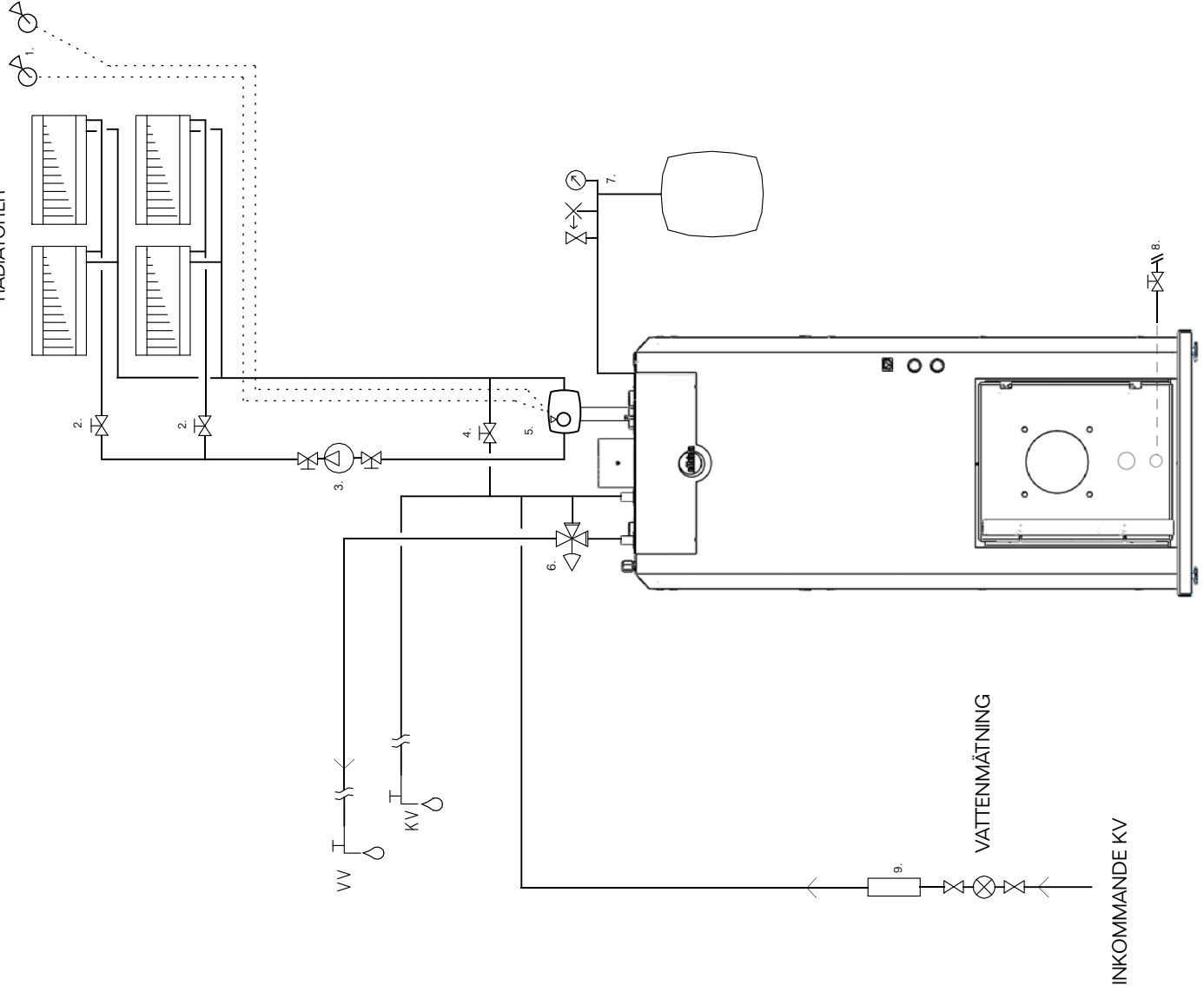

effecta EFFECTA AB
 Västra Ringvägsvägen 21, 43406 Kungälv
 Tel: 0300-22320 - Fax: 0300-22386
 E-post: info@effecta.se - www.effecta.se

UPPRISNING NR	RITAD AV	HANDLAGARE
	E.A	
DATA	ANSVARIG	
012-08-20		

**PRINCIPSCHEMA
 EFFECTA PELLETS 222 MED VARMVATTENKRETS
 OCH RADIATORER.**

SKALA	NUMMER	BET
	V50-05-93	



Vi förbehåller oss rätten till eventuella felskrivningar.