



**INSTRUCCIONES DE INSTALACIÓN,  
USO Y MANTENIMIENTO  
SERIE FREE**

**INSTALLATION, OPERATING AND  
SERVICING INSTRUCTIONS  
FREE SERIES**

**INSTRUCTIONS D'INSTALLATION,  
D'UTILISATION ET D'ENTRETIEN  
SERIE FREE**

**INSTRUÇÕES DE INSTALAÇÃO,  
USO E MANUTENÇÃO  
SERIE FREE**

**ISTRUZIONI DI INSTALLAZIONE,  
USO E MANUTENZIONE  
SERIE FREE**





<b>ES</b> <b>INSTRUCCIONES DE INSTALACIÓN, USO Y MANTENIMIENTO</b> SERIE FREE	2
<b>EN</b> <b>INSTALLATION, OPERATING AND SERVICING INSTRUCTIONS</b> FREE SERIES	13
<b>FR</b> <b>INSTRUCTIONS D'INSTALLATION, D'UTILISATION ET D'ENTRETIEN</b> SÉRIE FREE	25
<b>PT</b> <b>INSTRUÇÕES DE INSTALAÇÃO, USO E MANUTENÇÃO</b> SÉRIE FREE	36
<b>IT</b> <b>ISTRUZIONI DI INSTALLAZIONE, USO E MANUTENZIONE</b> SERIE FREE	49
<b>FT</b> <b>FICHAS TÉCNICAS - DESPIECES</b> <b>TECHNICAL SPECIFICATIONS - EXPLODED DRAWINGS</b> <b>FICHES TECHNIQUES - DÉTAIL DES PIÈCES</b> <b>FICHAS TÉCNICAS - DESMONTAGEM</b> <b>SCHEDA TECNICA - ESPLOSI</b>	61
<b>CONDICIONES DE GARANTÍA</b> <b>WARRANTY CONDITIONS</b> <b>CONDITIONS DE LA GARANTIE</b> <b>CONDIÇÕES DA GARANTIA</b> <b>CONDIZIONI DI GARANZIA</b>	74

Los datos y modelos incluidos en este manual no son vinculantes.  
La empresa se reserva el derecho de aportar modificaciones y mejoras sin ningún preaviso.

Data and models included in this manual are not binding.  
The company reserves the right to include modifications or improvements without previous notice.

Les données et modèles inclus dans ce manuel ne sont pas contraignants.  
La société se réserve le droit d'apporter les modifications et améliorations sans aucun préavis.

Os dados e modelos incluídos neste manual não são vinculantes.  
A empresa reserva-se o direito de fazer alterações e melhorias sem nenhum pré-aviso.

I dati e i modelli inclusi in questo manuale non sono vincolanti.  
La società si riserva il diritto di apportare modificazioni e miglioramenti senza preavviso.

# INDICE

1.	ADVERTENCIAS GENERALES	3
2.	DESEMBALAJE	3
3.	DESCRIPCIÓN GENERAL	3
4.	COMBUSTIBLES	4
5.	NORMAS DE INSTALACIÓN Y SEGURIDAD	5
5.1.	MEDIDAS DE SEGURIDAD	6
5.2.	INTERVENCIÓN EN CASO DE EMERGENCIA	6
6.	INSTALACION DE LA ESTUFA	6
6.1.	CONDUCTO DE EVACUACIÓN DE HUMOS	6
6.2.	CONEXIÓN DE LA ESTUFA AL CONDUCTO DE HUMOS	8
6.3.	SOMBRETE	8
6.4.	TOMA DE AIRE EXTERIOR	8
7.	PUESTA EN MARCHA (PRIMEROS ENCENDIDOS)	8
8.	ENCENDIDO Y FUNCIONAMIENTO NORMAL	9
8.1.	APAGADO DE LA ESTUFA	9
9.	MANTENIMIENTO Y CUIDADO	9
9.1.	LIMPIEZA DEL CONDUCTO DE HUMOS	9
9.2.	LIMPIEZA DEL CRISTAL	10
9.3.	LIMPIEZA DE LA CENIZA	10
9.4.	LIMPIEZA DEL QUEMADOR	10
9.5.	LIMPIEZA DE LA CAMARA DE COMBUSTION	10
9.6.	LIMPIEZA DE CAMARA Y PASO DE HUMOS	10
9.7.	LIMPIEZA CONDUCTO ABASTECIMIENTO DE PELLET	11
9.8.	LIMPIEZA EXTERIOR	11
10.	PAROS ESTACIONALES	11
11.	GUÍA PARA LA RESOLUCIÓN DE PROBLEMAS	12

Lea atentamente las instrucciones antes de la instalación, el uso y el mantenimiento.  
El manual de instrucciones es parte integrante del producto.

## 1. ADVERTENCIAS GENERALES

La instalación de la estufa se tiene que realizar conforme a las reglamentaciones locales y nacionales, incluidas todas las que hacen referencia a normas nacionales o europeas.

**Nuestra responsabilidad se limita al suministro del aparato. Su instalación se debe realizar conforme a los procedimientos previstos para este tipo de aparatos, según las prescripciones detalladas en estas instrucciones y las reglas de la profesión.**

**La instalación debe ser realizada por personal autorizado que deberá proporcionar al comprador una declaración de conformidad de la instalación en la cual asumirá plena responsabilidad por la instalación definitiva y, por lo tanto, del buen funcionamiento del producto instalado. No existirá responsabilidad de Bronpi Calefacción S.L. en el caso de falta de cumplimiento de estas precauciones.**

Se eximirá al fabricante de cualquier responsabilidad frente a daños causados a terceros debidos a una instalación incorrecta o a un mal uso de la estufa.

Bronpi Calefacción, S.L. no se hace responsable de las modificaciones realizadas en el producto original sin autorización por escrito, así como por el uso de piezas o recambios no originales.

**El mantenimiento de la estufa se debe realizar al menos 1 vez al año por un Servicio Técnico Autorizado.**

**Para una mayor seguridad se debe tener en cuenta:**

- La puerta del aparato debe estar cerrada durante su funcionamiento, excepto durante el proceso de encendido (4-7 minutos).
- Se prohíbe modificar los dispositivos de seguridad o de regulación del aparato sin la autorización del fabricante.
- Evitar el contacto directo con las partes del aparato que tienden a alcanzar altas temperaturas durante el funcionamiento del aparato.

## 2. DESEMBALAJE

Desembale la estufa prestando atención para no dañarla o rayarla, retire cualquier accesorio de poliestireno o plástico utilizada para proteger las piezas extraíbles de la estufa.

Asimismo, recuerde no dejar ninguna parte del embalaje (bolsas de plástico, poliestireno, etc.) en el interior de la estufa. Asegúrese de que ningún material del embalaje se quede al alcance de los niños, ya que podrían ser fuentes potenciales de peligro, y desecharlas de acuerdo con las leyes vigentes.

## 3. DESCRIPCIÓN GENERAL

El modelo que usted ha recibido consta de las siguientes piezas:

- Cuerpo de la estufa propiamente dicho. Situado sobre el palet.
- Dentro de la cámara de combustión se encuentra: una caja/bolsa con un guante térmico que nos permite manipular los controles de aire y puerta. Un gancho (accesorio manos frías) para facilitar la retirada y limpieza del quemador. Y el presente manual de uso, instalación y mantenimiento.

El aparato consta de un conjunto de elementos de chapas de acero de diferente grosor soldadas entre sí. Está provisto de puerta con cristal vitrocerámico (resistente hasta 750°C) y de cordón cerámico para la estanqueidad de la cámara de combustión.

El calentamiento del ambiente se produce por:

- Convección:** por el paso del aire a través de la doble campana la estufa desprende calor en el ambiente.
- Radiación:** a través del cristal vitrocerámico y el cuerpo se irradia calor al ambiente.

Para el correcto funcionamiento de la estufa, los modelos cuentan con unas entradas de aire y elementos necesarios para una perfecta combustión, así como una regulación del tiro de la estufa:

**Entrada de aire primario.** el aire primario es necesario para el proceso de combustión. La entrada de aire primario esta situada en la parte trasera de la estufa (60 u 80 mm de diámetro según modelos) y debe estar garantizada su aportación para el correcto funcionamiento, debe existir al menos 8-10 cm de distancia hasta la pared trasera. A través del aire primario también se mantiene vivo el fuego.

**La entrada de aire secundario** favorece que el carbono no quemado durante la primera combustión pueda sufrir una post-combustión, aumentando el rendimiento y asegurando la limpieza del cristal. Esta entrada de aire se situa en la propia puerta de la estufa, puede variar según los modelos y pueda estar tanto en la parte superior como inferior de la misma así como en el interior de la puerta.

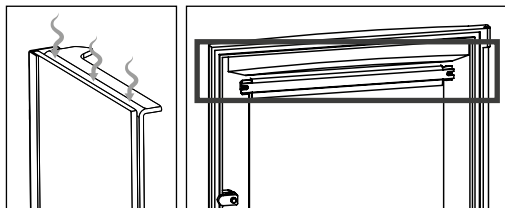
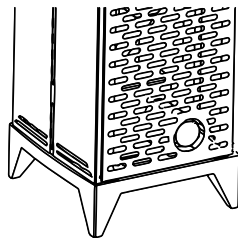



## Doble combustión

Este modelo de estufa dispone de doble combustión. A través de este sistema se consigue una segunda entrada de aire precalentado. De este modo, se produce una segunda combustión de los gases inquemados, consiguiendo un mayor rendimiento, gran ahorro en combustible y reducción de emisiones contaminantes. La entrada de aire precalentado no es regulable a través de ningún accionamiento. La aportación de aire se realiza a través de los orificios existentes en la pared trasera de la cámara de combustión.

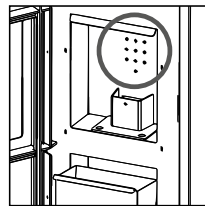

## Deflector

El deflector es una pieza fundamental para el buen funcionamiento de la estufa. **Debe estar colocado en la posición correcta y no se debe usar nunca la estufa sin el deflector colocado, hecho que implicaría la pérdida de la garantía.**



### ATENCIÓN:

**La ausencia del deflector causa exceso de tiro, lo que provoca una combustión demasiado rápida, un excesivo consumo de leña y el consecuente sobrecalentamiento del aparato.**

Por motivos de seguridad en el transporte, en algunos modelos, el deflector se encuentra desmontado del conjunto de la estufa. Lo encontrará en el interior de la cámara de combustión. Para su colocación proceda como se explica a continuación:



El deflector va soportado en los apoyos laterales que existe en el interior de la cámara de combustión, y desplazado hacia atrás.

**Regulación del tiraje de la estufa**, esta situada en la parte superior de la estufa, justo encima de la puerta. Su movimiento es hacia dentro y hacia fuera. El accionamiento hacia fuera implica mayor tiraje de la estufa y por tanto mayor potencia (potencia máxima) y mayor consumo de combustible, en cambio el accionamiento hacia dentro implica menor tiraje de la estufa y menor potencia (potencia mínima).

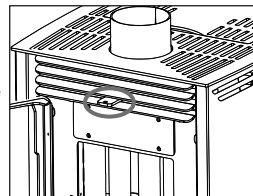

## 4. COMBUSTIBLES



### ¡¡¡ADVERTENCIA!!!

**EL USO DE PELLET DE MALA CALIDAD O DE CUALQUIER OTRO COMBUSTIBLE DAÑA LAS FUNCIONES DE SU ESTUFA Y PUEDE DETERMINAR EL VENCIMIENTO DE LA GARANTÍA ADEMÁS DE EXIMIR DE RESPONSABILIDAD AL FABRICANTE.**

Los pellets utilizados deberán ser conformes con las características descritas en las normas o certificaciones:

#### Estándares:

- Ö-Norm M 7135 | Din 51731 | EN-14962-2 (derogadas y englobadas en la ISO-17225-2)
- ISO-17225-2

#### Certificaciones de calidad:

- DIN+
- ENplus: En la página Web ([www.pelletenplus.es](http://www.pelletenplus.es)) puede comprobar todos los fabricantes y distribuidores con certificado en vigor)

**Esta altamente recomendado que el pellet esté certificado en una certificación de calidad ya que es la única forma garantizarse una calidad constante del pellet.**

Bronpi Calefacción recomienda utilizar pellets de 6 mm de diámetro, de una longitud máxima de 3.5 cm y con un porcentaje de humedad inferior al 8%.

La elección de pellets inadecuados causa:

- Obstrucción del brasero y de los conductos de evacuación de humos,
- Aumento en el consumo de combustible,
- Disminución del rendimiento de la estufa,
- No garantiza el funcionamiento normal de la estufa,
- Suciedad del vidrio,
- Producción de gránulos no quemados y cenizas pesadas.

La presencia de humedad en el pellet aumenta el volumen de las cápsulas y provoca un mal funcionamiento del sistema de carga y una incorrecta combustión.

Si observa pellets residuales esponjosos y duros, durante la limpieza de la estufa (en cualquier caso, sin cenizas) reemplace los pellets utilizados, estos podrían provenir de desechos de aserrín deficientes que no se pueden utilizar en este tipo de estufas. Insistir podría provocar incendios o una fuerte producción de humo en la chimenea.

**Entre otros, no se puede quemar: carbón, retazos, restos de cortezas y paneles, leña húmeda o tratada con pinturas o materiales de plástico. En estos casos, la garantía de la estufa queda anulada. La combustión de desechos está prohibida y, además, perjudicaría al aparato.**

Para el encendido solo puede usarse pastillas de encendido.

#### • ALMACENAMIENTO DEL PELLET

Para garantizar una combustión sin problemas es necesario conservar el pellet en un ambiente seco, se debe prestar especial atención al manejo de las bolsas para evitar el aplastamiento de las mismas con la consiguiente formación de aserrín.

#### • ABASTECIMIENTO DE PELLET

No permita que la bolsa del combustible entre en contacto con superficies calientes de la estufa.

Para abastecer la estufa, levante la tapa superior de la estufa (techo) y mueva la palanca de carga de pellets hasta la posición de cerrado. Presione hacia abajo la tapa del depósito de pellet hasta que le permita abrir la manija de cierre, levante la tapa del depósito y vacíe directamente el saco de pellet, teniendo cuidado para que no rebese. Posteriormente cierre la tapa del depósito moviendo la manija hasta su cierre. La palanca de carga de combustible deberá posicionarla en su posición de abierta o cerrada en función de su deseo de funcionamiento de la estufa (abierta = funcionamiento de la estufa, cerrada = estufa apagada).

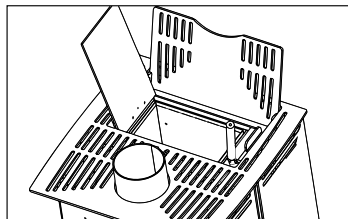
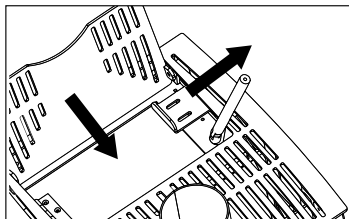
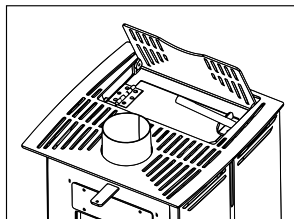

La carga de pellet también se puede hacer con la estufa en funcionamiento. En este caso, tras repostar combustible repitiendo los pasos anteriores, deberá abrir la palanca de carga de pellets, para permitir el abastecimiento del combustible en el quemador o brasero y permitir por tanto, el funcionamiento de la estufa.



**ADVERTENCIA:** En la recarga de combustible cuando la estufa está encendida, es preciso realizar el repostaje con rapidez y debe asegurarse de que los gránulos de pellet no se han agotado por completo y de que la llama esté siempre presente en el brasero o quemador; si la llama se extingue, con la caída del nuevo pellet podría formarse un humo blanco y espeso, que podría causar una gasificación en la cámara de combustión. Esta gasificación puede ocasionar una deflagración de la cámara de combustión a pesar de que **la estufa está equipada con un sistema de seguridad (sistema antideflagración) para minimizar las consecuencias.**

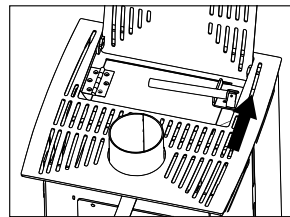

**IMPORTANTE:** la estufa no debe de ser utilizada con la tapa del depósito abierta. Esto entraña un grave riesgo de seguridad.

## 5. NORMAS DE INSTALACIÓN Y SEGURIDAD

La manera de instalar la estufa influirá decisivamente en la seguridad y buen funcionamiento de la misma, por lo que se recomienda que se lleve a cabo por personal cualificado (con carnet de instalador) que esté informado sobre el cumplimiento de las normas de instalación y seguridad. **Si una estufa está mal instalada podrá causar graves daños.**

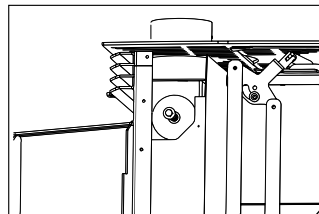

Antes de la instalación, realizar los siguientes controles:

- Asegurarse de que el suelo pueda sostener el peso del aparato y **realizar un aislamiento adecuado en caso de estar fabricado en material inflamable (madera) o de material susceptible de ser afectado por choque térmico (yeso, escayola, etc.).**
- Cuando el aparato se instale sobre un suelo no completamente refractario o inflamable tipo parquet, moqueta, etc., se tendrá que sustituir dicha base o introducir una base ignífuga sobre la misma, previendo que la misma sobresalga respecto a las medidas de la chimenea en unos 30 cm. Ejemplos de materiales a usar son: tarima de acero, base de vidrio o cualquier otro tipo de material ignífugo.
- Asegurarse de que en el ambiente donde se instale haya una ventilación adecuada (presencia de toma de aire) (ver pto. 5 del manual).
- Evitar la instalación en ambientes con presencia de conductos de ventilación colectiva, campanas con o sin extractor, aparatos de gas de tipo B, bombas de calor o la presencia de aparatos cuyo funcionamiento simultáneo pueda provocar que el tiro de la estufa sea deficiente.
- Asegurarse de que el conducto de humos y los tubos a los que se conecte la estufa sean idóneos para el funcionamiento del mismo.
- Para evitar el escape de humos, la cámara de combustión debe mantenerse cerrada, exceptuando los primeros 4 - 7 minutos para conseguir el encendido y durante las operaciones de limpieza que se llevarán a cabo cuando la estufa esté apagada.

**Le recomendamos que llame a su instalador para que controle tanto la conexión a la chimenea, como el suficiente flujo de aire para la combustión al lugar de instalación.**

Este producto puede ser instalado cerca de las paredes de la habitación siempre y cuando las mismas cumplan los siguientes requisitos:

- El instalador debe asegurarse de que la pared está elaborada completamente en fábrica de ladrillo, bloque de termoarcilla, hormigón, rasilla, etc., y está revestida por material susceptible de soportar alta temperatura. Por tanto, para cualquier otro tipo de material (placa de yeso, madera, cristal no vitrocerámico, etc.), el instalador deberá prever un aislamiento suficiente o dejar una distancia mínima de seguridad a la pared de 80-100 cm.
- Mantenga alejado cualquier material inflamable o sensible al calor (muebles, cortinas, ropas) a una distancia mínima de seguridad de unos 100cm, incluida la zona frente a la puerta de carga. No se deben emplear medidas inferiores a la indicada.

## 5.1. MEDIDAS DE SEGURIDAD

Durante la instalación del aparato existen ciertos riesgos que hay que tener en cuenta, por lo se deben adoptar las siguientes medidas de seguridad:

- a. No colocar objetos inflamables sobre la misma.
- b. No situar la estufa cerca de paredes combustibles.
- c. La estufa debe funcionar únicamente con el cajón de la ceniza introducido.
- d. Se recomienda instalar detector de monóxido de carbono (CO) en la habitación de instalación del aparato.
- e. **Usar el guante** que se incluye para abrir y cerrar la puerta así como para la manipulación de los controles ya que estos pueden estar muy calientes.
- f. Los residuos sólidos de la combustión (cenizas) deben recogerse en un contenedor hermético y resistente al fuego.
- g. El aparato nunca debe encenderse en presencia de emisión de gases o vapores (por ejemplo, pegamento para linóleo, gasolina, etc.).
- h. No depositar materiales inflamables en las proximidades del mismo.
- i. Prestar la máxima atención ante la presencia de niños cerca de la estufa, para evitar que se quemen.



**¡¡CUIDADO!!**

**Se advierte que tanto la estufa como el cristal alcanzan altas temperaturas y no se deben tocar.**

## 5.2. INTERVENCIÓN EN CASO DE EMERGENCIA

Si se manifiesta un incendio en la estufa o en el humero:

- a. Cerrar la puerta de carga.
- b. Cerrar las entradas de aire primario y secundario.
- c. Apagar el fuego utilizando extintores de dióxido de carbono (CO2 de polvos).
- d. Pedir la intervención inmediata de los BOMBEROS.

## NO APAGUEN EL FUEGO CON CHORROS DE AGUA.

### ADVERTENCIA:

**La empresa declina toda responsabilidad por el mal funcionamiento de una instalación no conforme a las prescripciones de estas instrucciones o por el uso de productos adicionales no adecuados.**

## 6. INSTALACION DE LA ESTUFA

### 6.1. CONDUCTO DE EVACUACIÓN DE HUMOS

El conducto para la evacuación de humos supone un aspecto de importancia básica en el buen funcionamiento de la estufa y cumple principalmente dos funciones:

- Evacuar los humos y gases sin peligro fuera de la vivienda.
- Proporcionar tiro suficiente en la estufa para que el fuego se mantenga vivo.

Resulta pues imprescindible que esté fabricado perfectamente y que sea sometido a operaciones de mantenimiento para conservarlo en buen estado (gran parte de las reclamaciones por mal funcionamiento de las estufas se refieren exclusivamente a un tiro inadecuado). El conducto de humos puede estar realizado en mampostería o compuesto de tubo metálico.

Debe cumplir los siguientes requisitos para el correcto funcionamiento de la estufa:

- La sección interior debe ser perfectamente circular.
- Estar térmicamente aislado en toda su longitud para evitar fenómenos de condensación (el humo se licua por choque térmico) y aún con mayor motivo si la instalación es por el exterior de la vivienda.
- Si usamos conducto metálico (tubo) para la instalación por el exterior de la vivienda se debe usar obligatoriamente tubo aislado térmicamente (consta de dos tubos concéntricos entre los cuales se coloca aislante térmico). Igualmente evitaremos fenómenos de condensación.
- No presentar estrangulamientos (ampliaciones o reducciones) y tener una estructura vertical con desviaciones no superiores a 45°.
- Está PROHIBIDO la instalación de tramos horizontales o descendentes.
- Si ya ha sido utilizado anteriormente debe estar limpio.
- La descarga de humos debe ser siempre a cubierta (a tejado). La descarga directa a las paredes o a espacios cerrados, incluso en cielos despejados, está prohibida.
- Todos los componentes deben estar hechos de material con clase de reacción al fuego A1, en particular, no se permite el uso de tubos metálicos flexibles extensibles.
- Respetar los datos técnicos del manual de instrucciones.

**\*\* Para el instalador**

El tiro óptimo para las estufas varía entre 12+/-2 Pa (1.0-1.4 mm columna de agua). Les recomendamos que comprueben la ficha técnica del producto.

Un valor inferior conlleva una mala combustión que provoca depósitos carbónicos y excesiva formación de humo, pudiéndose entonces observar fugas del mismo y lo que es peor un aumento de la temperatura que podría provocar daños en los componentes estructurales de la estufas, mientras que un valor superior, conlleva una combustión demasiado rápida con la dispersión del calor a través del conducto de humos.

Los materiales que están prohibidos para el conducto de humos y, por lo tanto, perjudican el buen funcionamiento del aparato son: fibrocemento, acero galvanizado (al menos en los primeros metros), superficies interiores ásperas y porosas. En el **dibujo D46** se muestran algunos ejemplos de solución.

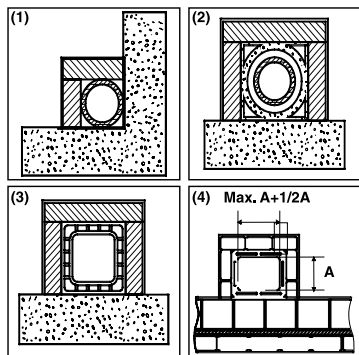

(1) Conducto de humos de acero AISI 316 con doble cámara aislada con material resistente a 400°C. **Eficiencia 100% óptima.**

(2) Conducto de humos tradicional de arcilla sección cuadrada con huecos. **Eficiencia 80% óptima.**

(3) Conducto de humos en material refractario con doble cámara aislada y revestimiento exterior de hormigón aligerado. **Eficiencia 100% óptima.**

(4) Evitar conductos de humos con sección rectangular interior cuya relación sea distinta al dibujo. **Eficiencia 40% insuficiente.** No recomendable

Todas las estufas que eliminan los humos producidos al exterior deben contar con su propio conducto de humo.



**No hay que utilizar nunca el mismo conducto para varios aparatos a la vez.**

La sección mínima debe ser de 4 dm<sup>2</sup> (por ejemplo, 20 x 20 cm) para las estufas cuyo diámetro de conducto sea inferior a 200 mm o 6,25 dm<sup>2</sup> (por ejemplo, 25 x 25 cm) para los aparatos con diámetro superior a 200 mm.

Una sección del conducto de humos demasiado importante (por ejemplo, tubo de diámetro superior al recomendado) puede presentar un volumen demasiado grande que calentar y, por lo tanto, causar dificultades de funcionamiento en el aparato. Para evitar este fenómeno, se debe entubar el mismo en toda su longitud. En cambio, una sección demasiado pequeña (por ejemplo, tubo de diámetro inferior al recomendado) provocará una disminución del tiro.

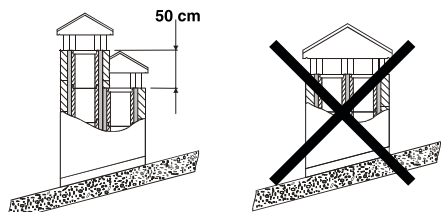
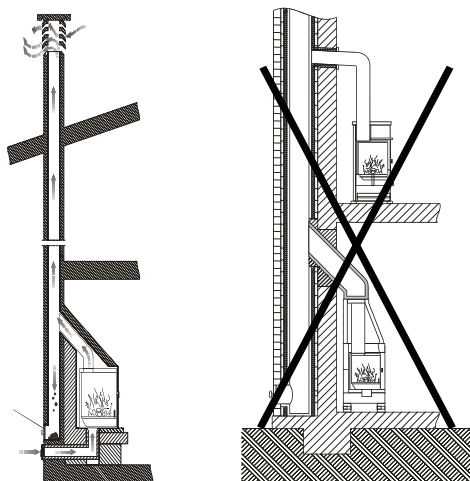

(1) caso de conductos de humos colocados uno al lado de otro, uno deberá superar al otro como mínimo en 50 cm, para evitar traslados de presión entre los mismos.

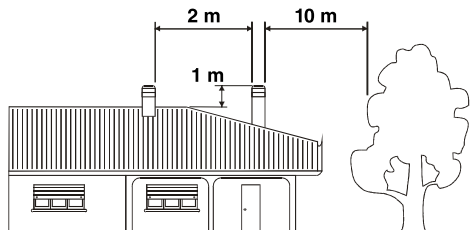

(1) La chimenea no debe tener obstáculos en un espacio de 10 m desde paredes, faldas y árboles. De lo contrario, elevar la misma como mínimo 1 m sobre el obstáculo. La chimenea debe superar la cumbre del tejado en 1 m como mínimo.

El conducto de humos tiene que estar adecuadamente alejado de materiales inflamables o combustibles a través de un oportuno aislamiento o una cámara de aire. En caso de que atraviesen compuestos de materiales inflamables, éstos deberán ser eliminados. Queda prohibido hacer transitar en el interior tuberías de instalaciones o canales de abducción de aire. Queda prohibido también hacer aberturas móviles o fijas en el mismo para la conexión de otros aparatos diferentes.

Utilizando tubos metálicos por el interior de un conducto de mampostería es indispensable que los mismos estén aislados con materiales apropiados (revestimientos de fibra aislante) a fin de evitar el deterioro de las mamposterías o del revestimiento interior.

## 6.2. CONEXIÓN DE LA ESTUFA AL CONDUCTO DE HUMOS

La conexión a la estufa para la evacuación de los humos debe realizarse con tubos rígidos de acero aluminado o bien de acero inoxidable. **Está prohibido el uso de tubos flexibles metálicos o de fibrocemento porque perjudican la seguridad de la misma unión debido a que están sujetos a tirones o roturas, causando pérdidas de humo.**

El tubo de descarga de humos debe fijarse herméticamente a la salida de humos de la estufa, deberá ser rectilíneo y de un material que soporte altas temperaturas (mínimo 400°C). Podrá tener una inclinación máxima de 45°, con lo cual se evitarán depósitos excesivos de condensación producidos en las fases iniciales de encendido y/o la formación excesiva de hollín. Además, evita la ralentización de los humos al salir.

La falta de sellado de la conexión puede causar el mal funcionamiento del aparato.

El diámetro interior del tubo de conexión debe corresponder al diámetro exterior del tronco de descarga de humos del aparato. Dicha prestación la aseguran los tubos conformes a DIN 1298.

## 6.3. SOMBRERETE

El tiro del conducto de humos también depende de la idoneidad del sombrerete.

El sombrerete deberá asegurar la descarga del humo, incluso los días de viento, teniendo en cuenta que éste debe superar la cumbre del tejado

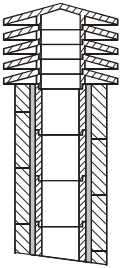

(1) Chimenea industrial de elementos prefabricados permite una excelente extracción de humos

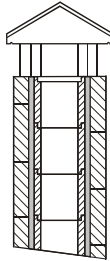

(2) Chimenea artesanal. La correcta sección de salida debe ser, como mínimo, 2 veces la sección interior del humero, ideal 2,5 veces.

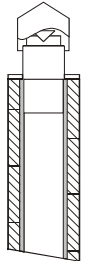

(3) Chimenea para humero de acero con cono interior deflector de humos.

El sombrerete debe cumplir con los requisitos siguientes:

- Tener una sección interior equivalente a la de la estufa.
- Tener una sección útil de salida que sea el doble de la interior del conducto de humos.
- Estar construida de manera que impida la penetración en el humero de lluvia, nieve y cualquier cuerpo ajeno.
- Ser fácilmente accesible para las operaciones de mantenimiento y limpieza que procedan.

Si el sombrerete es metálico, por su propio diseño adaptado al diámetro del tubo, se asegura la descarga de humos. Existen diferentes modelos de sombrerete metálico, fijo, anti-revoco, giratorio o extractor.

## 6.4. TOMA DE AIRE EXTERIOR

Para el buen funcionamiento de la estufa es esencial que en el lugar de instalación se introduzca suficiente aire para la combustión y la re-oxigenación del propio ambiente. En caso de viviendas construidas bajo los criterios de "eficiencia energética" con un alto grado de estanqueidad, el ingreso de aire es posible que no esté garantizado (el instalador debe asegurarse del cumplimiento del Código Técnico de la Edificación CTE DB - HS3). Esto significa que, a través de unas aberturas que se comunican con el exterior, debe poder circular aire para la combustión incluso con las puertas y ventanas cerradas. Además, debe cumplir los siguientes requisitos:

- **Debe estar posicionada de manera que no pueda obstruirse.**
- **Debe comunicarse con el ambiente de instalación del aparato y estar protegida por una rejilla.**
- **La superficie mínima de la toma no debe ser inferior a 100 cm<sup>2</sup>. Consultar normativa en la materia.**
- **Cuando el flujo de aire se obtenga a través de aberturas comunicantes con el exterior de ambientes adyacentes, se tendrán que evitar tomas de aire en conexión con garajes, cocinas, servicios, etc.**

## 7. PUESTA EN MARCHA (PRIMEROS ENCENDIDOS)

Para encender el fuego recomendamos utilizar pequeños listones de madera con papel o bien otros medios de encendido presentes en el mercado como las pastillas de encendido.



**Está prohibido el uso de todas las sustancias líquidas tales como, por ejemplo, alcohol, gasolina, petróleo y similares.**  
**¡¡ATENCIÓN!!** Inicialmente se podrá notar la emisión de humos y olores típicos de los metales sometidos a gran solificación térmica y de la pintura todavía fresca. Nunca encender el aparato cuando existan gases combustibles en el ambiente.

Para realizar una correcta primera puesta en marcha de los productos tratados con pinturas para altas temperaturas es necesario saber lo siguiente:

- Los materiales de fabricación de los productos no son homogéneos, puesto que en ellos coexisten partes de hierro fundido y acero.
- La temperatura a la que el cuerpo del producto está sujeto no es homogénea: entre diferentes zonas se observan temperaturas variables de 300°C a 500°C.
- Durante su vida, el producto está sujeto a ciclos alternados de encendido y apagado incluso en el transcurso del mismo día, así como a ciclos de uso intenso o de descanso total al variar las estaciones.
- El aparato nuevo, antes de poder definirse usado, deberá someterse a distintos ciclos de puesta en marcha para que todos los materiales y la pintura puedan completar las distintas sollicitaciones elásticas.

Por lo tanto, es importante adoptar estas pequeñas precauciones durante la fase de encendido:

- 1) Asegurarse de que esté garantizado un fuerte recambio de aire en el lugar donde está instalado el aparato.
- 2) Durante los 4 o 5 primeros encendidos no cargar excesivamente la cámara de combustión y mantener la estufa encendida durante al menos 6-10 horas continuas.
- 3) Posteriormente, cargar cada vez más, respetando siempre la carga recomendada, y mantener periodos de encendido posiblemente largos, evitando al menos en esta fase inicial, ciclos de encendido-apagado de corta duración.
- 4) Durante las primeras puestas en marcha, ningún objeto debería apoyarse sobre el aparato y, en particular, sobre las superficies lacadas. Las superficies lacadas no deben tocarse durante el calentamiento.

## 8. ENCENDIDO Y FUNCIONAMIENTO NORMAL

Una vez que se carga el depósito de pellet (consultar capítulo 4), la estufa está lista para encenderse.

Abra la palanca de carga de pellet en su totalidad y sitúela en la posición de reposo (en esta posición le permitirá cerrar la tapa superior de la estufa) para permitir la caída de combustible al quemador permitiendo su llenado completo; ahora es posible abrir la puerta de la estufa y colocar un encendedor sólido o pastilla de encendido sobre el pellet en el brasero y encender la llama con la ayuda de una cerilla o encendedor; debe dejar entreabierta la puerta de la estufa durante 4 ó 7 minutos (esto depende de la temperatura de la casa y la chimenea). Cierre la puerta sólo cuando la llama llegará a una altura mínima de unos 10-12 cm. En este punto, la estufa estará encendida.

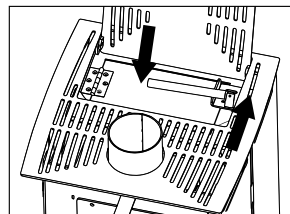

**PRECAUCIÓN:** Queda **PROHIBIDO** verter directamente pellet con la mano sobre el quemador, el llenado del quemador se debe de realizar exclusivamente accionando la palanca de carga. Es **IMPORTANTE** verificar siempre el estado de limpieza del quemador antes de proceder al encendido para evitar un mal funcionamiento. Aspire la ceniza depositada en el quemador con la ayuda de un aspirador y asegúrese de que todos los agujeros del quemador se encuentran limpios.

**ADVERTENCIA:** realice siempre esta operación con la estufa apagada y fría, para evitar quemaduras.

Para mantener el fuego encendido, bastará con mantener la palanca de carga de pellet abierta y en la posición de reposo.

El tiro afecta a la intensidad de la combustión y por tanto al rendimiento calorífico de su aparato. Actúe sobre el regulador de tiro para mantener una combustión óptima (consultar capítulo 3).

**Por razones de seguridad, la puerta debe permanecer cerrada durante el funcionamiento y los periodos de uso.**

Es posible que en función de la calidad del combustible utilizado así como de las horas de funcionamiento continuado de la estufa, ésta requiera que las cenizas del quemador sean removidas para conseguir una correcta combustión, para ello puede utilizar el accesorio (gancho) suministrado, teniendo especial cuidado para no sufrir quemaduras.

### 8.1 APAGADO DE LA ESTUFA

Al cerrar la palanca de carga de pellet, el descenso del pellet se interrumpirá hacia el quemador, la combustión continuará durante aproximadamente 10 - 20 minutos, después de lo cual la estufa se apagará.

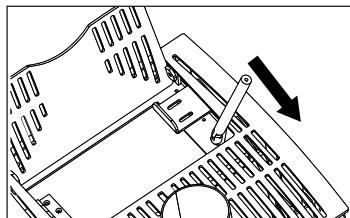

## 9. MANTENIMIENTO Y CUIDADO

**La estufa, el conducto de humos y, en general, toda la instalación, debe limpiarse completamente al menos una vez al año o cada vez que sea necesario.**



**¡¡ATENCIÓN!! Las operaciones de mantenimiento y cuidado se deben realizar con la estufa en frío. Estos trabajos en ningún caso quedan cubiertos por la garantía.**

### 9.1 LIMPIEZA DEL CONDUCTO DE HUMOS

Cuando la madera se quema lentamente se producen alquitranes y otros vapores orgánicos que al combinarse con la humedad ambiente forman la creosota (hollín).

Una excesiva acumulación de hollín puede causar problemas en la evacuación de humos e incluso el incendio del propio conducto de humos. De esta operación debería encargarse un deshollinador que, al mismo tiempo, debe realizar una inspección del mismo. Durante la limpieza es necesario quitar el cajón de la ceniza, la rejilla y el deflector de humos para favorecer la caída del hollín.

Se recomienda el uso de sobres antihollín durante el funcionamiento de la estufa al menos un sobre por semana. Dichos sobres se colocan directamente sobre el fuego y se pueden adquirir en el mismo distribuidor Bronpi donde compró su estufa.

## 9.2. LIMPIEZA DEL CRISTAL

### IMPORTANTE:

La limpieza del cristal se tiene que realizar única y exclusivamente cuando el cristal esté frío para evitar la explosión del mismo. Para la limpieza se pueden utilizar productos específicos como limpia-vitrocerámicas. En ningún caso se deberán usar productos agresivos o abrasivos que manchen el cristal.

Puede adquirir limpiacristales vitrocerámico Bronpi en el mismo distribuidor Bronpi donde compró su estufa.

**ROTURA DE CRISTALES:** los cristales, al ser vitrocerámicos, resisten hasta un salto térmico de 750°C y no están sujetos a choques térmicos. Su rotura, sólo la pueden causar los choques mecánicos (choques o cierre violento de la puerta, etc.). Por lo tanto, su sustitución no está incluida en la garantía.

## 9.3. LIMPIEZA DE LA CENIZA

Todas las estufas tienen un cajón para la recogida de la ceniza.

Les recomendamos que vacíen periódicamente el cajón de la ceniza (al menos una vez al día), para evitar que los residuos de la combustión lleguen al quemador o brasero.

Las cenizas deben colocarse en un recipiente de metal con una tapa sellada hasta que la ceniza se haya extinguido por completo, el contenedor cerrado debe colocarse sobre una base no combustible o a tierra y lejos de materiales combustibles.

**ATENCIÓN:** ¡la ceniza mantiene las brasas encendidas durante mucho tiempo!

## 9.4. LIMPIEZA DEL QUEMADOR

Cuando la llama se pone roja o débil, acompañada de humo negro, puede significar que hay depósitos de ceniza o incrustaciones que no permiten que la estufa funcione correctamente y que debe ser eliminada.

Retire el quemador cada día simplemente levantándolo de su asiento; luego límpielo de las cenizas y cualquier incrustación que pueda formarse, prestando especial atención en liberar los agujeros bloqueados con el uso de la herramienta que se suministra.

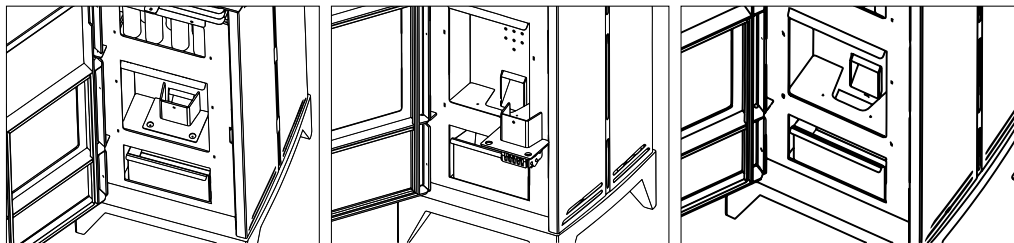

Esta operación es necesaria especialmente si usa gránulos de calidad diferente. La frecuencia de esta operación está determinada por la frecuencia de uso y la elección del combustible.

**ADVERTENCIA:** antes de encender la estufa, verifique que el brasero esté insertado correctamente.

## 9.5. LIMPIEZA DE LA CÁMARA DE COMBUSTIÓN

Limpieza semanal de la cámara de combustión mediante la eliminación de la ceniza que se acumula en la cámara de combustión con una aspiradora. Puede adquirir un aspirador en el distribuidor Bronpi donde adquirió su estufa.



## 9.6. LIMPIEZA DE CÁMARA Y PASO DE HUMOS

Generalmente, una vez al año (preferiblemente al comienzo de la temporada), para el correcto funcionamiento de la estufa, debe llevarse a cabo la limpieza extraordinaria de la cámara de humos, la frecuencia de esta operación depende del tipo de pellet utilizado y la frecuencia de uso. Para llevar a cabo esta limpieza, es aconsejable ponerse en contacto con un Centro de Asistencia Técnica.

Para limpiar la cámara de humos, bastará con abrir la puerta de la estufa y acceder a la tapa de registro superior desatornillando los 4 tornillos existentes y aspirando la ceniza del interior con la ayuda de un aspirador de cenizas.

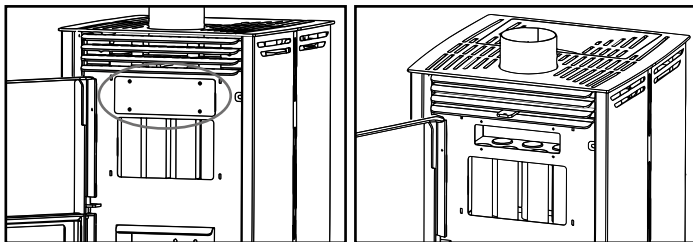

De igual manera desde el interior de la cámara de combustión y con la ayuda de una balloneta se debe de limpiar el interior de los intercambiadores de humos, desincrustando el hollín adherido a sus paredes.

### 9.7. LIMPIEZA CONDUCTO ABASTECIMIENTO DE PELLET

Con la ayuda de un raspador o del accesorio manos frías (gancho) que se facilita, limpie el conducto sobre el que desciende el pellet hacia el quemador de cualquier incrustación que pueda ralentizar o bloquear el descenso del pellet. Recomendamos llevar a cabo esta operación cada 7- 10 días para mantener el funcionamiento correcto

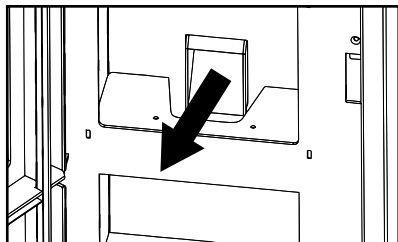
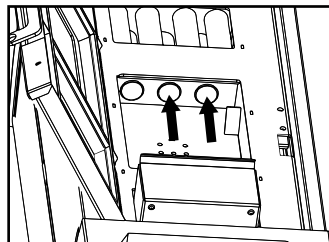

### 9.8. LIMPIEZA EXTERIOR



**No limpiar la superficie exterior de la estufa con agua o productos abrasivos ya que podría deteriorarse. Pasar un plumero o un paño muy ligeramente humedecido.**

## 10. PAROS ESTACIONALES

Tras realizar la limpieza de **la estufa y del conducto de humos**, eliminando totalmente la ceniza y demás residuos, cerrar todas las puertas de la estufa y los ajustes correspondientes.

La operación de limpieza del conducto de humos es recomendable realizarla al menos una vez al año. Mientras tanto, controlar el efectivo estado de las juntas dado que, si no están perfectamente íntegras (es decir, que ya no se ajustan a la puerta), ¡no aseguran el correcto funcionamiento de la estufa! Por lo tanto, es necesario cambiarlas. Puede adquirir este repuesto en el mismo distribuidor Bronpi donde compró su estufa.

Se debe verificar la limpieza y el funcionamiento de todos los mecanismos o partes móviles.

En caso de humedad del ambiente donde está instalada la estufa, colocar sales absorbentes dentro del aparato. Proteger con vaselina neutra las partes interiores, si se quiere mantener sin alteraciones su aspecto estético en el tiempo.



## 11. GUÍA PARA LA RESOLUCIÓN DE PROBLEMAS

PROBLEMA	CAUSA POSIBLE	SOLUCIÓN	
La estufa emite humo	Manejo inadecuado de la estufa	Verifique la entrada de aire primario.	
	Conducto de humos frío	Pre caliente la estufa	
	Conducto de humos obstruido	Inspeccione el conducto y el conector por si está obstruido o tiene exceso de hollín	PROFES
	Conducto de humos sobredimensionado	Reinstale con un diámetro adecuado	PROFES
	Conducto de humos estrecho	Reinstale con un diámetro adecuado	PROFES
	Tiraje de conducto de humos insuficiente	Añada longitud al conducto	PROFES
	Conducto de humos con infiltraciones	Selle las conexiones entre tramos	PROFES
Revocos de aire	Más de un aparato conectado al conducto	Desconecte el resto de aparatos y selle las bocas	PROFES
	Rango de combustión excesivamente bajo. Falta de tiro	Use la estufa con un rango adecuado. Aumentar la entrada de aire primario	
	Excesiva acumulación de cenizas	Vacíe el cenicero con frecuencia	
Combustión descontrolada	Conducto de humos no sobresale la cumbre del tejado	Añada longitud al conducto	PROFES
	Puerta mal sellada o abierta	Cierre bien la puerta o cambie los cordones de sellado	PROFES
	Tiro excesivo	Revise la instalación o instale una válvula corta-tiro	PROFES
	Pasta refractaria selladora deteriorada	Repase las juntas de nuevo con masilla refractaria	PROFES
	Conducto de humos sobredimensionado	Reinstale con un diámetro adecuado	PROFES
Calor insuficiente	Vientos fuertes	Instale un sombrerete adecuado	PROFES
	Combustible de mala calidad	Utilizar combustible de calidad.	
	Falta de aire primario	Aumentar la entrada de aire primario	
	Conducto de humos con filtraciones de aire	Usar un sistema aislado de chimenea	
Calor insuficiente	Exterior de mampostería de la chimenea frío	Aísle térmicamente la chimenea	PROFES
	Pérdidas de calor en la casa	Selle ventanas, aberturas, etc.	

\*\* La anotación PROFES significa que la operación debe ser realizada por un profesional.

# INDEX

<b>1.</b>	<b>GENERAL WARNINGS</b>	<b>14</b>
<b>2.</b>	<b>UNPACKING</b>	<b>14</b>
<b>3.</b>	<b>GENERAL DESCRIPTION</b>	<b>14</b>
<b>4.</b>	<b>FUELS</b>	<b>15</b>
<b>5.</b>	<b>INSTALLATION AND SAFETY INSTRUCTIONS</b>	<b>16</b>
5.1.	SAFETY MEASURES	17
5.2.	INTERVENTION IN CASE OF EMERGENCY	17
<b>6.</b>	<b>STOVE INSTALLATION</b>	<b>17</b>
6.1.	CHIMNEY	17
6.2.	CONNECTION OF THE STOVE TO THE CHIMNEY	19
6.3.	CHIMNEY COWL	19
6.4.	OUTSIDE AIR INTAKE	19
<b>7.</b>	<b>STARTUP (FIRST IGNITIONS)</b>	<b>20</b>
<b>8.</b>	<b>IGNITION AND NORMAL OPERATION</b>	<b>20</b>
8.1.	SWITCHING-OFF THE STOVE	20
<b>9.</b>	<b>SERVICING AND CARE</b>	<b>21</b>
9.1.	CLEANING THE CHIMNEY	21
9.2.	CLEANING THE GLASS	21
9.3.	CLEANING THE ASH	21
9.4.	CLEANING THE BURNER	21
9.5.	CLEANING OF THE COMBUSTION CHAMBER	22
9.6.	CLEANING OF THE CHAMBER AND SMOKE PASSAGE	22
9.7.	CLEANING THE PELLET SUPPLY DUCT	22
9.8.	EXTERNAL CLEANING	23
<b>10.</b>	<b>SEASONAL STOPPAGES</b>	<b>23</b>
<b>11.</b>	<b>TROUBLESHOOTING GUIDE</b>	<b>23</b>

Read carefully and entirely the following instructions before installation, maintenance and using the product.  
These operating instructions are supplied with the product.

## 1. GENERAL WARNINGS

The installation of a stove must be done according to the local, national or European regulations.

**Our liability is limited to the supply of the equipment. The installation must be done according to the procedures expected for this kind of equipments, according to the indications included in this manual and the rules of the profession. The installation must be performed by authorized personnel who must provide the buyer a declaration of conformity of the installation where he will assume full responsibility for the final installation and, therefore, the proper operation of the installed product. Bronpi Calefacción S.L. will not assume any liability in the case of failure complying with these precautions.**

The manufacturer will not assume any liability for damages caused to third parties due to improper installation or misuse of the stove. Bronpi Calefacción, S.L. will not be responsible for the modifications made to the original product without the prior written permission as well as for the use of non-genuine spare parts or pieces.

**Maintenance of the stove must be performed at least once a year by an Authorized Technical Service.**

**For more security you should consider:**

- The door of the machine must be closed during its operation, except during the start-up process (4-7 minutes).
- It is forbidden to modify the safety or regulating devices without the permission of the manufacturer.
- Avoid direct contact with any parts of the product that tend to reach high temperatures during its operation.

## 2. UNPACKING

Unpack the stove, taking care not to damage or scratch it, remove any polystyrene or plastic accessories used to protect the removable parts of the stove.

Also, remember not to leave any part of the packaging (plastic bags, polystyrene, etc.) inside the stove. Be sure to remove the paint can from the inside of the stove and that no packaging material is left near of children, because it could be a potential source of danger and should be disposed of in accordance with applicable laws.

## 3. GENERAL DESCRIPTION

The equipment that you have purchased contains the following pieces:

- Stove body placed on the pallet.
- Inside the combustion chamber you can find: a bag with a thermal glove that allows us to handle the air controls and door. A hook (cold hands handle) to make easier the removing and cleaning of the burner, as well as this installation, use and servicing manual.

The equipment consists of several elements of steel sheets welded, with different thickness.

It also has a door with vitro ceramic glass (resistant up to 750°C) and ceramic cord for the air tightness in the combustion chamber.

Heating is produced by:

- Convection:** because the air passes through the double hood, the stove gives off heat.
- Radiation:** through the vitro ceramic glass and the body the heat is irradiated towards the environment.

The models have some settings for a perfect combustion control:

**Primary air inlet,** the primary air is necessary for the combustion process. The primary air inlet is at the rear of the stove (60 or 80 mm of diameter depending of model) and it must be guaranteed to work properly, there must be at least 8-10 cm of distance to the rear wall. Thanks to the primary air, fire is also kept alive.

**Secondary air inlet** this inlet favours that the unburned carbon in the primary combustion can suffer a post-combustion, increasing the efficiency and assuring the cleaning of the glass. This air inlet is located on the stove door, it may vary depending of the model and it may be on the top or bottom of the stove as well as on the inside of the door.

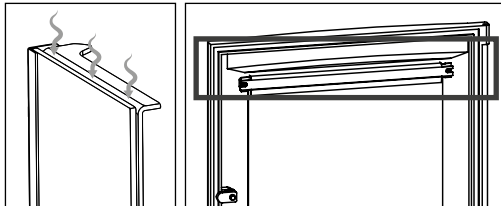
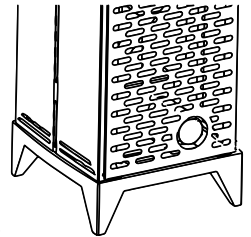

**Double combustion** This model of stove has double combustion. With this system we get a second preheated entry air inside the combustion chamber. This allows a second combustion of the not burnt gases in the first combustion that achieves a high performance efficiency, a great fuel saving and reductions in pollutant emissions.

The inlet air preheating is not adjustable by any drive. The air is supplied through the holes in the rear wall of the combustion chamber.

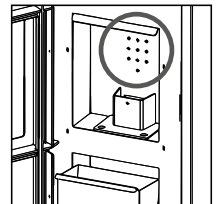

**The baffle plate** is a fundamental part for the proper operation of the stove. It must be placed in the right position and the stove must not be used without the baffle plate. This would invalidate the warranty.



**WARNING!**

**The lack of the baffle plate causes an excessive draught. This causes a fast combustion, excessive wood consumption and the overheating of the equipment.**

Due to safety reasons during the transport, in some models, the baffle plate is not assembled. You will find it inside the combustion chamber. To place it properly, follow the next steps according to the image:

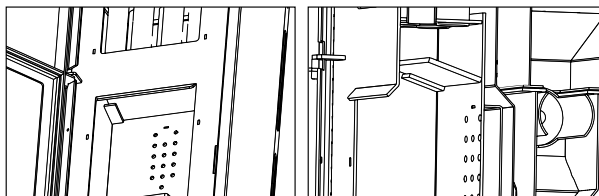

The baffle plate is supported on the side supports inside the combustion chamber and moved backwards:

**Adjustment of the chimney draught**, it is located on the top of the stove, just above the door. Its movement is inward and outward. The outwards movement means more draught (maximum power) and more fuel consumption, however, the inwards movement means less draught of the stove and less power (minimum power).

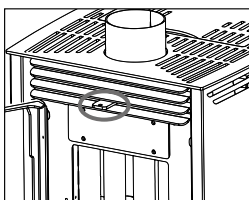

#### 4. FUELS



**WARNING!!!**

**The use of a low quality pellet or any other fuel in disagreement with the specifications mentioned below implies the cancellation of the warranty and the responsibility bounded to the product.**

Only wood pellets certified by these standards or certifications should be used:

**Standards:**

- Ö-Norm M 7135 | Din 51731 | EN-14962-2 (all repealed and included in ISO-17225-2)
- ISO-17225-2

**Quality certifications:**

- DIN+
- ENplus: On the web site ([www.pelletenplus.es](http://www.pelletenplus.es)) you can check all manufacturers and distributors with certificate.

**It is strongly recommended that the pellet is certified with quality certifications because this is the only way to guarantee the constant quality of the pellet.**

Bronpi Calefacción recommends the use of pellets with 6 mm diameter, a maximum longer of 3.5 cm and with a humidity percentage lower than 8%.

It is highly recommended that the pellet is certified in a quality certification as it is the only way to guarantee a constant quality of the pellet.

The choice of inappropriate pellets causes:

- obstruction of the ash pan and smoke ducts,
- increase in fuel consumption,
- decreased stove efficiency,
- it does not guarantee normal operation of the stove,
- dirt in the glass,
- production of unburned granules and heavy ashes.

The presence of humidity in the pellet increases the volume of the capsules and causes a malfunction of the charging system and incorrect combustion.

If you see spongy, hard residual pellets, during stove cleaning (in any case, ash-free) replace the used pellets, they may come from poor sawdust waste that cannot be used in this type of stove. Insisting could cause fires or heavy smoke production in the chimney.



**Among others, it is not allowed to use coal, barks and panels, damp firewood or with paint or plastic materials. In these cases, the warranty of the stove shall terminate. It is forbidden to use waste and it would damage the equipment.**

Only firestarters may be used for ignition.

#### • PELLET STORAGE

To ensure a trouble-free combustion it is necessary to keep the pellet in a dry environment, special attention must be paid to the handling of the bags in order to avoid crushing them with the consequent formation of sawdust.

#### • PELLET SUPPLY

Do not allow the fuel bag to come in contact with hot surfaces of the stove.

In order to supply the stove, lift the upper cover of the stove (top) and move the pellet loading lever to the closed position. Push down on the pellet tank cover until it allows you to open the locking handle, lift the tank cover and empty the pellet bag directly, taking care to prevent it from overflowing. Then close the fuel filler flap by moving the handle until it closes. The fuel filler lever should be positioned in the open or closed position depending on your desire to operate the stove (open = stove operation, closed = stove off).

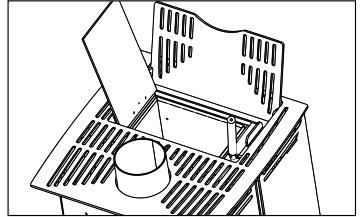
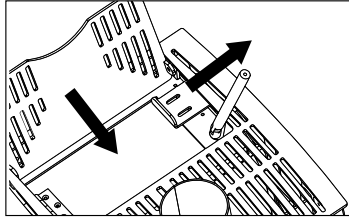
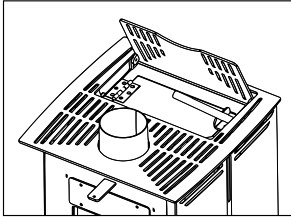

Pellet loading can also be done with the stove in operation. In this case, after refuelling by repeating the previous steps, the pellet loading lever must be opened to allow the supply of fuel in the burner or brazier and allow the operation of the stove.

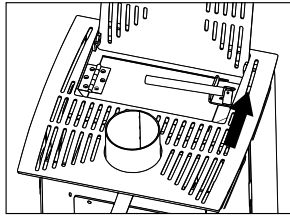

**WARNING:** In case of refuelling when the stove is on, refuelling must be carried out quickly and it must be ensured that the pellet is not completely exhausted and that the flame is always present in the brazier or burner; if the flame is extinguished, a thick white smoke may form as the new pellet falls, which may cause gasification in the combustion chamber. This gasification can cause the combustion chamber to explode even **though the stove is equipped with a safety system (explosion-proof system) to minimize the consequences.**

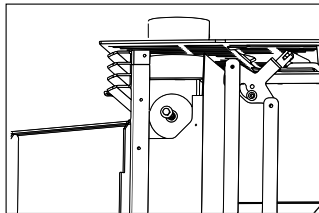

**IMPORTANT:** The stove should not be used with the tank cover open. This poses a serious safety risk.

## 5. INSTALLATION AND SAFETY INSTRUCTIONS

The way of installing the stove will affect the safety and the proper operation. For this reason, it is recommendable that the installation is carried out by people who are qualified and informed about the compliance with the installation and safety norms. **If a stove is not properly installed it may cause serious damage.**

Before the installation, follow the next verifications:

- Make sure that the floor can sustain the weight of the equipment and make a proper isolation in the case that it is made of flammable material (wood) or a material that can be affected by a thermal shock (plaster cast, for example).
- If the equipment is installed on a floor which is not completely refractory or inflammable such as parquet, carpet, etc, it is necessary to replace this part or introduce a fire-resistant base so that it protrudes out the fireplace 30 cm. Example of materials include steel flooring, glass base or any other type of fire-resistant material.

- Make sure that there is proper ventilation in the place where it is installed (air intake) (see section 6.4 of the manual).
- Avoid the installation in places where there are collective ventilation pipes, hoods with or without extractor, B type gas equipments, heat pumps or equipments that can cause that the draw of the stove is not good if they are used at the same time.
- Make sure that the smoke duct and the pipes used for the chimney are suitable for the operation of the stove.
- In order to prevent smoke leakage, the combustion chamber should be kept closed, except for the first 4-7 minutes for ignition and during cleaning operations which will be carried out when the stove is switched off.

**We recommend that you call your installer in order to check both the chimney as well as the air flow for the combustion.**

This product can be installed near the walls as long as they comply with the following requirements:

- The fitter must assure that the wall is completely made of brick masonry, thermo-clay block, concrete, bricks, etc, and that it is coated by materials that can support high temperature. Therefore, for any other type of material (drywall, wood, non-ceramic glass, etc), the fitter must provide sufficient insulation or keep a minimum safety distance to the wall of 80-100 cm.
- Keep any flammable or heat sensitive materials (furniture, curtains, and clothing) at a minimum distance of about 100cm, including the area in front of the loading door. Measurements below the minimum distances should not be used.

## 5.1. SAFETY MEASURES

During the installation of the equipment, there are risks to be taken into account, so you should follow the next safety measures:

- Do not place flammable objects above.
- Do not place the stove near combustible walls.
- The stove should only be used when the ash pan is inserted.
- It is recommended to install carbon monoxide detector (CO) in the room where the equipment is installed.
- Use the glove included for opening and closing the door as well as manipulating the controls as these can be very hot.
- Solid combustion residues (ashes) should be collected in an airtight container and resistant to fire.
- The appliance should never be turned on in the presence of emission of gases or vapours (e.g., linoleum glue, gasoline, etc).
- Do not place nearby flammable materials.
- Pay utmost attention to the presence of children near the stove to prevent them from burning.



### **WARNING!!**

**It is noted that both the stove and the glass get very hot and should not be touched.**

## 5.2. INTERVENTION IN CASE OF EMERGENCY

If there is fire in the stove or the flue:

- Close the loading door.
- Close primary and secondary air intakes
- Put the fire out by using carbon dioxide extinguishers (CO2 powder).
- Request for the immediate intervention of the fire-fighters.

**DO NOT PUT THE FIRE OFF WITH WATER.**

### **WARNING:**

**The manufacturer declines any responsibility for the malfunction of an installation not subject to the requirements of these instructions or the use of additional products not appropriate.**

## 6. STOVE INSTALLATION

### 6.1. CHIMNEY

The chimney is of basic importance in the proper functioning of the stove and primarily has two functions:

- Evacuate the smoke and the gas safely out of the house.
- Provide sufficient draft to the stove in order to keep the fire.

Therefore, it is essential that it is made perfectly and that it is subjected to maintenance operations in order to keep it in good condition (many of the claims due to malfunctioning reasons refer exclusively to a bad draft). The chimney can be made of masonry or metallic pipe compound.

It is necessary to comply with the following requirements for the proper operation of the stove:

- The interior section must be perfectly circular.
- It must be thermally insulated along its entire length in order to prevent condensation (the smoke is liquefied by heat shock) and even more if the installation is outside the house.
- If we use metallic pipe for the installation outside the house, it is compulsory to use thermal insulated pipe. It consist of two concentric pipes and between them, there is a thermal insulator. Moreover, we will avoid condensation problems.
- It should not have bottlenecks (enlargements or reductions) and it must be vertical with deviations not higher than 45°.
- It is PROHIBITED the installation of horizontal or descending sections.
- If it has been used before, it must be clean.
- The smoke discharge must always be on the roof. Direct discharge to walls or enclosed spaces, even in clear skies, is prohibited.
- All components must be made of material with reaction to fire class A1, in particular, the use of extendable flexible metal pipes is not permitted.
- Respect the technical data in the operating instructions.

**\*\* For the fitter**

The optimum draft for the stoves vary between  $12 \pm 2$  Pa (1.0–1.4 mm water column). We recommend checking the technical information of the product.

A lower value causes a bad combustion causing carbonic deposits and excessive smoke generation, having leaks and, even worse, an increase of the temperature that could damage the structural components of the stove, while a higher value leads to a too rapid combustion with the heat dispersion through the flue.

Materials that are prohibited for the chimney and, therefore, damage the proper functioning of the equipment are: fibre cement, galvanized steel (at least in the first few meters) and rough and porous interior surfaces. **drawing** shows some examples of solution.

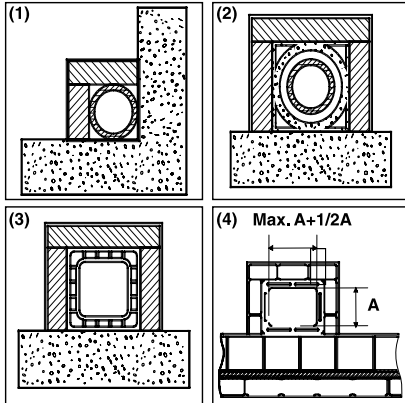

(1) Stainless steel AISI 316 chimney with double insulated chamber and material resistant up to 400°C. **Efficiency 100% optimum.**

(2) Traditional clay chimney with square section and holes. **Efficiency 80% optimum.**

(3) Chimney with refractory material and double insulated chamber and exterior coating made of lightweight concrete. **Efficiency 100% optimum.**

(4) Avoid chimneys with rectangular interior section different to the one of the drawing. **Efficiency 40% poor.** Not recommended

All stoves that send smoke to the exterior should have their own chimney.



**Never use the same chimney for several equipments at the same time.**

The minimum diameter must be 4 dm<sup>2</sup> (for example, 20 x 20 cm) for stoves with a diameter below 200 mm or 6.25 dm<sup>2</sup> (for example, 25 x 25 cm) for equipments with a diameter higher than 200 mm.

A big section of the chimney (for example, diameter of the pipe superior to the one recommended) may results in a volume too large to be heated and, therefore, it can cause difficulties for the proper operation of the equipment. In order to avoid this problem, it is necessary to enclose the chimney in its entire length. However, a small section (for example, diameter of the pipe inferior to the one recommended) may cause a reduction of the draught.

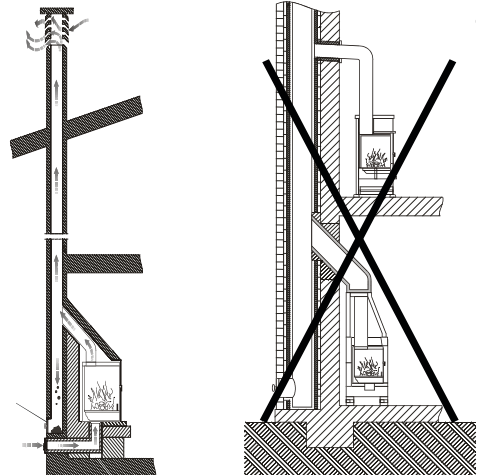

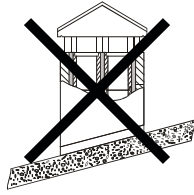
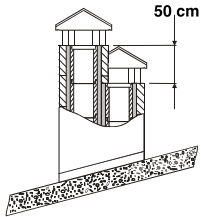

(1) In the case that there are chimneys placed side by side, one of them must exceed to the other at least 50 cm in order to avoid pressure movements among them

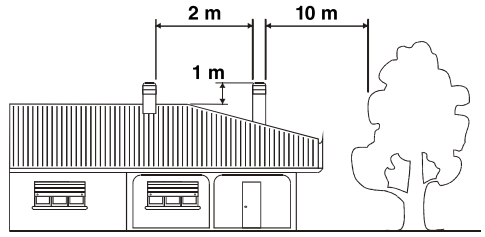

(1) The chimney can't have obstacles around 10 m towards walls or trees. Otherwise, raise it at least 1 m above the obstacle.  
The chimney must exceed the top of the roof at least 1 m.

**The flue must be away from flammable or combustible materials through an appropriate insulation or an air chamber. In the case that they pass through flammable materials compounds, they should be eliminated.**

**Inside, it is forbidden that there are pipes of installations or air abduction channels.** It is also prohibited to do mobile or fixed openings for connecting other different equipments.

**If we use metallic pipes inside a masonry duct, it is essential that they are well insulated and with appropriate materials (insulating fibre coatings) in order to avoid the deterioration of the masonry or the interior coating.**

## 6.2. CONNECTION OF THE STOVE TO THE CHIMNEY

The connection to the stove for the smoke evacuation must be done with rigid aluminized steel pipes or stainless steel pipes.

**It is forbidden the use of flexible metallic pipes or fibre cement pipes because they damage the safety of the connection because they are subject to jerks and breaks, which causes smoke losses.**

The chimney must be fixed hermetical to the smoke outlet of the stove. **It should be rectilinear and with a material that supports high temperatures (minimum 400°C).** It can have a maximum inclination of 45° whereby excessive deposits of condensation produced in the initial stages of ignition and / or excessive soot formation is avoided. Moreover, it avoids the slowing down of the smoke when it comes out. The lack of sealing of the connection may cause the malfunction of the equipment.

The internal diameter of the connection pipe should correspond to the external diameter of the chimney of the equipment. This service is assured by the pipes complying with DIN 1298.

## 6.3. CHIMNEY COWL

The chimney draught also depends on the chimney cowl.

The chimney cowl should assure the smoke discharge even during windy days, having into account that it must exceed the top of the roof.

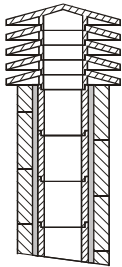

(1) Industrial chimney of prefabricated elements that allow a good smoke extraction.

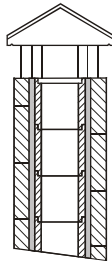

(2) Traditional chimney. The proper exit section must be, at least, two times the interior section of the chimney, the best is 2.5 times

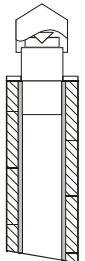

3) Chimney with interior cone smoke deflector.

The chimney cowl must comply with the following requirements:

- It must have the same interior section of the stove.
- It must have an usable exit section that is two times the one of the interior of the chimney.
- It must be constructed so that the rain, snow or any other object do not enter inside.
- It must be easily accessible in order to do servicing and cleaning tasks.

If the chimney cowl is metallic, due to its own design adapted to the diameter of the pipe, the smoke discharge is assured. There are different models of metallic chimney cowl, fixed, anti-return, and rotary or extractor.

## 6.4. OUTSIDE AIR INTAKE

For the proper operation of the stove, it is essential that there is air enough for the combustion and re/oxygenation of the environment where it is installed. In the case of houses built under the requirements of "energy efficiency" with a great degree of air tightness, it is possible that the air intake is not guaranteed "the fitter must assure compliance with the Technical Building Code.



This means that the air must be able to move for the combustion through some openings connected to the exterior, even when doors and windows are closed. Moreover, it must comply with the following requirements:

- It must be placed in so that it cannot be obstructed.
- It must be connected to the environment where the equipment is installed and it must be protected by a grate.
- The minimum area of the outlet should be less than 100 cm<sup>2</sup>. Check regulations on this issue.
- When the air flow comes through openings that are connected to the exterior of adjacent environments, it is important to avoid air intakes in connection with garages, kitchens, toilets, etc.

## 7. STARTUP (FIRST IGNITIONS)

In order to ignite the fire, we recommend using small wood strips with paper or other means such as fire starters. It is forbidden to use liquid substances such as alcohol, gasoline, petroleum or similar products.



**WARNING!! At the beginning, it is possible that you note smoke or smell which are typically produced when metals are subject to high temperatures or when the paint is still fresh.**

**Never ignite the equipment when there are combustible gases in the environment.**

In order to do a proper start-up of the products treated with paints used at high temperatures, it is important to consider the following conditions:

- The materials of the products are not homogenous due to the fact that there are cast-iron parts and steel parts.
- The temperature of the product's body is not uniform: among different zones there are variable temperatures between 300°C and 500°C.
- During its lifetime, the product is subject to ignitions stoppages even in the same day, as well as intensive use or not use depending on the season.
- The equipment, at the beginning, must be subject to different start-up cycles so that all materials and the paint can complete different elastic expansions.

Therefore, it is important to adopt these measures during the ignition phase:

1. Assure that there is a good air refill in the place where the equipment is installed.
2. During the 4 or 5 first ignitions, do not load excessively the combustion chamber and keep the stove lit during at least 6-10 hours continuously.
3. During the first ignitions, you should not place any object on the equipment and, in particular, on lacquered surfaces. Lacquered surfaces should not be touched while the equipment is heated.

## 8. IGNITION AND NORMAL OPERATION

Once the pellet tank is loaded (see chapter 4), the stove is ready to ignite.

Open the pellet loading lever fully and place it in the standby position (this position will allow you to close the top cover of the stove) to allow fuel to fall into the burner and allowing it to fill completely; it is now possible to open the stove door and place a solid lighter or fire starter on the pellet in the burner and light the flame with the help of a match or lighter; you should leave the stove door open for 4 to 7 minutes (this depends on the temperature of the house and the fireplace). Close the door only when the flame will reach a minimum height of about 10-12 cm. At this point, the stove will be on.

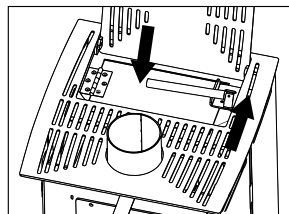

**CAUTION:** It is PROHIBITED to pour pellet directly with the hand on the burner, filling the burner should be done only by actuating the loading lever. It is IMPORTANT to always check the cleaning status of the burner before starting to prevent malfunction.

Aspirate the ash deposited on the burner with the help of a vacuum cleaner and make sure that all the holes in the burner are clean.

**WARNING:** Always do this with the stove off and cold to avoid burns.

In order to keep the fire alive, just keep the pellet loading lever open and in the standby position.

The chimney draught affects the intensity of the combustion and therefore the heating performance of your machine. Act on the chimney draught regulator to maintain an optimum combustion (see chapter 3).

**Due to safety reasons, the door must remain closed when the fireplace is being used. You should only open the door for loading the fuel.**

It is possible that depending on the quality of the fuel used as well as the hours of continuous operation of the stove, it requires that the ashes of the burner be removed to achieve a correct combustion, for this you can use the accessory (hook) supplied, taking special care not to suffer burns.

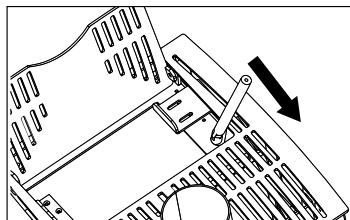

### 8.1. SWITCHING-OFF THE STOVE

When the pellet loading lever is closed, the pellet fall will stop in the direction of the burner, combustion will continue for approximately 10 - 20 minutes, after this, the stove will be switched off.

## 9. SERVICING AND CARE

The stove, the chimney and, in general, the whole installation, must be cleaned completely at least once a year or when necessary.



**WARNING!!** Maintenance and servicing operations must be done when the stove is cold.

### 9.1. CLEANING THE CHIMNEY

When the wood pellet is burnt slowly, it produces tars and other organic vapours that combined with the humidity they create the creosote (soot). An excessive accumulation of soot may cause problems in the smoke outlet and even the smoke duct may suffer a fire. A chimney sweep should perform this task and, at the same time, examine the smoke duct. During the cleaning tasks, it is necessary to remove the smoke baffle plate in order to make easier the fall of the soot.

It is recommended to use anti-soot envelopes during the operation of the stove at least once a week. These envelopes are placed directly on the fire and you can buy them in the same Bronpi distributor where you bought your stove.

### 9.2. CLEANING THE GLASS

#### **IMPORTANT:**

Clean the glass only when it is cold in order to avoid its explosion.

**You can use specific products such as vitro ceramic-cleaning products. Do not use aggressive or abrasive products that stain the glass.**

You can find Bronpi vitro ceramic-cleaning product in the same Bronpi distributor where you bought your stove.

**BREAKAGE OF GLASSES:** the glasses, as they are vitro ceramic, resist until 750°C and they are not subject to thermal shocks. The breakage can only be caused by mechanical shocks (crashes or violent closing of the door, etc). Therefore, its replacement is not included in the warranty.

### 9.3. CLEANING THE ASH

All stoves have an ash pan for the ash collection.

We recommend that you periodically empty the ash drawer (at least once a day), to prevent combustion residues getting into the burner or brazier.

The ashes must be placed in a metal container with a sealed cover until the ash is completely extinguished, the closed container must be placed on a non-combustible base or grounded and away from combustible materials.

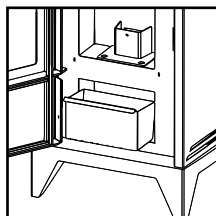

**ATTENTION:** the ash keeps the embers alive for a long time!

### 9.4. CLEANING THE BURNER

When the flame becomes red or weak, accompanied by black smoke, it may mean that there are ash deposits or scale deposits that do not allow the stove to function properly and that it must be removed.

Remove the burner each day by simply lifting it out of its seat; then clean it of ashes and any scale that may form, paying special attention to releasing any blocked holes with the supplied tool.

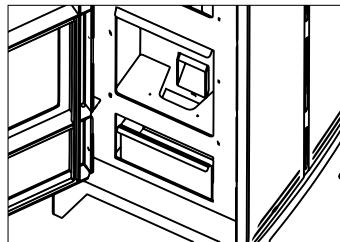
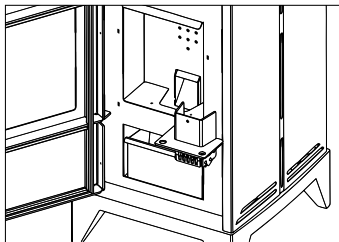
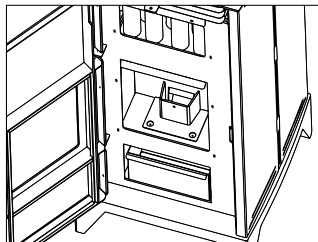

This operation is necessary especially if you use granules of different quality. The frequency of this operation is determined by the frequency of use and the choice of fuel.

**WARNING:** Before turning on the heater, check that the burner is inserted correctly.

### 9.5. CLEANING OF THE COMBUSTION CHAMBER

Weekly cleaning of the combustion chamber by removing the ash accumulated in the combustion chamber with a vacuum cleaner. You can purchase a vacuum cleaner from the Bronpi dealer where you purchased your stove.



### 9.6. CLEANING OF THE CHAMBER AND SMOKE PASSAGE

Generally, once a year (preferably at the beginning of the season), for the correct operation of the stove, extraordinary cleaning of the smoke chamber must be done, the frequency of this operation depends on the type of pellet used and the frequency of use. To do this cleaning, it is advisable to contact a Technical Assistance Centre.

In order to clean the smoke chamber, just open the stove door and access to the top registration cover by unscrewing the 4 existing screws and vacuuming the ash from the inside with the help of an ash vacuum cleaner.

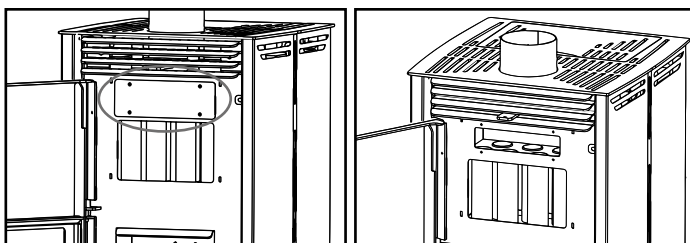

In the same way, from inside the combustion chamber and with the help of a ballonette, the inside of the smoke exchangers must be cleaned, removing the soot adhered to the walls.

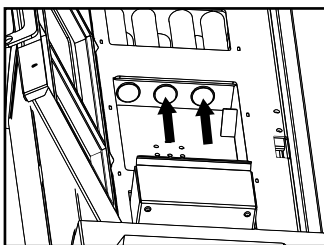

### 9.7. CLEANING THE PELLET SUPPLY DUCT

With the help of a scraper or the cold hands accessory (hook) provided, clean the duct on which the pellet descends to the burner of any scale that may slow or block the fall of the pellet.

We recommend carrying out this operation every 7-10 days in order to maintain the proper operation.

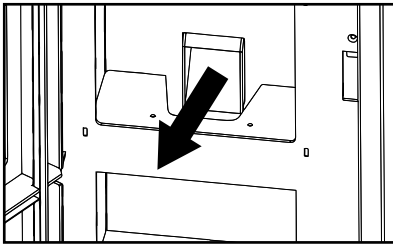

## 9.8. EXTERNAL CLEANING



**Do not clean the external surface of the stove with water or abrasive products because they may damage the stove. Use a feather duster or a rag a bit wet.**

## 10. SEASONAL STOPPAGES

After cleaning **the chimney and the stove** by removing the ash and other residues, close all doors and regulators. It is recommended to clean the chimney at least once a year. Meanwhile, check the joints because if they are not in good condition (they do not adjust to the door), they do not guarantee the proper operation of the stove! For this reason, it would be necessary to change them. You can find this spare part in the same Bronpi distributor where you bought your stove.

The cleaning and operation of all mechanisms or moving parts must be checked.

If there is humidity in the place where the stove is installed, put absorbent salts inside the equipment. Protect the internal parts with neutral vaseline in order to keep the appearance along the time.

## 11. TROUBLESHOOTING GUIDE

PROBLEM	POSSIBLE REASON	SOLUTION	
The stove gives off smoke	Inappropriate use of the stove	Check the primary air inlet	
	Smoke duct is cold	Pre-heat the stove	
	Smoke duct is obstructed	Check the duct and the connector to see if it is obstructed or has excessive soot	PROFES
	Smoke duct is oversized	Install an appropriate diameter	PROFES
	Smoke duct is tight	Install an appropriate diameter	PROFES
	The draw is not enough	Add length to the chimney	PROFES
	Smoke duct with infiltrations	Seal connections between sections	PROFES
	More than one equipment connected to the duct	Disconnect the rest of equipments and seal the entrances	PROFES
Air returns	Combustion range too low. Lack of draw	Use the stove with an appropriate range. Increase the primary air intake	
	Excessive ash accumulation	Empty the ash pan frequently	
	The smoke duct does not protrude the top of the roof	Add length to the chimney	PROFES
Combustion out of control	The door is not sealed properly or is open	Close the door or change the sealing cords	PROFES
	Excessive draw	Check the installation or install a draft-diverter valve	PROFES
	Refractory sealing plaster is damaged	Check the joints and use refractory putty	PROFES
	Smoke duct is oversized	Install an appropriate diameter	PROFES
	Strong winds	Install an appropriate chimney cowl	PROFES
	Poor quality fuel	Use quality fuel	
Insufficient heat	Lack of primary air	Increase the primary air intake	
	Smoke duct with air infiltrations	Use an insulated system of chimney	
	Masonry exterior of the chimney is cold	Insulate thermally the chimney	PROFES
	Heat loss in the house	Seal windows, openings, etc	

Table 2 \*\* The note PROFES means that the task must be done by a professional.



# INDEX

<b>1. AVERTISSEMENTS GÉNÉRAUX</b>	<b>26</b>
<b>2. DEBALLAGE</b>	<b>26</b>
<b>3. DESCRIPTION GÉNÉRALE</b>	<b>26</b>
<b>4. COMBUSTIBLES</b>	<b>27</b>
<b>5. NORMES D'INSTALLATION ET SÉCURITÉ</b>	<b>29</b>
5.1. MESURES DE SÉCURITÉ	29
5.2. INTERVENTION EN CAS D'URGENCE	29
<b>6. INSTALLATION DU POÊLE</b>	<b>29</b>
6.1. CONDUIT DE FUMÉE	29
6.2. CONNEXION DU POÊLE AU CONDUIT DE FUMÉE	31
6.3. CHAPEAU	31
6.4. PRISE D'AIR EXTÉRIEURE	32
<b>7. MISE EN OEUVRE (PREMIERS ALLUMAGES)</b>	<b>32</b>
<b>8. ALLUMAGE ET FONCTIONNEMENT NORMAL</b>	<b>32</b>
8.1. ARRÊT DU POÊLE	33
<b>9. ENTRETIEN ET CONSERVATION</b>	<b>33</b>
9.1. NETTOYAGE DU CONDUIT DE FUMÉE	33
9.2. NETTOYAGE DE LA VITRE	33
9.3. NETTOYAGE DES CENDRES	33
9.4. NETTOYAGE DU BRÛLEUR	33
9.5. NETTOYAGE DE LA CHAMBRE DE COMBUSTION	34
9.6. NETTOYAGE DE LA CHAMBRE ET PASSAGE DE FUMÉES	34
9.7. NETTOYAGE DE LA CONDUITE D'ALIMENTATION DE PELLETS	34
9.8. NETTOYAGE EXTÉRIEUR	34
<b>10. ARRÊTS SAISONNIERS</b>	<b>35</b>
<b>11. GUIDE POUR LA RÉOLUTION DES PROBLÈMES</b>	<b>35</b>

Lire attentivement les instructions avant de l'installation, l'utilisation et la maintenance.  
Le manuel d'instructions est une partie intégrante du produit.

## 1. AVERTISSEMENTS GÉNÉRAUX

L'installation du poêle doit être faite selon les règlements locaux et nationaux y compris ceux qui font référence à des normes nationales ou européennes.

**Notre responsabilité se limite à la fourniture de l'appareil. Son installation doit se faire conformément aux procédures prévues pour ce type d'appareils, selon les prescriptions détaillées dans ces instructions et les règles de la profession. L'installation doit être effectuée par du personnel autorisé, qui doit laisser à l'acheteur une déclaration de conformité de l'installation, qui assumera l'entière responsabilité de l'installation finale et le bon fonctionnement du produit installé. Il n'y aura aucune responsabilité de Bronpi Calefacción S.L. dans les cas de non-respect de ces précautions.**

Le fabricant n'est pas responsable des dommages causés à des tiers à cause d'une installation incorrecte ou une mauvaise utilisation de l'appareil.

Bronpi Calefacción, S.L. n'est pas responsable des modifications apportées au produit d'origine sans autorisation écrite ou de l'utilisation de pièces détachées non originales.



**La maintenance de l'appareil doit être faite au moins 1 fois par an par un Service Technique Autorisé.**

Pour une meilleure sécurité il faut avoir compte de:

- La porte de l'appareil doit être fermée pendant son fonctionnement, sauf pendant le processus de démarrage (4-7 minutes).
- Il est interdit de modifier les dispositifs de sécurité ou la régulation de l'appareil sans l'autorisation du fabricant.
- Éviter le contact direct avec les parties de l'appareil qui tendent à atteindre des hautes températures pendant le fonctionnement de l'appareil.

## 2. DEBALLAGE

Déballer le poêle, en prenant soin de ne pas l'endommager ou de ne pas l'égratigner, retirer les accessoires en polystyrène ou en plastique utilisés pour protéger les parties amovibles du poêle.

N'oublier pas de ne laisser aucune partie de l'emballage (sacs de plastique, polystyrène, etc.) à l'intérieur du poêle. Assurez-vous d'enlever la boîte de peinture de l'intérieur du poêle et qu'aucun matériau d'emballage reste proche des enfants, car il pourrait constituer une source potentielle de danger et doit être éliminé conformément aux lois en vigueur.

## 3. DESCRIPTION GÉNÉRALE

Le poêle que vous avez choisi est composé des pièces suivantes :

- Structure complète du poêle sur la palette.
- À l'intérieur de la chambre de combustion : une boîte avec un gant thermique qui permet de manipuler la porte et les contrôles d'air. Un crochet (accessoire mains froides) pour faciliter l'enlèvement et nettoyage du brûleur ainsi que le présent manuel d'utilisateur et maintenance.

Le poêle est composé d'un ensemble de tôles en acier de différentes épaisseurs soudées entre elles et d'une porte avec vitre vitrocéramique (résistante jusqu'à 750°C) et de cordon céramique pour l'étanchéité de la chambre de combustion.

Le chauffage de l'air est produit par:

- Convection:** par le passage de l'air à travers de la double hotte du poêle.
- Radiation:** à travers la vitre vitrocéramique et le corps la chaleur est irradiée dans la pièce.

Pour une parfaite régulation de la combustion, le modèle présente plusieurs entrées d'air.

**Entrée d'air primaire** l'air primaire est nécessaire pour le processus de combustion. L'entrée d'air primaire est située à l'arrière du poêle (60 ou 80 mm de diamètre selon le modèle) et doit être garantie pour assurer un bon fonctionnement, il doit y avoir une distance d'au moins 8-10 cm de la paroi arrière. Grâce à l'air primaire, le feu est également maintenu actif.

**Entrée d'air secondaire** cette entrée favorise que le carbone non brûlé dans la combustion primaire peut subir une post-combustion, ce qui améliore l'efficacité et assure le nettoyage de la vitre. Cette entrée d'air est située sur la porte du poêle, peut varier selon le modèle et peut se trouver en haut ou en bas du poêle ainsi qu'à l'intérieur de la porte.

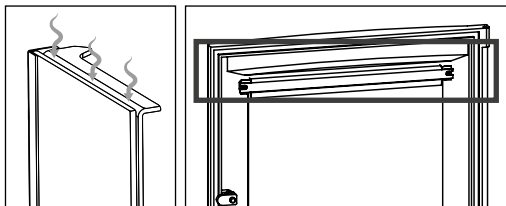
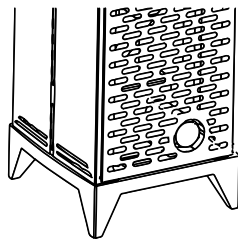

**Double combustion** Ce modèle de poêle a double combustion. À travers ce système on obtient une deuxième entrée d'air préchauffé dans la chambre de combustion. Cela permet une deuxième combustion des gaz non brûlés pendant la première combustion, en obtenant un rendement plus haut, une faible consommation de combustible et la réduction des émissions polluantes.

L'entrée d'air préchauffé n'est réglable par aucun entraînement. L'apport d'air est réalisé par les trous dans la paroi arrière de la chambre de combustion.

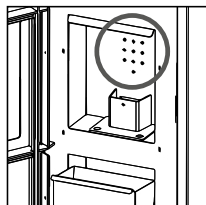

**Le déflecteur** est une pièce fondamentale pour le bon fonctionnement du poêle. Il doit être placé dans la position correcte et on ne doit jamais utiliser le poêle sans le déflecteur placé, ce que deviendrait en la perte de la garantie.



**ATTENTION!!**

**L'absence du déflecteur entraîne un excès de tirage, ce qui provoque une combustion trop rapide, une consommation excessive du combustible et la surchauffe de l'appareil.**

Pour des raisons de sécurité dans le transport, dans certains modèles, le déflecteur est démonté de l'ensemble du poêle. Vous le trouverez à l'intérieur de la chambre de combustion. Son installation se fait comme montré sur l'image :

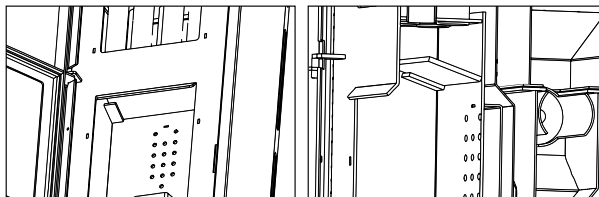

Le déflecteur est supporté sur les supports latéraux à l'intérieur de la chambre de combustion et déplacé en arrière :

**Le réglage du tirage du poêle** est situé sur le dessus du poêle, juste au-dessus de la porte. Son mouvement est vers l'intérieur et vers l'extérieur. Le mouvement vers l'extérieur signifie plus de tirage et par conséquent plus de puissance (puissance maximale), tandis que le mouvement vers l'intérieur signifie moins de tirage et par conséquent moins de puissance (puissance minimale).

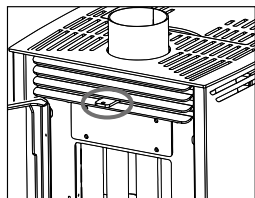

## 4. COMBUSTIBLES

**AVERTISSEMENT!!!**

**L'USAGE DES GRANULÉS DE MAUVAISE QUALITÉ OU DE TOUT AUTRE COMBUSTIBLE, ABÎME LES FONCTIONS DU POËLE ET PEUT DETERMINER L'EXPIRATION DE LA GARANTIE EN PLUS D'EXEMPTER DE RESPONSABILITÉ AU FABRICANT.**

Vous pouvez utiliser seulement les granulés de bois certifiés selon les normes ou certifications:

**Normes:**

- Ö-Norm M 7135 | Din 51731 | EN-14962-2 (toutes abrogées et incluses dans ISO-17225-2)
- ISO-17225-2

**Certifications de qualité:**

- DIN+
- ENplus: sur le site web ([www.pelletenplus.es](http://www.pelletenplus.es)) vous pouvez vérifier tous les fabricants et les distributeurs avec certificat en vigueur.

**Il est fortement recommandé que le pellet soit certifié dans une certification de qualité car c'est le seul moyen de garantir une qualité constante du pellet.**

Bronpi Calefacción recommande d'utiliser des granulés de 6 mm du diamètre et une longueur de 3.5 cm maximum et avec un pourcentage d'humidité inférieure à 8%.



Le choix de pellets inappropriés provoque :

- obstruction du brûleur et des conduits de fumées,
- l'augmentation de la consommation de combustible,
- une diminution du rendement du poêle,
- ne garantit pas le fonctionnement normal du poêle,
- la saleté du verre,
- production de granulés non brûlés et de cendres lourdes.

La présence d'humidité dans le pellet augmente le volume des capsules et provoque un mauvais fonctionnement du système de charge et une combustion incorrecte.

Si vous voyez des granulés résiduels spongieux et durs, pendant le nettoyage du poêle (en tout cas, sans cendres), remplacer les pellets utilisés, ils peuvent provenir de débris de sciure de bois de mauvaise qualité qui ne peuvent pas être utilisés dans ce type de poêle. Insister pourrait causer des incendies ou une forte production de fumée dans la cheminée.



**Notamment, on ne peut pas brûler: du charbon, des morceaux, restes d'écorce et panneaux, bois humide ou traité avec des peintures ou matériaux en plastique. Dans ces cas, la garantie du poêle est annulée. La combustion de déchets est interdite et, en plus, elle serait préjudiciable à l'appareil.**

Seulement des pastilles d'allumage peuvent être utilisées pour l'allumage.

#### • STOCKAGE DE PELLETS

Pour assurer une correcte combustion, c'est nécessaire de garder le pellet dans un environnement sec, une attention particulière doit être portée à la manipulation des sacs pour éviter de les écraser avec la formation conséquente de sciure de bois.

#### • APPROVISIONNEMENT DE PELLETT

Ne laissez pas le sac à combustible entrer en contact avec les surfaces chaudes du poêle.

Pour alimenter le poêle, soulever le couvercle supérieur du poêle (toit) et déplacer le levier de chargement de pellets en position fermée.

Appuyer sur le couvercle du réservoir de pellets jusqu'à ce qu'il vous permette d'ouvrir la poignée de verrouillage, soulever le couvercle du réservoir et vider le sac de pellets directement, en prenant soin de ne pas trop le remplir. Fermer ensuite le couvercle de remplissage de combustible en déplaçant la poignée jusqu'à ce qu'elle se ferme. Le levier de remplissage de combustible doit être positionné en position ouverte ou fermée en fonction de votre désir de faire fonctionner le poêle (ouvert = fonctionnement du poêle, fermé = poêle éteint).

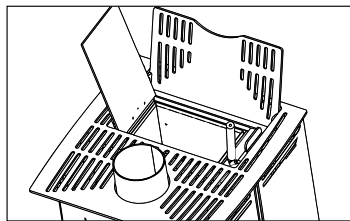
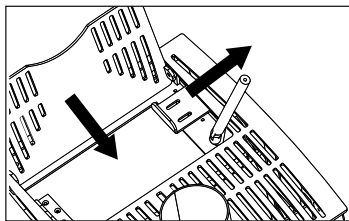
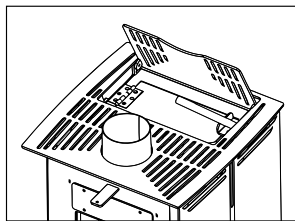

Le chargement des pellets peut également être effectué lorsque le poêle est en marche. Dans ce cas, après le ravitaillement du combustible en répétant les étapes précédentes, le levier de chargement des pellets doit être ouvert pour permettre l'alimentation en combustible du brûleur ou du brasier et ainsi permettre au poêle de fonctionner.

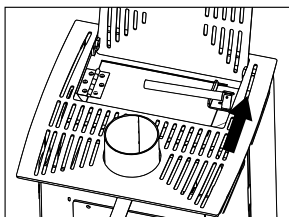

**AVERTISSEMENT** : Dans la recharge du poêle pendant il est allumé, le ravitaillement doit être effectué rapidement et il faut s'assurer que le pellet n'est pas complètement épuisé et que la flamme est toujours présente dans le brasier ou le brûleur ; si la flamme est éteinte, une épaisse fumée blanche peut se former lorsque le nouveau pellet tombe, ce qui peut provoquer une gazéification dans la chambre de combustion. Cette gazéification peut faire exploser la chambre de combustion même si **l'appareil est équipé d'un système de sécurité (système antidéflagrant) afin d'en minimiser les conséquences.**

**IMPORTANT** : Le poêle ne doit pas être utilisé avec le couvercle du réservoir ouvert. Cela pose un risque sérieux pour la sécurité.

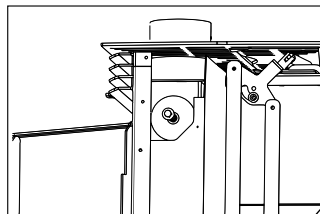

## 5. NORMES D'INSTALLATION ET SÉCURITÉ

La façon d'installer le poêle influera de manière décisive sur la sécurité et le bon fonctionnement de l'appareil. C'est pourquoi l'installation doit être réalisée par du personnel qualifié (avec carte d'installateur) et informé sur le respect des normes d'installation et de sécurité. **Si un poêle est mal installé les conséquences pourraient être très graves.**

Avant l'installation faire les contrôles suivants:

- S'assurer que le sol soit capable de soutenir le poids de l'appareil et réaliser un isolement adéquat au cas où il serait fabriqué avec des matériaux inflammables (bois) ou du matériel susceptible d'être affecté par un choc thermique (gypse, plâtre, etc.).
- Quand l'appareil est installé sur un sol non complètement réfractaire ou inflammable du type parquet, moquette, etc., il faudra remplacer cette base ou introduire une base ignifuge par dessus, en prévoyant que celle-ci dépasse les dimensions du poêle d'environ 30 cm. Exemples de matériaux à utiliser : plate-forme en acier, base de verre ou tout autre type de matériel ignifuge.
- S'assurer d'avoir une ventilation adéquate de la pièce où est installé l'appareil (présence de prise d'air) (voir point 6.4 du manuel).
- Éviter l'installation dans des pièces où se trouvent des conduits de ventilation collective, hottes avec ou sans extracteur, appareils à gaz type B, pompes à chaleur ou des appareils dont le fonctionnement simultané pourrait provoquer que le tirage soit insuffisant.
- S'assurer que le conduit de fumée et les tuyaux auxquels est relié le poêle sont adaptés à son fonctionnement.
- Pour éviter les fuites de fumée, la chambre de combustion doit être maintenue fermée, sauf pendant les 4 à 7 premières minutes pour l'allumage et pendant les opérations de nettoyage qui seront effectuées lorsque le poêle soit éteint.

**Nous vous conseillons d'appeler votre installateur pour qu'il contrôle bien la connexion à la cheminée et que le flux d'air est suffisant pour la combustion.**

L'appareil peut être installé près des murs de la pièce pour autant que ces conditions soient respectées :

- L'installateur doit s'assurer que le mur est complètement fait en brique, bloc en thermo-argile, béton, brique creuse, etc. et qu'il est revêtu d'un matériel susceptible de supporter une température élevée. Par conséquent, pour tout autre type de matériel (plaque de gypse, bois, verre autre que vitrocéramique, etc.) l'installateur devra prévoir un isolement suffisant et laisser une distance minimale de sécurité au mur de 80-100 cm.
- Tenez l'appareil à l'écart de tout matériel inflammable ou sensible aux températures (meubles, rideaux, vêtements) à une distance minimale de sécurité d'environ 100 cm y compris la zone juste devant la porte de chargement. On ne doit pas utiliser des mesures de sécurité inférieures à ces dernières.

### 5.1. MESURES DE SÉCURITÉ

Pendant l'installation de l'appareil, il existe certains risques dont il faut tenir compte. On adoptera donc les mesures de sécurité suivantes:

- Ne pas poser des objets inflammables sur l'appareil.
- Ne pas placer le poêle près de murs combustibles.
- Le poêle doit fonctionner uniquement avec le bac à cendres introduit.
- Il est recommandé d'installer un détecteur de monoxyde de carbone (CO) dans la pièce où l'appareil est installé.
- Utiliser le gant thermique fourni pour ouvrir et fermer la porte ainsi que pour la manipulation des contrôles car ceux-ci peuvent être très chauds.
- Les déchets solides de la combustion (cendres) doivent se recueillir dans un conteneur hermétique et résistant au feu.
- L'appareil ne doit jamais être allumé en présence d'émission de gaz ou de vapeurs (par exemple, colle pour revêtement linoléum, essence, etc.).
- Ne pas poser des matériaux inflammables près de l'appareil.
- Faites très attention en présence des enfants, près du poêle pour éviter les brûlures.



#### ATTENTION!!

**Tant le poêle comme la vitre atteignent des températures élevées il ne faut pas les toucher.**

### 5.2. INTERVENTION EN CAS D'URGENCE

En cas d'incendie dans la cheminée ou le conduit de fumées:

- Fermer la porte de chargement.
- Fermer les entrées d'air primaire et secondaire.
- Éteindre le feu en utilisant des extincteurs de dioxyde de carbone (CO<sub>2</sub> en poudre).
- Demander l'intervention immédiate des POMPIERS.

**N'ÉTEIGNEZ PAS LE FEU AVEC DES JETS D'EAU.**

#### AVERTISSEMENT:

**La société décline toute responsabilité pour le mauvais fonctionnement d'une installation non conforme aux prescriptions de ce manuel ou pour l'utilisation de produits adjuvants non adéquats.**

## 6. INSTALLATION DU POÊLE

### 6.1. CONDUIT DE FUMÉE

Le conduit pour l'évacuation des fumées est un aspect essentiel pour le bon fonctionnement du poêle. Sa fonction est double :

- Évacuer les fumées et les gaz sans danger à l'extérieur du logement.
- Fournir un tirage suffisant dans le poêle pour garder le feu vivant.

Il est indispensable qu'il soit fabriqué parfaitement et qu'il soit maintenu pour le conserver dans un bon état (une grande partie des réclamations pour un mauvais fonctionnement des poêles sont dues à un tirage inadéquat). Le conduit de fumée peut être fait en maçonnerie ou composé de tube métallique.

En plus il doit satisfaire les exigences suivantes:

- La section interne doit être parfaitement ronde.
- Être isolé thermiquement dans toute la longueur pour éviter des phénomènes de condensation (la fumée se liquéfie par choc thermique) et en plus si l'installation est faite par l'extérieur du logement.
- Si on utilise un conduit métallique (tube) pour l'installation à l'extérieur du logement on devra utiliser obligatoirement un tube isolé thermiquement (fait de deux tubes concentriques qui ont entre eux un isolant thermique). De la même façon on évitera les phénomènes de condensation.
- Ne pas faire d'étranglements (d'agrandissements ou de réductions) et avoir une structure verticale avec une déviation inférieure à 45°.
- Ne pas utiliser de tronçons horizontaux.
- Si le conduit a déjà été utilisé il doit être propre.
- Respecter les données techniques du manuel d'instructions.

## \*\* Pour l'installateur

Le tirage optimal pour les poêles est entre 12+/-2 Pa (1.0-1.4 mm colonne d'eau). Nous vous recommandons de vérifier la fiche technique du produit.

Une valeur inférieure suppose une mauvaise combustion qui provoque des gisements carboniques et une formation excessive de fumée, provoquant alors des dommages sur les composants structureux du poêle, alors qu'une valeur supérieure suppose une combustion trop rapide avec la dissipation thermique à travers le conduit de fumée.

Les matériaux qui sont interdits pour le conduit de fumée et sont préjudiciables pour le bon fonctionnement de l'appareil sont: le fibrociment, l'acier galvanisé (au moins dans les premiers mètres), les surfaces intérieures rugueuses et poreuses.

Dans le dessin vous verrez quelques exemples de solution.

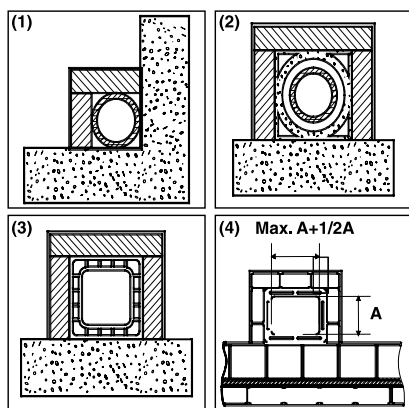

(1) Conduit de fumées en acier AISI 316 avec une double chambre isolée avec matériel résistant à 400°C. **Efficacité 100% optimale.**

(2) Conduit de fumées traditionnelle en argile section carrée avec des creux. **Efficacité 80% optimale.**

(3) Conduit de fumées en matériel réfractaire avec une double chambre isolée et revêtement extérieur en béton léger. **Efficacité 100% optimale.**

(4) Éviter les conduits de fumées avec une section rectangulaire intérieure dont relation soit différent au dessin. Efficacité 40% insuffisante. Non recommandé.

Tous les poêles qui font éliminer les fumées produites à l'extérieur doivent être équipés de leur propre conduit de fumées.



**Ne jamais utiliser le même conduit pour plusieurs appareils à la fois.**

La section minimale doit être de 4dm<sup>2</sup> (par exemple, 20 x 20 cm) pour les poêles dont le diamètre de conduit est inférieur à 200 mm ou 6,25 dm<sup>2</sup> (par exemple, 25 x 25 cm) pour les appareils avec un diamètre supérieur à 200 mm.

Une section du conduit de fumées trop importante (pour exemple, tube de diamètre supérieur à la recommandation) peut déposer un volume trop grand à chauffer et causer des difficultés de fonctionnement sur l'appareil. Pour éviter ce phénomène on utilisera le tube dans toute sa longueur. Par contre, une section trop petite (par exemple, tube de diamètre inférieur au recommandé) provoquera une diminution du tirage.

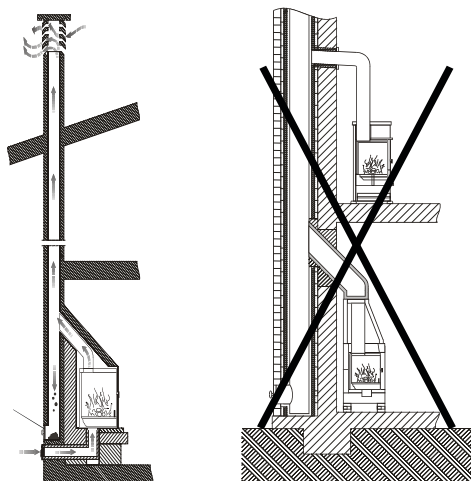

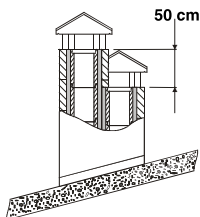

(1) Dans le cas de conduits de fumées placés juste à côté de l'autre, un d'eux devra dépasser à l'autre comme minimum en 50 cm pour éviter les transferts de pression entre les mêmes conduits.

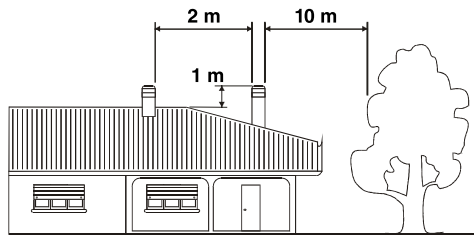

(1) La cheminée ne doit pas avoir d'obstacles dans un espace de 10 m depuis murs, flancs et arbres. Dans le cas contraire, dépasser l'obstacle au moins 1 mètre. La cheminée doit surpasser le sommet du toit en 1 m au moins.

**Le conduit de fumée doit être éloigné d'une façon adéquate des matériaux inflammables ou combustibles à travers une bonne isolation ou une chambre d'air. Dans le cas où ils traversent des composés de matériaux inflammables, ceux-ci devront être retirés. Il est interdit de faire passer des tuyaux d'installation ou canaux d'aspiration d'air. Il est interdit de faire des trous mobiles ou fixes dans le conduit pour la connexion d'appareils différents.**

**Quand on utilise de tubes métalliques à l'intérieur d'un conduit de maçonnerie il est indispensable que ceux-ci soient isolés avec des matériaux appropriés (revêtement en fibre isolante) afin d'éviter la dégradation des maçonneries ou du revêtement intérieur.**

## 6.2. CONNEXION DU POÊLE AU CONDUIT DE FUMÉE

La connexion au poêle pour l'évacuation des fumées doit se réaliser avec de tubes rigides en acier aluminium ou en acier inoxydable.

**Il est interdit d'utiliser des tubes flexibles métalliques ou de fibrociment parce qu'ils sont préjudiciables pour la sécurité et peuvent provoquer des pertes de fumée.**

Le tube d'expulsion de fumées doit se fixer hermétiquement à la sortie de fumées du poêle, il devra être rectiligne et fait dans un matériel qui supporte les températures élevées (au moins 300°C). Il pourra avoir une inclinaison maximale de 45°. Ainsi on évitera les dépôts excessifs de condensation produits dans les premières phases d'allumage et/ou la formation excessive de suie. En plus, cela permettra le ralentissement des fumées à la sortie.

Une mauvaise fixation de la connexion peut causer le mauvais fonctionnement de l'appareil.

Le diamètre intérieur du tube de connexion doit correspondre au diamètre extérieur du tronc d'expulsion de fumées de l'appareil. Cette prestation est assurée par les tubes conformes à DIN 1298.

## 6.3. CHAPEAU

Le tirage du conduit de fumées dépend également de l'adéquation du chapeau.

Le chapeau devra assurer le déchargement de la fumée même les jours avec du vent. Le chapeau doit dépasser le sommet du toit.

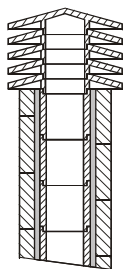

(1) Cheminée industrielle d'éléments préfabriqués qui permet une excellente extraction de fumées

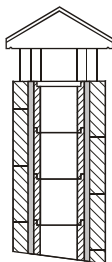

(2) Cheminée artisanale. La section correcte de sortie doit être, au minimum, 2 fois la section intérieure du conduit de fumée, l'idéal est 2,5 fois

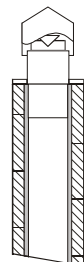

(3) Cheminée pour conduit de fumée en acier avec un cône intérieur déflecteur des fumées.

Le chapeau doit satisfaire les exigences suivantes:

- Avoir une section intérieure équivalente à celle du poêle.
- Avoir une section utile de sortie double de l'intérieur du conduit de fumées.
- Être construit de manière à prévenir la pénétration de pluie, neige ou autre à l'intérieur du conduit de fumée.
- Être facile d'accès pour les opérations d'entretien et de nettoyage.

Si le chapeau est en métal, le déchargement est assuré par le propre design adapté au diamètre du tube. Il existe différents modèles de chapeau métallique, fixe, anti-refoulement, rotatif ou extracteur.

## 6.4. PRISE D'AIR EXTÉRIEURE

Pour le bon fonctionnement du poêle il est essentiel d'introduire suffisamment d'air au lieu de l'installation pour la combustion et la réoxygénation de la pièce. Dans le cas de logements faits sous les critères d'efficacité énergétique avec un haut degré d'étanchéité, il est possible que la pénétration d'air ne soit pas assurée (l'installateur doit s'assurer du respect du Code de la construction et de l'habitation). Cela signifie que l'air doit pouvoir circuler par des ouvertures, qui sont en connexion avec l'extérieur, pour la combustion même avec les portes et fenêtres fermées. En plus, elle doit satisfaire les exigences suivantes:

- Elle doit être placée de manière à empêcher toute obstruction.
- Elle doit communiquer avec la pièce d'installation de l'appareil et être protégée par une grille.
- La surface minimale de la prise ne doit pas être inférieure à 100 cm<sup>2</sup>. Consulter les lois en vigueur.
- Quand le flux d'air est obtenu à travers des ouvertures communicantes avec l'extérieur de pièces adjacentes, il faudra éviter les prises d'air en connexion avec des garages, cuisines, toilettes, etc.

## 7. MISE EN OEUVRE (PREMIERS ALLUMAGES)

Il est interdit d'utiliser des matières liquides telles que, par exemple, l'alcool, l'essence, le pétrole et analogues.



**ATTENTION!! Initialement on sentira l'émission de fumées et des odeurs typiques des métaux soumis à une grande sollicitation thermique et de la peinture fraîche. Ne jamais allumer l'appareil en présence de gaz combustibles dans la pièce.**

Afin de réaliser une première mise en œuvre correcte des produits traités avec des peintures très résistantes aux températures élevées il est nécessaire de savoir ce qui suit:

- Les matériaux de fabrication des produits en cause ne sont pas homogènes, puisqu'en eux cohabitent des parties de fonte et d'acier.
- La température que prend le corps du produit n'est pas homogène: on observe des températures entre différentes zones entre 300°C et 500°C.
- Pendant sa vie, le produit est sujet à des cycles alternés d'allumage et d'extinction y compris au cours d'une même journée, ainsi qu'à des cycles d'usage intensif ou d'arrêt total dû au changement de saisons.
- Le nouvel appareil devra se soumettre à des cycles différents de mise en œuvre pour que tous les matériaux et la peinture puissent compléter les différentes sollicitations élastiques avant de pouvoir dire que l'appareil est usagé.

Il est donc important d'adopter ces petites précautions pendant la phase d'allumage:

1. Assurer un fort changement d'air à l'endroit où l'appareil est installé.
2. Pendant l'allumage des 4 ou 5 premiers allumages, ne pas charger excessivement la chambre de combustion et conserver le poêle pendant au moins 6 à 10 heures continues.
3. Pendant les premières mises en œuvre, aucun objet ne devrait être appuyé sur l'appareil et, en particulier, sur les surfaces laquées.
4. Les surfaces laquées ne doivent pas être touchées pendant le chauffage.

## 8. ALLUMAGE ET FONCTIONNEMENT NORMAL

Une fois le réservoir de pellets soit chargé (voir chapitre 4), le poêle est prêt à s'allumer.

Ouvrir complètement le levier de chargement des pellets et placez-le en position de repos (cette position vous permettra de fermer le couvercle supérieur du poêle) pour permettre au combustible de tomber dans le brûleur et de se remplir complètement; il est maintenant possible d'ouvrir la porte du poêle et de placer un briquet solide ou un cube allume-feu sur le pellet dans le brasier et d'allumer la flamme à l'aide d'une allumette ou d'un briquet; vous devriez laisser la porte du poêle ouverte pendant 4 à 7 minutes (cela dépend de la température de la maison et du foyer). Fermer la porte seulement lorsque la flamme atteint une hauteur minimale d'environ 10-12 cm. À ce moment-là, le poêle sera allumé.

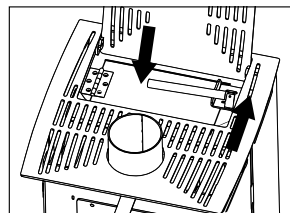

**ATTENTION** : Il est INTERDIT de verser les pellets directement avec la main sur le brûleur, le remplissage du brûleur ne doit se faire qu'en actionnant le levier de chargement. Il est IMPORTANT de toujours vérifier la propreté du brûleur avant de commencer afin d'éviter tout dysfonctionnement. Aspirer les cendres du brûleur à l'aide d'un aspirateur et s'assurer que tous les trous du brûleur sont propres.

**AVERTISSEMENT** : Réaliser toujours cette opération avec le poêle éteint et froid pour éviter les brûlures. Pour maintenir le feu, il suffit de maintenir le levier de chargement de pellets ouvert et en position de repos.

Le tirage affecte l'intensité de la combustion et donc l'efficacité calorifique de votre appareil. Agir sur le registre pour maintenir une combustion optimale (voir chapitre 3).

**Pour des raisons de sécurité, la porte doit rester fermée pendant le fonctionnement et les durées d'usage.**

Il est possible que, selon la qualité du combustible utilisé ainsi que les heures de fonctionnement continu du poêle, il faudra que les cendres du brûleur soient retirées pour obtenir une combustion correcte. Pour cela, vous pouvez utiliser l'accessoire fourni (crochet), en prenant soin de ne pas subir de brûlures.

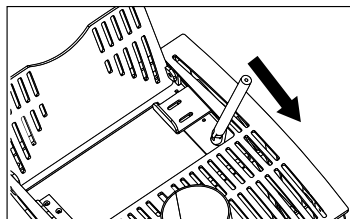

## 8.1. ARRET DU POÊLE

Lorsque le levier de chargement des pellets est fermé, la chute des pellets s'arrête vers le brûleur, la combustion se poursuit pendant environ 10 à 20 minutes, après cela le poêle s'éteint.

## 9. ENTRETIEN ET CONSERVATION

**Le poêle, le conduit de fumées et, en général, toute l'installation, doivent être nettoyés complètement au mois une fois par an ou à chaque fois que cela sera nécessaire.**



**ATTENTION!! Les opérations d'entretien et de conservation doivent se réaliser avec le poêle froide.**

### 9.1. NETTOYAGE DU CONDUIT DE FUMÉE

Quand le pellet brûle doucement des goudrons et d'autres vapeurs organiques se forment et en mélange avec l'humidité ambiante forment la créosote (suie).

Une accumulation excessive de suie peut causer des problèmes dans la sortie de fumées et même l'incendie du propre conduit de fumées. Cette opération doit être faite par un ramoneur qui doit faire, au même moment, une inspection de l'appareil. Pendant le nettoyage il est nécessaire d'enlever le déflecteur de fumées pour favoriser la tombée de la suie.

Il est recommandé l'utilisation de sacs anti-suie pendant le fonctionnement de l'appareil au moins un sac par semaine. Ces sacs sont placés directement sur le feu et vous pouvez en trouver chez le distributeur Bronpi où vous avez acheté le poêle.

### 9.2. NETTOYAGE DE LA VITRE

#### IMPORTANT:

**Le nettoyage de la vitre doit se réaliser uniquement et exclusivement quand elle est froide pour éviter son explosion.**

**Pour le nettoyage on peut utiliser des produits spécifiques tels que produits de nettoyage de vitrocéramiques. En aucun cas on ne devra utiliser des produits agressifs ou abrasifs qui peuvent tâcher la vitre.**

Vous pouvez acquérir du nettoyant à vitrocéramiques Bronpi chez le distributeur Bronpi où vous avez acheté le poêle.

**BRIS DES VITRES: les vitres vitrocéramiques, résistent jusqu'à 750°C et ne sont pas sujettes aux chocs thermiques. Leur rupture peut être causée juste par des chocs mécaniques (chocs ou fermeture violente de la porte, etc.) En conséquence, leur remplacement n'est pas inclus dans la garantie.**

### 9.3. NETTOYAGE DES CENDRES

Tous les poêles ont un tiroir pour la collecte des cendres.

Nous vous recommandons de vider périodiquement le tiroir à cendres (au moins une fois par jour), afin d'éviter que les résidus de combustion n'atteignent pas le brûleur ou le brasier.

Les cendres doivent être placées dans un contenant métallique muni d'un couvercle scellé jusqu'à ce que les cendres soient complètement éteintes. Le contenant fermé doit être placé sur une base incombustible ou mis à la terre et loin des matériaux combustibles.

**ATTENTION :** les cendres gardent les braises allumées pendant longtemps !

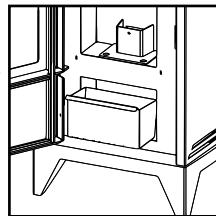

### 9.4. NETTOYAGE DU BRÛLEUR

Quand la flamme devient rouge ou faible, accompagnée de fumée noire, cela peut signifier qu'il y a des dépôts de cendres ou des incrustations qui ne permettent pas au poêle de fonctionner correctement et qu'il faut l'enlever.

Retirer le brûleur chaque jour en le soulevant simplement de son siège, puis nettoyez-le des cendres et de toute écaille qui pourrait se former, en veillant tout particulièrement à dégager les trous bouchés à l'aide de l'outil fourni.

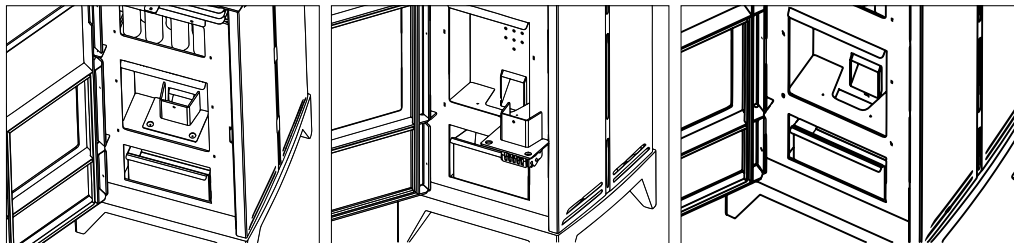

Cette opération est nécessaire surtout si vous utilisez des granulés de qualité différente. La fréquence de cette opération est déterminée par la fréquence d'utilisation et le choix du combustible.

**AVERTISSEMENT :** Avant d'allumer le poêle, vérifier que le brasier est inséré correctement

## 9.5. NETTOYAGE DE LA CHAMBRE DE COMBUSTION

Nettoyage hebdomadaire de la chambre de combustion par enlèvement des cendres qui s'accumulent dans la chambre de combustion à l'aide d'un aspirateur. Vous pouvez acheter un aspirateur chez le distributeur Bronpi ou vous avez acheté votre poêle.



## 9.6. NETTOYAGE DE LA CHAMBRE ET PASSAGE DE FUMÉES

Généralement, une fois par an (de préférence au début de la saison), pour le bon fonctionnement du poêle, la chambre de fumée doit être nettoyée extraordinairement, la fréquence de cette opération dépend du type de pellet utilisé et de la fréquence d'utilisation. Pour effectuer ce nettoyage, il est conseillé de contacter un Centre d'Assistance Technique.

Pour nettoyer la chambre de fumée, il suffit d'ouvrir la porte du poêle et d'accéder au couvercle supérieur en dévissant les 4 vis existantes et en aspirant les cendres de l'intérieur à l'aide d'un aspirateur à cendres.

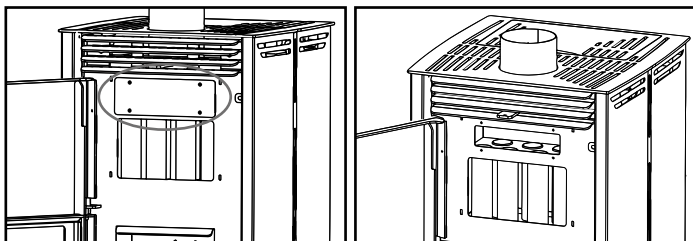

De la même manière, de l'intérieur de la chambre de combustion et à l'aide d'une ballonnette, l'intérieur des échangeurs de fumée doit être nettoyé, en éliminant la suie adhérente aux parois.

## 9.7. NETTOYAGE DE LA CONDUITE D'ALIMENTATION DE PELLETS

A l'aide d'un grattoir ou de l'accessoire mains froides fourni (crochet), nettoyer le conduit sur lequel le pellet descend jusqu'au brûleur de tout incrustation qui peut ralentir ou bloquer la chute du pellet.

Nous recommandons d'effectuer cette opération tous les 7-10 jours pour maintenir un bon fonctionnement.

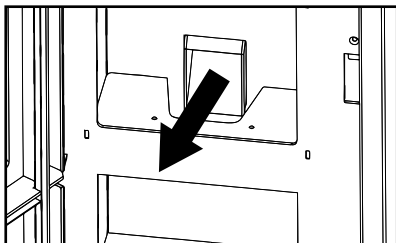
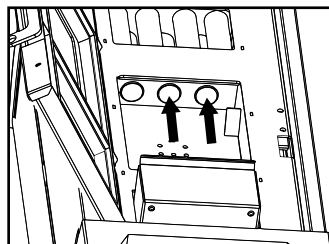

## 9.8. NETTOYAGE EXTÉRIEUR



Ne pas nettoyer la surface extérieure du poêle avec de l'eau ou des produits abrasifs, car elle pourrait se détériorer. Utiliser un plumeau ou un chiffon légèrement humide.

## 10. ARRÊTS SAISONNIERS

Après le nettoyage du poêle et du conduit de fumées, en éliminant totalement les cendres et tous les autres déchets, fermer toutes les portes du four et les ajustements correspondants.

L'opération de nettoyage du conduit de fumées devrait être effectuée au moins une fois par an. Par conséquent, contrôler le bon état des joints car s'ils ne sont pas parfaitement complets (c'est-à-dire, s'ils ne sont pas ajustés à la porte), ils n'assurent pas le bon fonctionnement du poêle! Par conséquent, il est nécessaire de les changer. Vous pouvez acquérir ce remplacement chez le même distributeur Bronpi où vous avez acheté votre poêle.

La propreté et le fonctionnement de tous les mécanismes ou pièces mobiles doivent être vérifiés.

En cas d'humidité dans la pièce le poêle est installé, mettre des sels absorbants dans l'appareil. Protéger avec de la vaseline neutre les parties intérieures pour conserver sans altérations son aspect esthétique à travers le temps.

## 11. GUIDE POUR LA RÉOLUTION DES PROBLÈMES

PROBLÈME	CAUSE POSSIBLE	SOLUTION	
Le poêle émet de la fumée	Utilisation inadéquat du poêle	Vérifier l'entrée d'air primaire.	
	Conduit de fumées froid	Préchauffer le poêle	
	Conduit des fumées empêché	Inspecter le conduit et le connecteur pour s'il est empêché ou a un excès de suie	
	Conduit des fumées surdimensionné	Réinstaller avec un diamètre adéquat	PROFES
	Conduit des fumées étroit	Réinstaller avec un diamètre adéquat	PROFES
	Tirage du conduit de fumées insuffisant	Ajouter une longueur au conduit	PROFES
	Conduit de fumées avec des infiltrations	Sceller les connexions entre les tronçons	PROFES
Refoilements d'air	Plus d'un appareil connecté au conduit	Déconnecter tous les autres appareils et sceller les entrées	PROFES
	Rang de combustion excessivement bas.	Utiliser le poêle avec un rang adéquat. Augmenter l'entrée d'air primaire	
	Manque de tirage		
	Accumulation excessive des cendres	Vider le bac à cendres fréquemment	
Combustion incontrôlée	Conduit de fumées ne dépasse pas le sommet du toit	Ajouter une longueur au conduit	PROFES
	Porte de mauvaise façon fermée ou ouverte.	Fermer bien la porte ou changer les cordons de scellant	PROFES
	Tirage excessif	Examiner l'installation ou installer une valve coupe-tirage	PROFES
	Pâte réfractaire scellant endommagée	Remettre les joints nouvellement avec le mastic réfractaire.	PROFES
	Conduit des fumées surdimensionné	Réinstaller avec un diamètre adéquat	PROFES
	Vents forts	Installer un chapeau adéquat	PROFES
Chaleur insuffisant	Combustible de mauvaise qualité	Utiliser un combustible de qualité	
	Manque d'air primaire	Augmenter l'entrée d'air primaire	
	Conduit de fumées avec des filtrations d'air	Utiliser un système isolé de cheminée	
	Extérieur de maçonnerie de la cheminée froid	Isoler thermiquement la cheminée	PROFES
	Pertes de chaleur dans la maison	Sceller des fenêtres, ouvertures, etc.	

Tableau 2

\*\* L'annotation PROFES signifie que l'opération doit être faite par un professionnel.



# ÍNDICE

<b>1. ADVERTÊNCIAS GERAIS</b>	<b>37</b>
<b>2. DESEMBALAGEM</b>	<b>37</b>
<b>3. DESCRIÇÃO GERAL</b>	<b>37</b>
<b>4. COMBUSTÍVEIS</b>	<b>38</b>
<b>5. NORMAS DE INSTALAÇÃO E SEGURANÇA</b>	<b>40</b>
5.1. MEDIDAS DE SEGURANÇA	40
5.2. INTERVENÇÃO EM CASO DE EMERGÊNCIA	40
<b>6. INSTALAÇÃO DA SALAMANDRA</b>	<b>40</b>
6.1. CONDUTA DE FUMOS	40
6.2. CONEXÃO DA SALAMANDRA À CONDUTA DE FUMOS	42
6.3. CHAPEU	42
6.4. ENTRADA DE AR EXTERIOR	43
<b>7. ARRANQUE (PRIMEIRAS LIGAÇÕES)</b>	<b>43</b>
<b>8. LIGAÇÃO E FUNCIONAMENTO NORMAL</b>	<b>43</b>
8.1. APAGADO DA SALAMANDRA	44
<b>9. MANUTENÇÃO E CUIDADO</b>	<b>44</b>
9.1. LIMPEZA DA CONDUTA DE FUMOS	44
9.2. LIMPEZA DO VIDRO	44
9.3. LIMPEZA DA CINZA	44
9.4. LIMPEZA DO QUEIMADOR	45
9.5. LIMPEZA DA CÂMARA DE COMBUSTÃO	45
9.6. LIMPEZA DA CÂMARA E PASSAGEM DO FUMO	45
9.7. LIMPEZA CONDUTO ABASTECIMENTO DE PELLET	46
9.8. LIMPEZA EXTERIOR	46
<b>10. PARAGENS SAZONAIS</b>	<b>46</b>
<b>11. GUIA PARA A RESOLUÇÃO DE PROBLEMAS</b>	<b>47</b>

Leia atentamente as instruções antes da instalação, do uso e da manutenção.  
O manual de instruções faz parte integrante do produto.

## 1. ADVERTÊNCIAS GERAIS

A instalação de um aquecedor deverá realizar-se em conformidade com as regulamentações locais, incluídas todas as que façam referência a normas nacionais ou europeias.

**A nossa responsabilidade limita-se ao fornecimento do aparelho. A sua instalação deve-se realizar em conformidade com os procedimentos previstos para este tipo de aparelhos, segundo as prescrições detalhadas nestas instruções e as regras da profissão. A instalação deve ser realizada por pessoal autorizado que proporcionará ao comprador uma declaração de conformidade da instalação na qual assumirá a plena responsabilidade pela instalação definitiva e, como tal, pelo bom funcionamento do produto instalado. Não existirá responsabilidade da Bronpi Calefacción S.L. se houver falta de cumprimento destas precauções.**

O fabricante fica isento de qualquer responsabilidade face a danos causados a terceiros devidos a instalações incorrectas ou ao mau uso do aquecedor.

**A Bronpi Calefacción, S.L. não é responsável pelas modificações realizadas no produto original sem autorização por escrito bem como pelo uso de peças ou reposições que não sejam originais.**

A manutenção do equipamento deve realizar-se pelo menos 1 vez por ano por um Serviço Técnico Autorizado.

Para uma maior segurança deverá ter em conta:

- A porta do aparelho deve estar fechada durante a operação, exceto durante o processo de ignição (4-7 minutos).
- É proibido modificar os dispositivos de segurança ou de regulação do aparelho sem autorização prévia do fabricante.
- Evitar o contacto directo com as partes do aparelho que tendem a atingir altas temperaturas durante o funcionamento do mesmo.

## 2. DESEMBALAGEM

Desembale a salamandra prestando atenção para não danificá-la ou arranhá-lo; remova qualquer poliestireno ou acessório de plástico usado para proteger as partes removíveis da salamandra.

Além disso, lembre-se de não deixar nenhuma parte da embalagem (sacos plásticos, poliestireno, etc.) dentro da salamandra. Certifique-se de remover o pote de tinta do interior da salamandra e de que nenhum material da embalagem esteja ao alcance das crianças, pois elas podem ser fontes potenciais de perigo e descartá-las de acordo com as leis em vigor.

## 3. DESCRIÇÃO GERAL

O modelo que recebeu consta das seguintes peças:

- Corpo do aquecedor propriamente dito situado sobre o palete.
- Dentro da câmara de combustão encontra-se: uma caixa com uma luva térmica para usar na manipulação dos controlos de ar e porta. Um gancho (acessório mãos frias) para facilitar extração e limpeza do queimador e o presente manual de uso, instalação e manutenção.

O aparelho consta de um conjunto de elementos de chapas de aço de diferente grossura soldadas entre elas. Está munido de porta panorâmica com vidro vitrocerâmico (resistente até 750°C) e de cordão cerâmico para a estanquidade da câmara de combustão.

O aquecimento do ambiente é feito por:

- Convecção:** pela passagem do ar através da dupla câmara o aquecedor desprende calor no ambiente.
- Radiação:** através do vidro vitrocerâmico e o corpo é irradiado calor para o ambiente.

Os modelos contam com uns ajustes para uma regulação perfeita da combustão:

**Entrada de ar primário** o ar primário é necessário para o processo de combustão. A entrada de ar primário está localizada na parte de trás da salamandra (60 ou 80 mm de diâmetro, dependendo dos modelos) e sua contribuição deve ser garantida para o funcionamento adequado, deve haver pelo menos 8-10 cm de distância até a parede traseira. O fogo também é mantido vivo através do ar primário.

**Entrada de ar secundária** esta entrada favorece que o carbono não queimado na combustão primária pode sofrer uma pós-combustão, aumentando o desempenho e assegurando a limpeza do vidro. Esta entrada de ar está localizada na porta da salamandra, pode variar dependendo dos modelos e pode ser tanto na parte superior e inferior da mesma como no interior da porta.

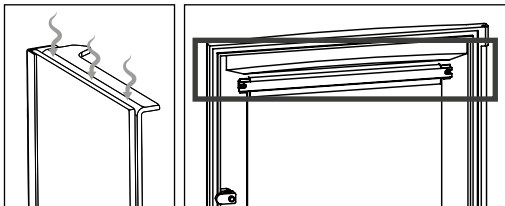

**Dupla combustão** Este modelo de salamandra tem dupla combustão. Através deste sistema consegue-se uma segunda entrada de ar pré-aquecido na câmara de combustão. Deste modo, consegue-se uma segunda combustão dos gases não queimados durante a primeira, conseguindo-se um elevado rendimento, grande poupança em combustível e redução de emissões poluentes.

A entrada de ar pré-aquecida não é ajustável através de qualquer unidade. O suprimento de ar é feito através dos furos na parede traseira da câmara de combustão.

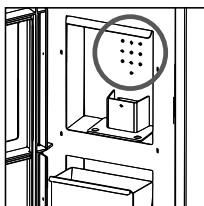

**Defletor** é uma peça fundamental para o bom funcionamento do aquecedor. **Deve estar colocado na posição correcta e nunca se deve usar o aquecedor sem o defletor colocado, facto que implicaria a perda da garantia.**



**ATENÇÃO:**

**A ausência do defletor causa excesso de tiragem, o que provoca uma combustão demasiado rápida, excessivo consumo de pellet e conseqüente sobreaquecimento do aparelho.**

Por motivos de segurança no transporte, em alguns modelos, o defletor encontra-se desmontado do resto do conjunto do aquecedor. Vai encontrá-lo no interior da câmara de combustão. Para a sua colocação faça o seguinte:

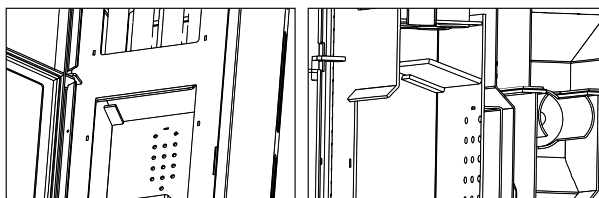

O defletor é apoiado nos suportes laterais que existem dentro da câmara de combustão, e deslocado para trás:

**O ajuste da tiragem da salamandra** está localizado na parte superior da salamandra, logo acima da porta. Seu movimento é realizado para dentro e para fora. O acionamento para fora envolve maior tiragem da salamandra e, portanto, maior potência (potência máxima) e maior consumo de combustível, enquanto o acionamento para dentro implica menos tiragem da salamandra e menos potência (potência mínima).

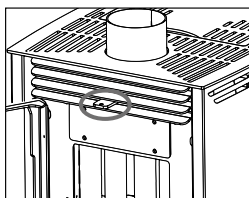

#### 4. COMBUSTÍVEIS



**!!!ADVERTÊNCIA!!!**

**O USO DE PELLET DE MÁ QUALIDADE OU DE QUALQUER OUTRO COMBUSTÍVEL DANIFICA AS FUNÇÕES DO AQUECEDOR E PODE DETERMINAR O VENCIMENTO DA GARANTIA ALÉM DE DESRESPONSABILIZAR O FABRICANTE.**

Os pellets utilizados devem estar em conformidade com as características descritas nas normas e certificações:

**Standards:**

- Ö-Norm M 7135 | Din 51731 | EN-14962-2 (todas revogadas e incluídas na ISO-17225-2)
- ISO-17225-2

**Certificações de qualidade:**

- DIN+
- ENplus: No site ([www.pelletenplus.es](http://www.pelletenplus.es)) você pode verificar todos os fabricantes e distribuidores com certificado em vigor.

É altamente recomendável que o pellet seja certificado em uma certificação de qualidade, pois é a única maneira de garantir uma qualidade constante do pellet.

A Bronpi Calefacción recomenda a utilização de pellets de 6 mm de diâmetro, com um comprimento de 3.5 cm e uma percentagem de humidade inferior a 8%.

A escolha de pellet inadequado causa:

- obstrução do braseiro e dos condutos de evacuação de fumo,
- aumento do consumo de combustível,
- diminuição no desempenho da salamandra,
- não garante o funcionamento normal da salamandra,
- sujeira de vidro,
- produção de grânulos não queimados e cinzas pesadas.

A presença de umidade no pellet aumenta o volume das cápsulas e causa mau funcionamento do sistema de carregamento e combustão incorreta.

Se você observar pellets residuais esponjosos e duros, durante a limpeza da salamandra (em qualquer caso, sem cinza) substituir os pellets utilizados, estes poderiam vir de detritos de serragem deficiente que não podem ser utilizados neste tipo de salamandras. Insistir pode causar incêndios ou uma forte produção de fumo na chaminé.

**Entre outros, não pode queimar-se: carvão, fragmentos, restos de cortiças, lenha húmida ou tratada com pinturas ou materiais de plástico. Nestes casos, a garantia do aquecedor fica anulada. A combustão de desperdícios está proibida e, além disso, prejudicaria o aparelho.**

Apenas acendalhas podem ser usadas para ignição.

#### • ARMAZENAMENTO DO PELLET

Para garantir uma combustão sem problemas, é necessário manter o pellet em um ambiente seco, atenção especial deve ser dada ao manuseio dos sacos para evitar esmagá-los com a conseqüente formação de serragem.

#### • FORNECIMENTO DE PELLET

Não permita que o saco de combustível entre em contato com as superfícies quentes da salamandra.

Para abastecer a salamandra, levante a tampa superior da salamandra (teto) e mova a alavanca de carregamento do pellet para a posição fechada. Pressione para baixo a tampa do tanque até que você abra a alça de fechamento, levante a tampa do tanque e esvazie o saco de pellets diretamente, tomando cuidado para não transbordar. Em seguida, feche a tampa do tanque movendo a alça até que ela se feche. A alavanca de carregamento de combustível deve ser posicionada na posição aberta ou fechada, dependendo do seu desejo de operar a salamandra (aberto = funcionamento da salamandra, fechado = salamandra desligada).

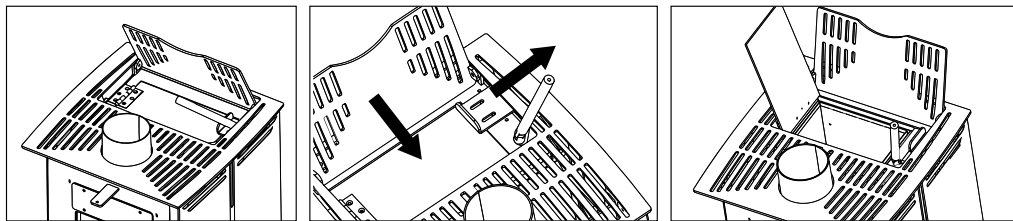

O carregamento de pellets também pode ser feito com a salamandra em operação. Neste caso, após reabastecer repetindo as etapas anteriores, você deve abrir a alavanca de carregamento de pellets, para permitir o fornecimento de combustível no queimador ou braseiro e, portanto, permitir a operação da salamandra.

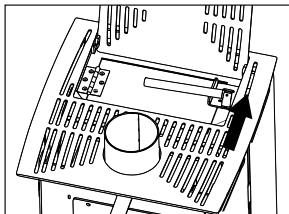

**ADVERTÊNCIA:** Ao reabastecer quando a salamandra estiver ligada, o reabastecimento deve ser realizado rapidamente e você deve assegurar que os pellets não estejam completamente esgotados e que a chama esteja sempre presente no braseiro ou no queimador; se a chama se extinguir, com a queda do novo pellet, uma fumaça branca e espessa poderia se formar, o que poderia causar gaseificação na câmara de combustão. Esta gaseificação pode causar uma deflagração da câmara de combustão mesmo que a salamandra esteja equipada com um sistema de segurança (sistema anti-deflação) para minimizar as conseqüências.

**IMPORTANTE:** a salamandra não deve ser usada com a tampa do tanque aberta. Isto implica um sério risco de segurança.

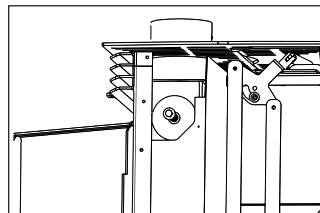

## 5. NORMAS DE INSTALAÇÃO E SEGURANÇA

**A forma de instalar o aquecedor influirá decisivamente na segurança e bom funcionamento do mesmo**, pelo que se recomenda ser levado a cabo por pessoal qualificado (com carteira de instalador) e informar sobre o cumprimento das normas de instalação e segurança. Se um aquecedor estiver mal instalado poderia causar graves danos. Antes da instalação, realizar os seguintes controlos:

- Certificar-se que o chão consegue suportar o peso do aparelho e realizar um isolamento adequado em caso de estar fabricado com material inflamável (madeira) ou material susceptível de ser afectado por choque térmico (gesso, etc.).
- Quando o aparelho for instalado sobre um chão não completamente refractário ou inflamável tipo parquet, alcatifa, etc., é preciso substituir a referida base ou introduzir uma base ignífuga sobre a mesma, prevenindo que a mesma vá sobressair relativamente às medidas do aquecedor nuns 30 cm. Exemplos de materiais a usar são: estrado de aço, base de vidro ou qualquer outro tipo de material ignífugo.
- Certificar-se que no ambiente onde se instalar existe uma ventilação adequada (presença de entrada de ar) (ver ponto 6.4 do manual).
- Evitar a instalação em ambientes com presença de condutas de ventilação colectiva, campânulas com ou sem extractor, aparelhos de gás tipo B, bombas de calor ou com presença de aparelhos cujo funcionamento simultâneo possa provocar que a tiragem seja deficiente.
- Certificar-se que a conduta de fumos e os tubos aos que se vai ligar o aquecedor são os idóneos para o funcionamento do mesmo.
- Para evitar a fuga de fumo, a câmara de combustão deve ser mantida fechada, exceto nos primeiros 4 a 7 minutos para a ignição e durante as operações de limpeza que serão realizadas quando a salamandra estiver desligada.

**Recomendamos que você chame seu instalador para que controle tanto a ligação ao aquecedor como o fluxo suficiente de ar para a combustão no lugar da instalação.**

Este produto pode ser instalado perto das paredes do quarto desde que as mesmas cumpram os seguintes requisitos:

- O instalador deverá certificar-se que a parede está construída completamente em fábrica de tijolo, bloco de termoargila, betão, laje, etc. e está revestida com material susceptível de suportar altas temperaturas.
- Portanto, para qualquer outro tipo de material (placa de gesso, madeira, vidro não vitrocerâmico, etc.), o instalador deverá prever um isolamento suficiente ou deixar uma distância mínima de segurança até à parede de 80-100 cm.
- Mantenha afastado qualquer material inflamável ou sensível ao calor (móveis, cortinas, roupas) a uma distância mínima de segurança de uns 100 cm, incluída a zona em frente à porta de carga. Não devem ser usadas medidas inferiores às indicadas.

### 5.1. MEDIDAS DE SEGURANÇA

Durante a instalação do aparelho, existem alguns riscos que é preciso ter em conta, pelo que devem ser adotadas as seguintes medidas de segurança:

- a. Não colocar objetos inflamáveis sobre o mesmo.
- b. Não situar o aquecedor perto de paredes combustíveis.
- c. O aquecedor deve funcionar apenas com a gaveta da cinza introduzida.
- d. Recomenda-se instalar o detector de monóxido de carbono (CO) no quarto onde foi instalado o aparelho.
- e. Usar as luvas que se incluem para abrir e fechar a porta, manipular os tabuleiros e para regular os controlos uma vez que estes podem estar muito quentes.
- f. Os resíduos sólidos da combustão (cinzas) devem recolher-se num contentor hermético e resistente ao fogo.
- g. O aparelho nunca deve ser ligado na presença de emissão de gases ou vapores (por exemplo, cola para linóleo, gasolina, etc.).
- h. Não depositar materiais inflamáveis nas proximidades do mesmo.
- i. Preste muita atenção na presença de crianças, perto do aparelho para evitar queimaduras.



#### **CUIDADO!!**

**Adverte-se que tanto o aquecedor como o vidro atingem altas temperaturas e que não se devem tocar.**

### 5.2. INTERVENÇÃO EM CASO DE EMERGÊNCIA

Se manifestar um incêndio no aquecedor ou no cabo:

- a. Fechar a porta de carga.
- b. Fechar as entradas de ar primário e secundário.
- c. Apagar o fogo utilizando extintores de dióxido de carbono (CO<sub>2</sub> de pós).
- d. Pedir a intervenção imediata dos BOMBEIROS.

#### **NÃO APAGAR O FOGO COM JACTOS DE ÁGUA. ADVERTÊNCIA:**

A empresa declina qualquer responsabilidade pelo mau funcionamento de uma instalação não conforme às prescrições destas instruções ou pelo uso de produtos adicionais não adequados.

## 6. INSTALAÇÃO DA SALAMANDRA

### 6.1. CONDUTA DE FUMOS

A conduta para a evacuação de fumos é um aspecto de importância básica no bom funcionamento do aquecedor cumprindo principalmente duas funções:

- Evacuar os fumos e gases para fora da habitação.
- Proporcionar a tiragem suficiente no aquecedor para que a chama se mantenha viva.

É por isso imprescindível estar fabricado perfeitamente e ser submetido a operações de manutenção para conservá-lo em bom estado. (Grande parte das reclamações por mau funcionamento dos aquecedores referem-se exclusivamente a uma tiragem desadequada). A conduta de fumos pode estar realizada em alvenaria ou composto de tubo metálico.

Deverá cumprir os seguintes requisitos para o correcto funcionamento do aquecedor.

- A secção interior deve ser perfeitamente circular.
- Estar termicamente isolado em todo o seu comprimento para evitar fenómenos de condensação (o fumo é liqüado por choque térmico) e ainda com mais motivo se a instalação for feita pelo exterior da habitação.
- Se usarmos uma conduta metálica (tubo) para a instalação pelo exterior da habitação deve usar-se obrigatoriamente tubo isolado termicamente (consta de dois tubos concêntricos entre os quais se coloca isolante térmico). Igualmente, vamos evitar fenómenos de condensação
- Não apresentar estrangulamentos (ampliações ou reduções) e ter uma estrutura vertical com desvios não superiores a 45°.
- Não usar secções horizontais.
- Se já foi utilizado anteriormente deverá estar limpo.
- Respeitar os dados técnicos do manual de instruções.

#### \*\* Para o instalador

A tiragem óptima para os aquecedores varia entre 12+/-2 Pa (1.0–1.4 mm coluna de água). Recomendamos que comprovem a ficha técnica do produto.

Um valor inferior leva a uma má combustão e provoca depósitos carbónicos e excessiva formação de fumo, podendo-se observar fugas do mesmo e, o que é pior, um aumento da temperatura que poderia provocar danos nos componentes estruturais do aquecedor, enquanto um valor superior leva a uma combustão demasiado rápida com a dispersão do calor através da conduta de fumos.

Os materiais proibidos para a conduta de fumos, e, portanto, que prejudicam o bom funcionamento do aparelho são: fibrocimento, aço galvanizado (pelo menos nos primeiros metros), superfícies interiores ásperas e porosas. No desenho 1 mostram-se alguns exemplos de solução.

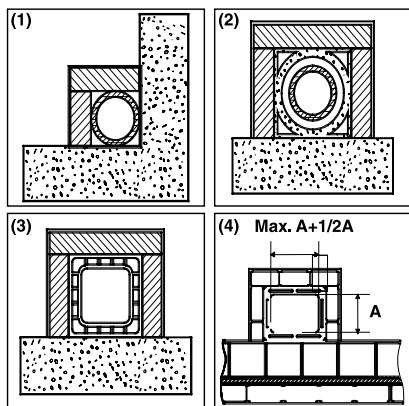

(1) Conduta de fumos de aço AISI 316 com dupla câmara isolada com material resistente a 400°C. **Eficiência 100% óptima.**

(2) Conduta de fumos tradicional de argila secção quadrada com orifícios. **Eficiência 80% óptima.**

(3) Conduta de fumos em material refractário com dupla câmara isolada e revestimento exterior de betão aligeirado. **Eficiência 100% óptima.**

(4) Evitar condutas de fumos com secção rectangular interior cuja relação for diferente ao desenho. **Eficiência 40% mediocre.** Não recomendável

Todos os aquecedores que eliminam os fumos produzidos para o exterior devem contar com a sua própria conduta de fumo.



**Não utilizar nunca a mesma conduta para vários aparelhos ao mesmo tempo.**

A secção mínima deve ser de 4 dm<sup>2</sup> (por exemplo, 20x20 cm) para os aquecedores cujo diâmetro de conduta for inferior a 200mm, ou 6,25 dm<sup>2</sup> (por exemplo, 25x25 cm) para os aparelhos com diâmetro superior a 200mm.

Uma secção da conduta de fumos demasiado importante (exemplo, tubo de diâmetro superior ao recomendado) pode apresentar um volume demasiado grande para aquecer e, portanto, causar dificuldades de funcionamento no aparelho. Para evitar este fenómeno, **deve entubar-se o mesmo em todo o comprimento.** Contrariamente, uma secção demasiado pequena (por exemplo, tubo de diâmetro inferior ao recomendado) provocará uma diminuição da tiragem.

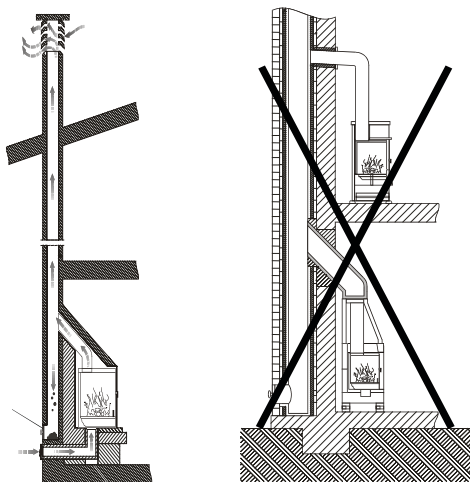

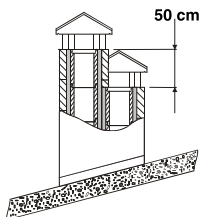

(1) No caso de condutas de fumos colocadas uma ao lado da outra, uma delas deverá ultrapassar a outra no mínimo em 50 cm, para evitar passagens de pressão entre os próprios cabos

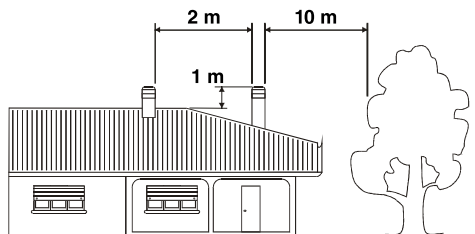
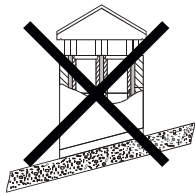

(1) A chaminé não deve ter obstáculos num espaço de 10m relativamente a paredes e árvores. Caso contrário, elevar a mesma no mínimo 1m sobre o obstáculo. A chaminé deverá ultrapassar a parte de cima do telhado em 1 m no mínimo.

**A conduta de fumo tem de estar adequadamente afastada de materiais inflamáveis ou combustíveis através de um isolamento oportuno ou uma câmara de ar. No caso de atravessarem compostos de materiais inflamáveis, estes devem ser eliminados.**

**Fica proibido fazer transitar no interior tubagens de instalações ou canais de abdução de ar.**

Fica também proibido fazer aberturas móveis ou fixas no mesmo para a ligação de outros aparelhos diferentes.

**Utilizando tubos metálicos no interior de uma conduta de alvenaria é indispensável que os mesmos estejam isolados com materiais apropriados (revestimentos de fibra isolante) para evitar o deterioro das alvenarias ou do revestimento interior.**

## 6.2. CONEXÃO DA SALAMANDRA À CONDUTA DE FUMOS



A ligação do aquecedor para a evacuação dos fumos deve realizar-se com tubos rígidos de aço aluminado ou então aço inoxidável.

**Está proibido o uso de tubos flexíveis metálicos ou de fibrocimento porque prejudicam a segurança da mesma união devido a estarem sujeitos a puxões ou roturas, causando perdas de fumo.**

O tubo de descarga de fumos deverá fixar-se hermeticamente na saída de fumos do aquecedor, deverá ser rectilíneo e de um material que suporte altas temperaturas (mínimo 400°C). Poderá ter uma inclinação máxima de 45°, evitando assim depósitos excessivos de condensação produzidos nas fases iniciais de ligação e/ou a formação excessiva de fuligem. Além disso, evita a ralentização dos fumos quando saem.

A ausência de selagem da ligação pode causar o mau funcionamento do aparelho.

O diâmetro interior do tubo de ligação deverá corresponder ao diâmetro exterior do tronco de descarga de fumos do aparelho. A referida prestação é feita com tubos conformes ao DIN 1298.

## 6.3. CHAPÉU

A tiragem da conduta de fumos também depende da idoneidade do chapéu. O chapéu deverá assegurar a descarga do fumo, inclusive nos dias de vento, tendo em conta que este deve ultrapassar a parte de cima do telhado.

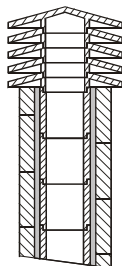

(1) Chaminé industrial de elementos pré-fabricados que permite uma excelente extracção de fumos.

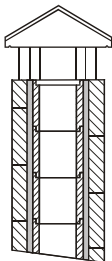

(2) Chaminé artesanal. A correcta secção de saída deve ser, no mínimo, 2 vezes a secção interior do cabo, sendo o ideal 2,5 vezes.

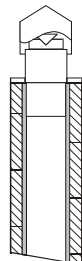

(3) Chaminé para cabo de aço com cone interior deflector de fumos.

O chapéu tem de cumprir os seguintes requisitos:

- Ter uma secção interior equivalente à do aquecedor.
- Ter uma secção útil de saída que seja o dobro da interior da conduta de fumos.
- Estar construída de forma a impedir a penetração no cabo de chuva, neve e qualquer corpo alheio.
- Ser facilmente acessível para as operações de manutenção e limpeza que sejam necessárias.

Se o chapéu for metálico, devido ao seu próprio design adaptado ao diâmetro do tubo, fica assegurada a descarga de fumos. Existem diferentes modelos de chapéu metálico, fixo, anti-embarramento, giratório ou extractor.

#### 6.4. ENTRADA DE AR EXTERIOR

Para o bom funcionamento do aparelho é essencial que no lugar de instalação seja introduzido suficiente ar para a combustão e reoxigenação do próprio ambiente. No caso de habitações construídas sob os critérios de "eficiência energética" com um elevado grau de estanqueidade, a entrada de ar é possível não estar garantida (o instalador deve certificar-se do cumprimento do Código Técnico da Edificação CTE DB – HS3). Isto Significa que, através de umas aberturas que estão em contacto com o exterior, deverá poder circular ar para a combustão inclusive com as portas e janelas fechadas. Além disso, deverá cumprir os seguintes requisitos:

- Estar posicionada de forma a não se obstruir.
- Deverá estar em contacto com o ambiente de instalação do aparelho e estar protegida por uma grelha.
- A superfície mínima da entrada não deve ser inferior a 100 cm<sup>2</sup>. Consultar Normativa.
- Quando o fluxo de ar se obtiver através de aberturas comunicantes com o exterior de ambientes adjacentes tem de se evitar entradas de ar em ligação com garagens, cozinhas, serviços, etc.

#### 7. ARRANQUE (PRIMEIRAS LIGAÇÕES)

Está proibido o uso de todas as substâncias líquidas tais como, por exemplo, álcool, gasolina, petróleo e similares.



**ATENÇÃO!! Inicialmente poderá notar-se a emissão de fumos e cheiros típicos dos metais submetidos a uma grande solitação térmica e da pintura ainda fresca. Nunca ligar o aparelho quando existam gases combustíveis no ambiente.**

Para realizar uma correcta primeira ligação dos produtos tratados com pinturas para elevadas temperaturas é necessário saber o seguinte:

- Os materiais de fabrico dos produtos em questão não são homogéneos, uma vez que coexistem partes de ferro fundido e aço.
- A temperatura à que o corpo do produto está sujeito não é homogénea: entre diferentes zonas observam-se temperaturas variáveis de 300°C até 500°C.
- Durante o seu ciclo de vida, o produto está sujeito a ciclos alternados de ligação e desligamento e inclusive no decorrer do mesmo dia, bem como a ciclos de uso intenso ou de descanso total ao variarem as estações.
- O aparelho novo, antes de se poder definir como usado, deverá submeter-se a diferentes ciclos de arranque para que todos os materiais e a pintura possam completar as várias solitações elásticas.

Portanto, é importante adoptar estas pequenas precauções durante a fase de ligação:

1. Certificar-se que está garantida uma forte reposição de ar no lugar onde está instalado o aparelho.
2. Durante os 4 ou 5 primeiras ligações, não carregar excessivamente a câmara de combustão e manter o aquecedor ligado durante pelo menos 6-10 horas contínuas.
3. Durante os primeiros arranques, nenhum objecto deveria apoiar-se sobre o aparelho e, especialmente, sobre superfícies lacadas. As superfícies lacadas não devem tocar-se durante o aquecimento.

#### 8. LIGAÇÃO E FUNCIONAMENTO NORMAL

Uma vez que o tanque de pellets esteja carregado (veja o capítulo 4), a salamandra está pronta para acender.

Abra a alavanca de carregamento de pellets na sua totalidade e coloque-a na posição de descanso (nesta posição permitirá fechar a tampa superior da salamandra) para permitir que o combustível caia para o queimador, permitindo o seu enchimento completo; agora é possível abrir a porta da salamandra e colocar uma acendalha no pellet no braseiro e acender a chama com a ajuda de um fósforo ou isqueiro; a porta da salamandra deve ficar entreaberta por 4 ou 7 minutos (isso depende da temperatura da casa e da lareira). Feche a porta somente quando a chama atingir uma altura mínima de 10-12 cm. Neste ponto, a salamandra estará ligada.

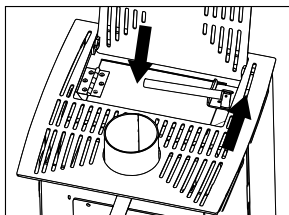

**CUIDADO:** É PROIBIDO derramar diretamente os pellets com a mão no queimador, o enchimento do queimador deve ser feito exclusivamente operando a alavanca de carregamento. É IMPORTANTE sempre verificar a limpeza do queimador antes de iniciar a ignição para evitar um mau funcionamento. Aspire a cinza depositada no queimador com a ajuda de um aspirador de pó e certifique-se de que todos os orifícios do queimador estejam limpos.

**ATENÇÃO:** realize sempre esta operação com a salamandra desligada e fria, para evitar queimaduras.

Para manter a salamandra acesa, mantenha a alavanca de carregamento do pellet aberta e na posição de repouso.

A tiragem afeta a intensidade da combustão e, portanto, o desempenho calorífico do seu dispositivo. Atue no regulador de tiragem para manter a combustão ideal (consulte o capítulo 3).



**Por razões de segurança, a porta deve permanecer fechada durante a operação e os períodos de uso.**

É possível que, dependendo da qualidade do combustível utilizado e das horas de funcionamento contínuo da salamandra, seja necessário que as cinzas do queimador sejam removidas para obter uma combustão correta, para isso você pode usar o acessório (gancho) fornecido, tomando cuidado especial para não sofrer queimaduras.

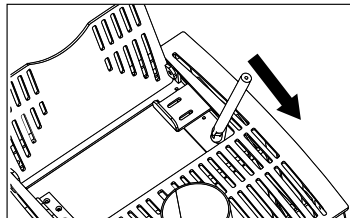

### 8.1. APAGADO DA SALAMANDRA

Ao fechar a alavanca de carregamento do pellet, a descida do pellet será interrompida em direção ao queimador, a combustão continuará por aproximadamente 10 - 20 minutos, após os quais a salamandra será desligada.

## 9. MANUTENÇÃO E CUIDADO

**O aquecedor, ou conduta de fumos e, em geral, toda a instalação, deve limpar-se completamente pelo menos uma vez por ano ou cada vez que for necessário.**

**ATENÇÃO!! As operações de manutenção e cuidado devem realizar-se com o aquecedor em frio.**

### 9.1. LIMPEZA DA CONDUTA DE FUMOS

Quando o pellet se queima lentamente produzem-se alcatrões e outros vapores orgânicos que ao combinarem com a humidade ambiente formam a creosote (fuligem). Uma excessiva acumulação de fuligem pode causar problemas na evacuação de fumos e inclusive o incêndio da própria conduta de fumos. Esta operação deve ser feita por um limpa-chaminés que, ao mesmo tempo, deve realizar uma inspeção do mesmo. Durante a limpeza é necessário retirar o deflector de fumos para favorecer a queda da fuligem.

Recomenda-se o uso de envelopes anti-fuligem durante o funcionamento do aparelho pelo menos um envelope por semana. Os referidos envelopes colocam-se directamente sobre o fogo e podem adquirir-se no próprio distribuidor Bronpi onde comprou o seu aquecedor.

### 9.2. LIMPEZA DO VIDRO

**IMPORTANTE:**

**A limpeza do vidro tem de se realizar única e exclusivamente com o vidro frio para evitar a explosão do mesmo.**

**Para a limpeza podem utilizar-se produtos específicos como limpa-vidrocerâmicas. Em nenhum caso se devem usar produtos agressivos ou abrasivos que manchem o vidro.**

Pode adquirir limpa vidros vitrocerâmico Bronpi no próprio distribuidor Bronpi onde comprou o seu aquecedor.

**ROTURA DE VIDROS: os vidros, como são vitrocerâmicos, resistem até um salto térmico de 750°C e não estão sujeitos a choques térmicos. A sua rotura apenas pode ser causada por choques mecânicos (choques ou fecho violento da porta, etc.). Portanto, a sua substituição não está incluída na garantia.**

### 9.3. LIMPEZA DA CINZA

Todas as salamandras têm uma gaveta para a coleta das cinzas.

Recomendamos que você esvazie a gaveta de cinzas periodicamente (pelo menos uma vez por dia), para evitar que resíduos de combustão atinjam o queimador ou o braseiro.

As cinzas devem ser colocadas em um recipiente de metal com uma tampa selada até que as cinzas se extingam completamente, o recipiente fechado deve ser colocado em uma base não combustível ou aterrada e longe de materiais combustíveis.

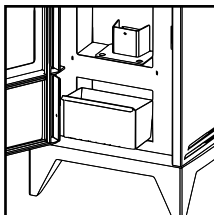

**ATENÇÃO:** as cinzas mantêm as brasas acesas por muito tempo!

#### 9.4. LIMPEZA DO QUEIMADOR

Quando a chama fica vermelha ou fraca, acompanhada de fumaça preta, pode significar que há depósitos de cinzas ou incrustações que não permitem que a salamandra funcione adequadamente e que deve ser eliminada.

Remova o queimador todos os dias simplesmente levantando-o do assento; em seguida, limpe-o das cinzas e de qualquer incrustação que possa ser formada, prestando especial atenção ao liberar os orifícios bloqueados com o uso da ferramenta fornecida.

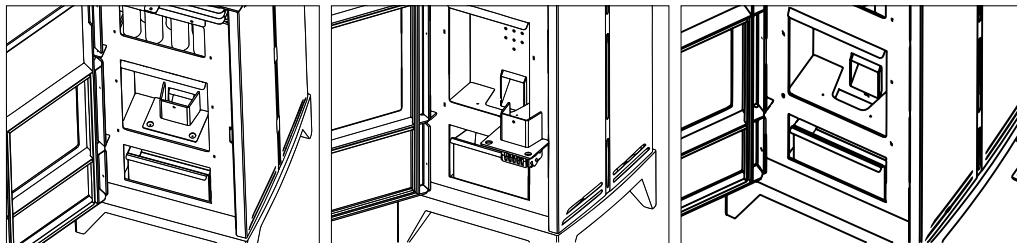

Esta operação é necessária especialmente se você usar grânulos de qualidade diferente. A frequência desta operação é determinada pela frequência de uso e a escolha do combustível.

**ATENÇÃO:** antes de acender a salamandra, verifique se o braseiro está inserido corretamente.

#### 9.5. LIMPEZA DA CÂMARA DE COMBUSTÃO

Limpeza semanal da câmara de combustão, removendo as cinzas que se acumulam na câmara de combustão com um aspirador de pó. Você pode comprar um aspirador de pó no revendedor Bronpi, onde você comprou sua salamandra.



#### 9.6. LIMPEZA DA CÂMARA E PASSAGEM DO FUMO

Geralmente, uma vez por ano (preferencialmente no início da estação), para o bom funcionamento da salamandra, deve-se realizar a extraordinária limpeza da câmara de fumaça, a frequência dessa operação depende do tipo de pellet utilizado e da frequência de uso. Para realizar esta limpeza, é aconselhável entrar em contato com um Centro de Assistência Técnica.

Geralmente, uma vez por ano (preferencialmente no início da estação), para o bom funcionamento da salamandra, deve-se realizar a extraordinária limpeza da câmara de fumaça, a frequência dessa operação depende do tipo de pellet utilizado e da frequência de uso. Para realizar esta limpeza, é aconselhável entrar em contato com um Centro de Assistência Técnica.

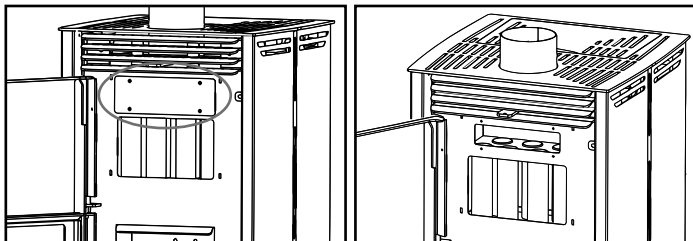

Da mesma forma, de dentro da câmara de combustão e com a ajuda de uma balloneta, o interior dos trocadores de fumaça deve ser limpo, removendo a fuligem aderida às paredes.

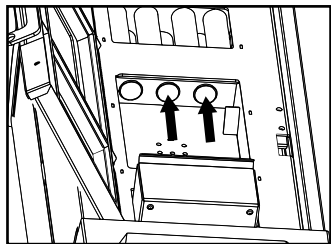

### 9.7. LIMPEZA CONDUTO ABASTECIMENTO DE PELLET

Com a ajuda de um raspador ou do acessório para mãos frias (gancho) que é fornecido, limpe o conduto no qual o pellet desce em direção ao queimador de qualquer incrustação que possa retardar ou bloquear a descida do pellet.

Recomendamos a realização desta operação a cada 7- 10 dias para manter o funcionamento correto.

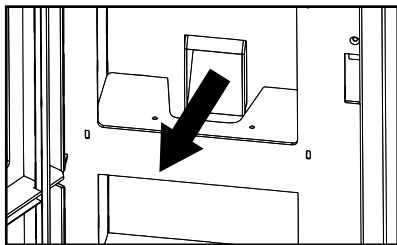

### 9.8. LIMPEZA EXTERIOR



**Não limpar a superfície exterior do aquecedor com água ou produtos abrasivos pois poderia deteriorar-se. Passar um espanador ou um pano ligeiramente humedecido.**

## 10. PARAGENS SAZONAIS

Depois da limpeza do aquecedor e da conduta de fumos, eliminar totalmente a cinza e os restantes resíduos, fechar todas as portas do aquecedor e os ajustes correspondentes.

Recomenda-se realizar a operação de limpeza da conduta de fumos pelo menos uma vez por ano. Entretanto, controlar o efectivo estado das juntas dado que, se não estiverem perfeitamente íntegras (isto é, que já não se ajustam à porta), não vão assegurar o correcto funcionamento do aquecedor! Portanto, é necessário mudá-las. Poderá adquirir uma peça sobressalente no próprio distribuidor Bronpi onde comprou o seu aquecedor.

A limpeza e operação de todos os mecanismos ou partes móveis devem ser verificadas.

No caso de humidade do ambiente onde está instalado o aquecedor, colocar saís absorventes dentro do aparelho. Proteger com vaselina neutra as partes interiores se se quiser manter sem alterações o seu aspecto estético no tempo.

## 11. GUIA PARA A RESOLUÇÃO DE PROBLEMAS

PROBLEMA	CAUSA POSSÍVEL	SOLUÇÃO	
O aquecedor emite fumo	Manuseamento desadequado do aquecedor	Verifique a entrada de ar principal	
	Conduta de fumos fria	Pré-aqueça o aquecedor	
	Conduta de fumos obstruída	Inspeccione a conduto e o conector para verificar se está obstruído ou tem excesso de fuligem	PROF.
	Conduta de fumos sobredimensionada	Reinstale com um diâmetro adequado	PROF.
	Conduta de fumos estreita	Reinstale com um diâmetro adequado	PROF.
	Tiragem conduta de fumos insuficiente	Acrescente comprimento à conduta	PROF.
	Conduta de fumos com infiltrações	Sele as ligações entre secções	PROF.
Saída de ar	Mais do que um aparelho ligado à conduta	Desligue os restantes aparelhos e sele as bocas	PROF.
	Intervalo de combustão excessivamente baixo. Falta de tiragem.	Use o aquecedor com um intervalo adequado. Aumentar a entrada de ar primário	
	Excessiva acumulação de cinzas	Esvaziar o conceito com frequência	
Combustão descontrolada	Conduta de fumos não sobressai da parte de cima do telhado	Acrescentar comprimento à conduta	PROF.
	Porta mal soldada ou aberta	Feche bem a porta ou mude os cordões de um só lado	PROF.
	Tiragem excessiva	Reveja a instalação ou instale uma válvula corta-tiragem	PROF.
	Pasta refractária deteriorada	Reveja as juntas de novo com massa refractária	PROF.
	Conduta de fumos sobredimensionada	Reinstale com um diâmetro adequado	PROF.
	Ventos fortes	Instale uma cobertura adequada	PROF.
Calor insuficiente	Combustível de má qualidade	Use combustível de qualidade	
	Falta de ar primário	Aumentar a entrada de ar primário	
	Conduta de fumos com filtrações de ar	Usar um sistema isolado de aquecedor	
	Exterior de alvenaria do aquecedor frio	Isole termicamente o aquecedor	PROF.
	Perdas de calor na casa	Selar as janelas, aberturas, etc.	

Tabela 2

\*\* A anotação PROF. Significa que a operação deve ser realizada por um profissional.



# INDICE

<b>1. AVVERTENZE GENERALI</b>	<b>50</b>
<b>2. DISIMBALLAGGIO</b>	<b>50</b>
<b>3. DESCRIZIONE GENERALE</b>	<b>50</b>
<b>4. COMBUSTIBILI</b>	<b>51</b>
<b>5. NORME DI INSTALLAZIONE E SICUREZZA</b>	<b>53</b>
5.1. MISURE DI SICUREZZA	53
5.2. INTERVENTO IN CASO DI EMERGENZA	53
<b>6. INSTALLAZIONE DELLA STUFA</b>	<b>53</b>
6.1. CANNA FUMARIA	53
6.2. CONNESSIONE DELLA STUFA CON LA CANNA FUMARIA	55
6.3. COMIGNOLO	55
6.4. PRESA D'ARIA ESTERIORE	56
<b>7. AVVIAMENTO (PRIMI ACCENSIONI)</b>	<b>56</b>
<b>8. ACCENSIONE E FUNZIONAMENTO NORMALE</b>	<b>56</b>
8.1. SPEGNIMENTO DELLA STUFA	56
<b>9. MANUTENZIONE E CURA</b>	<b>57</b>
9.1. PULIZIA DELLA CANNA FUMARIA	57
9.2. PULIZIA DEL VETRO	57
9.3. PULIZIA DELLA CENERE	57
9.4. PULIZIA DEL BRUCIATORE	57
9.5. PULIZIA DELLA CAMERA DI COMBUSTIONE	58
9.6. PULIZIA DELLA CAMERA E PASSAGGIO DI FUMO	58
9.7. PULIZIA CONDOTTO FORNITURA DI PELLETTI	58
9.8. PULIZIA ESTERIORE	59
<b>10. INTERRUZIONI STAGIONALI</b>	<b>59</b>
<b>11. GUIDA PER LA RISOLUZIONE DI PROBLEMI</b>	<b>59</b>

Leggere le istruzioni prima dell'installazione, uso e manutenzione con attenzione.  
Il manuale è parte integrante del prodotto.

## 1. AVVERTENZE GENERALI

L'installazione di una stufa deve essere eseguita secondo le normative locali, comprese quelle che fanno riferimento alle norme nazionali ed europee.

**La nostra responsabilità è limitata alla fornitura dell'apparecchio. L'installazione deve essere eseguita secondo le procedure per tali dispositivi come descritte nelle presenti istruzioni e le regole della professione. L'installazione deve essere eseguita da personale autorizzato, che dovrà rilasciare all'acquirente una dichiarazione di conformità dell'impianto dove assumerà la piena responsabilità per l'installazione finale e, quindi, il buon funzionamento del prodotto installato. Non ci sarà responsabilità di Bronpi Calefacción, S.L. in caso di mancata rispetto di tali precauzioni.**

Il fabbricante non sarà responsabile per danni causati a terzi a causa di un'installazione non corretta o uso improprio della stufa.

BRONPI Calefacción, S.L. non è responsabile di eventuali modifiche apportate al prodotto originale, senza autorizzazione scritta e dell'uso di parti o ricambi non originali.

**La manutenzione della stufa deve essere effettuata almeno 1 volta l'anno per un Centro di Assistenza Tecnica Autorizzato. Per una maggiore sicurezza dovrebbe prendere in considerazione:**

- La porta dell'apparecchio deve essere chiusa durante il funzionamento, tranne durante il processo di accensione (4-7 minuti).
- È vietato modificare i dispositivi di sicurezza o di regolazione senza l'autorizzazione del fabbricante.
- Evitare il contatto diretto con le parti che tendono a raggiungere temperature elevate durante il funzionamento dell'apparecchiatura.

## 2. DISIMBALLAGGIO

Disimballare la stufa prestando attenzione in modo da non danneggiarla o graffiarla, rimuovere eventuali polistirolo o accessori in plastica utilizzati per proteggere le parti rimovibili della stufa.

Inoltre, ricordare di non lasciare alcuna parte dell'imballaggio (sacchetti di plastica, polistirolo, ecc.) all'interno della stufa. Assicurarsi di rimuovere il barattolo di vernice dall'interno della stufa e che nessun materiale dall'imballaggio è alla portata dei bambini, in quanto potrebbero essere potenziali fonti di pericolo e smaltirli in conformità con le leggi in vigore.

## 3. DESCRIZIONE GENERALE

Il modello che ha ricevuto è composto dalle seguenti parti:

- Struttura completa della stufa sul pallet.
- All'interno della camera di combustione è: una scatola con un guanto termico che ci permette di manipolare i controlli di aria e la porta. Un gancio (accessorio mani fredde) per facilitare la rimozione e pulizia del bruciatore e il presente manuale di uso, installazione e manutenzione.

L'apparecchio consiste in un insieme di elementi di piastre d'acciaio saldati con diverso spessore. Fornito di porte panoramiche con vetro ceramico (resistente fino a 750°C) e di cordone ceramico per l'impermeabilità della camera di combustione. Il riscaldamento dell'ambiente è prodotto da:

- Convezione:** il passaggio dell'aria attraverso la doppia camera della stufa cede calore nell'ambiente.
- Radiazione:** attraverso il vetro ceramico e il corpo irradia calore all'ambiente.

I modelli hanno regolazioni per controllare perfettamente la combustione:

**Ingresso aria primaria** l'aria primaria è necessaria per il processo di combustione. L'aria primaria è situato nella parte posteriore della stufa 60 o 80 mm di diametro a seconda del modello) e il suo contributo deve essere garantito per un corretto funzionamento, deve essere almeno 8-10 cm di distanza dalla parete posteriore. Il fuoco è anche tenuto in vita attraverso l'aria primaria.

**Ingresso dell'aria secondaria** questa entrata favorisce il fatto che il carbonio incombusto nella combustione primaria possa subire una post-combustione, aumentando le prestazioni e garantendo la pulizia del vetro. Questa presa d'aria si trova nella porta della stufa, può variare a seconda dei modelli e può essere sia nella parte superiore e inferiore di essa, sia all'interno della porta.

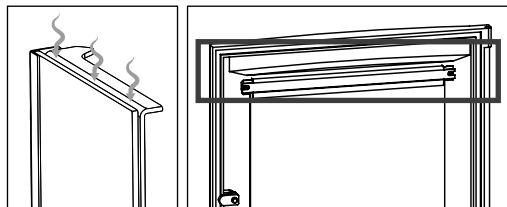
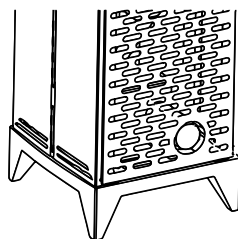

**Doppia combustione** Questo modello di stufa ha doppia combustione. Attraverso questo sistema si ottiene un secondo ingresso di aria preriscaldata nella camera di combustione. Così, si ottiene una seconda combustione dei gas incombusti durante la prima combustione, ottenendo prestazioni elevate, grande economia di combustibile ed emissioni ridotte.

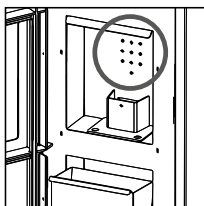

Il **deflettore** è un elemento fondamentale per il corretto funzionamento della stufa. **Deve essere posto nella posizione corretta e non si dovrebbe mai usare la stufa senza il deflettore, un fatto che comporterebbe la perdita della garanzia.**



**ATTENZIONE:**

**L'assenza del deflettore provoca eccesso di tiraggio, causando una combustione troppo rapida, un eccessivo consumo di legna e il conseguente surriscaldamento.**

Per la sicurezza durante il trasporto, in alcuni modelli, il deflettore viene rimosso dalla stufa. Il deflettore si trova all'interno della camera di combustione. Per il suo posizionamento procedere come si descrive a continuazione:

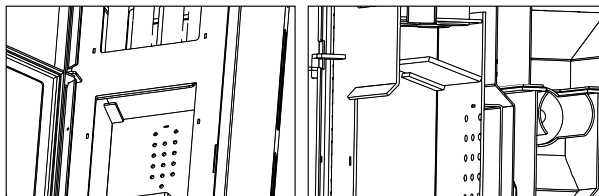

Il deflettore è supportato sui supporti laterali che esistono all'interno della camera di combustione e spostato all'indietro:

**Regolazione del tiraggio della stufa**, si trova sulla parte superiore della stufa, appena sopra la porta. Il suo movimento è verso dentro e fuori. L'azionamento verso l'esterno comporta un tiraggio maggiore della stufa e quindi una maggiore potenza (massima potenza) e un maggiore consumo di combustibile, mentre l'azionamento verso l'interno implica meno tiraggio della stufa e meno potenza (potenza minima).

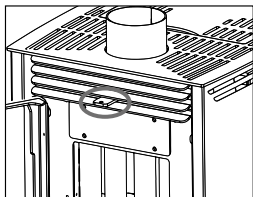

#### 4. COMBUSTIBILI



**AVVERTENZA!!!**

**L'USO DI PELLETS O QUALSIASI ALTRO COMBUSTIBILE, DANNEGGIA LE FUNZIONI DELLA STUFA E PUÒ DETERMINARE LA SCADENZA DELLA GARANZIA E IL FABBRICANTE NON SARÀ RESPONSABILE.**

Il pellet utilizzato deve essere certificato secondo le caratteristiche delle norme e certificazioni:

**Standards:**

- Ö-Norm M 7135 | Din 51731 | EN-14962-2 (tutto abrogato e compreso nel ISO-17225-2)
- ISO-17225-2

**Certificazioni di qualità:**

- DIN+
- ENplus: Sul sito web ([www.pelletenplus.es](http://www.pelletenplus.es)) è possibile controllare tutti i produttori e distributori con certificato.

È altamente raccomandato che il pellet sia certificato in una certificazione di qualità poiché è l'unico modo per garantire una qualità costante del pellet.

Bronpi Calefacción raccomanda utilizzare pellets di 6 mm di diametro, con una lunghezza massima di 3,5 cm e con un contenuto di umidità inferiore all'8%.

La scelta di pellet inadeguati provoca:

- ostruzione dei condotti di evacuazione dei fumi e del bruciatore,
- aumento del consumo di combustibile,

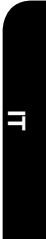



- diminuzione delle prestazioni della stufa,
- non garantisce il normale funzionamento della stufa,
- sporco di vetro,
- produzione di granuli incombusti e cenere pesante.

La presenza di umidità nel pellet aumenta il volume delle capsule e causa un malfunzionamento del sistema di carica e una combustione scorretta.

Se si osservano residui di pellet spugnosi e duri, durante la pulizia della stufa (in ogni caso, senza ceneri) sostituire i pellet utilizzati, questi potrebbero provenire da detriti di segatura carente che non possono essere utilizzati in questo tipo di stufe. Insistere potrebbe causare incendi o una forte produzione di fumo nel caminetto.



**Tra l'altro, non si può bruciare: carbone, ritaglio, resti di corteccia e pannelli, legna umida o trattata con vernici o materiali plastici. In questi casi, la garanzia della stufa viene invalidata. La combustione di rifiuti è vietata già che è dannosa per l'apparato. La carta e il cartone possono essere utilizzati solo per l'accensione.**

Solo accendifuoco può essere usato per l'accensione.

#### • STOCCAGGIO DI PELLETT

Per garantire una combustione senza problemi è necessario mantenere il pellet in un ambiente asciutto, prestare particolare attenzione alla movimentazione delle buste per evitare di schiacciarle con la conseguente formazione di segatura.

#### • ABASTECIMENTO DE PELLETT

Evitare che la borsa del combustibile entri in contatto con superfici calde della stufa.

Per alimentare la stufa, sollevare il coperchio superiore della stufa (tetto) e spostare la leva di caricamento del pellet nella posizione chiusa. Premere sul coperchio del serbatoio di pellet fino a quando è possibile aprire la maniglia di chiusura, sollevare il coperchio del serbatoio e svuotare il sacchetto di pellet direttamente, facendo attenzione a non traboccare. Quindi chiudere il coperchio del serbatoio spostando la maniglia fino a quando si chiude. La leva di caricamento del combustibile deve essere posizionata in posizione aperta o chiusa a seconda del desiderio di utilizzare la stufa (aperto = funzionamento della stufa, chiuso = stufa spenta).

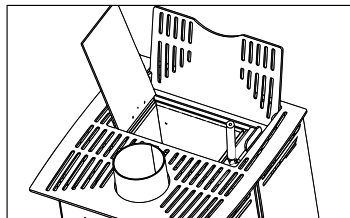
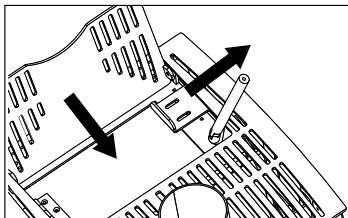
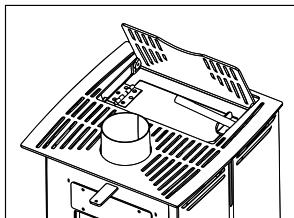

Il caricamento del pellet può essere effettuato anche con la stufa in funzionamento. In questo caso, dopo aver effettuato il rifornimento ripetendo i passaggi precedenti, è necessario aprire la leva di caricamento del pellet, per consentire l'alimentazione del combustibile nel bruciatore o nei bracieri e quindi consentire il funzionamento della stufa.

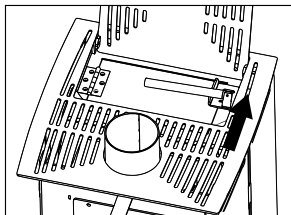

**AVVERTENZA:** durante il rifornimento con la stufa accesa, il rifornimento deve essere eseguito rapidamente ed è necessario assicurarsi che il pellet non sia completamente esaurito e che la fiamma sia sempre presente nel bruciatore o nel braciere; se la fiamma si spegne, con la caduta del nuovo pellet, si potrebbe formare un fumo bianco denso, che potrebbe causare gassificazione nella camera di combustione. Questa gassificazione può causare una deflagrazione della camera di combustione **anche se la stufa è dotata di un sistema di sicurezza (sistema anti- deflagrazione) per minimizzare le conseguenze.**

**IMPORTANTE:** la stufa non deve essere utilizzata con il coperchio del serbatoio aperto. Ciò comporta un serio rischio per la sicurezza.

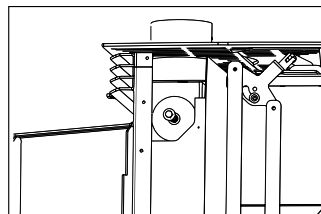

## 5. NORME DI INSTALLAZIONE E SICUREZZA

**Il modo di installare la stufa influirà decisamente sulla sicurezza e il corretto funzionamento**, per cui si raccomanda di essere eseguita da personale qualificato (con licenza ufficiale), informati circa il rispetto delle norme di installazione e sicurezza. Se una stufa è installata in modo errato può causare gravi danni.

Prima dell'installazione, eseguire i seguenti controlli:

- Assicurarsi che il pavimento può sopportare il peso dell'apparecchio ed eseguire un adeguato isolamento in caso di essere fatto in materiale infiammabile (legno) o materiale che può essere affettato da shock termico (gesso, ecc).
- Quando l'apparecchio è installato su un pavimento non completamente refrattario o infiammabile di tipo parquet, moquette, ecc, dovrà sostituire la base o introdurre una base ignifuga, anticipando che sporge rispetto alle misure della stufa 30 cm. Esempi di materiali a utilizzare sono: pedana in acciaio, base di vetro o qualsiasi altro tipo di materiale ignifugo.
- Assicurarsi che l'ambiente in cui si installa c'è una ventilazione adeguata (presenza di presa d'aria) (vedere pto. 5 del manuale).
- Evitare l'installazione in ambienti in cui ci sono condotte di ventilazione collettiva, cappe con o senza estrattore, apparecchi a gas di tipo B, pompe di calore o la presenza di apparecchi con funzionamento simultaneo che possono causare che il tiraggio della canna fumaria sia minore.
- Assicurarsi che la canna fumaria e i tubi per collegare la stufa devono essere idonei per il suo funzionamento.
- Per evitare la fuga di fumo, la camera di combustione deve essere tenuta chiusa, tranne i primi 4 - 7 minuti per ottenere l'accensione e durante le operazioni di pulizia che verranno eseguite con la stufa spenta.

### **Consigliamo di chiamare il suo installatore per controllare sia il collegamento al camino e il sufficiente flusso d'aria per la combustione nel luogo di installazione.**

Questo prodotto può essere installato in prossimità delle pareti della stanza, purché soddisfi i seguenti requisiti:

- L'installatore deve assicurarsi che la parete è realizzata interamente in mattoni, blocco di argilla termica, calcestruzzo, ecc. ed è rivestita con materiale in grado di resistere alle alte temperature. Pertanto, per qualsiasi altro tipo di materiale (cartongesso, legno, vetro non ceramico, ecc), l'installatore deve fornire un isolamento sufficiente o mantenere una distanza minima di sicurezza alla parete di 80-100 cm.
- Tenere materiali infiammabili o sensibili al calore (mobili, tende, abbigliamento) ad una distanza minima di circa 100cm, compresa l'area di fronte alla porta di carico. Non devono essere utilizzati misure al di sotto delle misure indicate.

### 5.1. MISURE DI SICUREZZA

Durante l'installazione dell'apparecchio, ci sono rischi che bisogna tener di conto, così si dovrebbe prendere le seguenti precauzioni:

- a. Non collocare oggetti infiammabili sopra la stufa.
- b. Non posizionare la stufa in prossimità di pareti infiammabili.
- c. La stufa deve essere utilizzato solo se il cassetto porta-cenere è introdotto.
- d. Si consiglia di installare detettore di monossido di carbonio (CO) nella stanza dove si trova installato l'apparecchio.
- e. Utilizzare il guanto incluso per aprire e chiudere la porta così come per manipolare i controlli poi che possono essere molto caldi.
- f. I residui solidi della combustione (ceneri) devono essere raccolti in un contenitore ermetico e resistente al fuoco.
- g. L'apparecchio non deve mai essere acceso in presenza di emissioni di gas o vapori (per esempio, colla per linoleum, benzina, ecc).
- h. Non posizionare materiali infiammabili nelle vicinanze.
- i. Prestare la massima attenzione in presenza di bambini, vicino alla stufa per evitare di bruciare.



#### **AVVISO!!**

**Considerare che sia la stufa che il vetro si riscaldano e non devono essere toccati.**

### 5.2. INTERVENTO IN CASO DI EMERGENZA

In caso di incendio nella stufa o nella canna fumaria:

- a. Chiudere la porta di carico.
- b. Chiudere le entrate d'aria primaria e secondaria.
- c. Spegner il fuoco con estintori a diossido di carbonio (CO<sub>2</sub> di polvere).
- d. Richiedere l'immediato intervento dei pompieri.

### **NON SPEGNERE IL FUOCO CON GETTI DACQUA.**

#### **AVVERTENZA:**

**Il fabbricante declina tutta la responsabilità per il malfunzionamento di un'installazione non soggetta ai requisiti di queste istruzioni o l'uso di ulteriori prodotti non adatti.**

## 6. INSTALLAZIONE DELLA STUFA

### 6.1. CANNA FUMARIA

Il condotto di evacuazione dei fumi comporta un aspetto di importanza fondamentale per il buon funzionamento della stufa e compie principalmente due funzioni:

- Evacuare il fumo e gas in modo sicuro fuori dalla casa.
- Fornire sufficiente tiraggio alla stufa per mantenere vivo il fuoco.

È quindi essenziale che sia fatto perfettamente e che possa essere sottoposto a operazioni di manutenzione per mantenerlo in buone condizioni (molte delle reclamazioni per malfunzionamento delle stufe si riferiscono esclusivamente ad un tiraggio inadatto). La canna fumaria può essere fatta da muratura o composto di tubo metallico.

Deve soddisfare i seguenti requisiti per il corretto funzionamento della stufa:

- La sezione interna deve essere perfettamente circolare.
- Essere termicamente isolata sulla sua intera lunghezza per impedire la condensazione (il fumo viene liquefatto per shock termico) e ancora più se l'installazione si trova all'esterno della casa.
- Se utilizziamo condotto metallico (tubo) per l'installazione all'esterno della casa, è obbligatorio utilizzare tubo isolato termicamente (composto da due tubi concentrici tra cui c'è un isolante termico). Allo stesso modo, si evitano i fenomeni di condensazione.
- Non essere ostruita (aumenti o riduzioni) e avere una struttura verticale con deviazioni non superiori a 45°.
- L'installazione di sezioni orizzontali o discendenti è VIETATA.
- Se è stato usato prima, deve essere pulito.
- Lo scarico dei fumi deve essere sempre sul tetto (tetto). Lo scarico diretto a pareti o spazi chiusi, anche nei cieli sereni, è vietato.
- Tutti i componenti devono essere realizzati in materiale con classe di reazione al fuoco A1, in particolare, non è consentito l'uso di tubi flessibili di metallo allungabili.
- Rispettare i dati tecnici del manuale di istruzioni.

#### \*\* Per l'installatore

Il tiraggio ottimo per le stufe varia da 12 +/- 2 Pa (1,0-1,4 mm di colonna d'acqua). Si consiglia di controllare la scheda tecnica del prodotto. Un valore più basso provoca una povera combustione con conseguente depositi carbonici ed eccessiva formazione di fumo. In questo caso, è possibile osservare perdita di fumi e aumento della temperatura che potrebbero danneggiare i componenti strutturali della stufa, intanto che un valore più alto comporta una combustione troppo rapida con dispersione del calore attraverso la canna fumaria.

I materiali che sono proibiti per la canna fumaria e, pertanto, possono pregiudicare il funzionamento dell'apparecchio sono: fibrocemento, acciaio galvanizzato (almeno nei primi metri) e superfici interne porose e ruvide. Nel disegno 1, ci sono alcuni esempi di soluzioni.

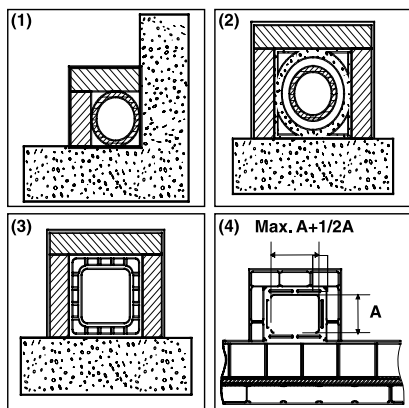

(1) Canna fumaria in acciaio AISI 316 con doppia camera isolata con materiale resistente a 400°C.

**Efficienza 100% ottimale.**

(2) Canna fumaria tradizionale di argilla con sezione quadrata e fori. **Efficienza 80% ottimale.**

(3) Canna fumaria in materiale refrattario con doppia camera isolata e rivestimento esterno in calcestruzzo alleggerito. **Efficienza 100% ottimale.**

(4) Evitare canne fumarie con sezione rettangolare interna diversa da quella del disegno. **Efficienza 40% mediocre.** Non consigliato

Tutte le stufe che eliminano i fumi verso l'esterno devono avere una canna fumaria propria.



**Non si dovrebbe mai usare lo stesso canale per più dispositivi allo stesso tempo.**

Il diametro minimo deve essere di 4 dm<sup>2</sup> (per esempio 20 x 20 cm) per le stufe con un diametro di condotto inferiore a 200 mm o 6,25 dm<sup>2</sup> (per esempio 25 x 25 cm) per stufe con un diametro superiore a 200 mm.

Una sezione della canna fumaria troppo grande (ad esempio, tubo di diametro superiore a quello raccomandato) può avere un volume eccessivo per riscaldare e quindi causare difficoltà di funzionamento del dispositivo. Per evitare questo fenomeno, è necessario intubare lungo la sua lunghezza. Al contrario, una sezione troppo piccola (ad esempio, tubo di diametro inferiore a quello raccomandato) causerà una diminuzione del tiraggio.

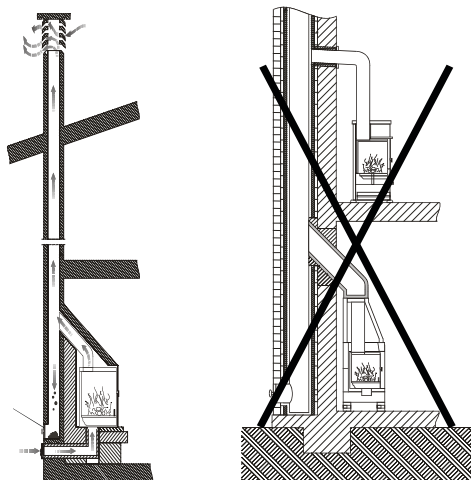

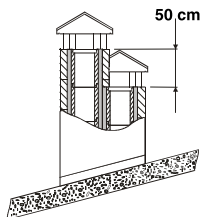

(1) In caso di canne fumarie posizionate l'una accanto all'altra, l'una dovrà superare all'altra almeno 50 cm per evitare il trasferimento di pressione tra le canne fumarie.

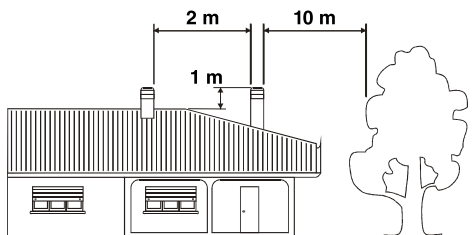

(1) Il camino non deve avere ostacoli in uno spazio di 10 metri dalle pareti, pendii e alberi. In caso contrario, sollevare il camino almeno 1 m sopra l'ostacolo. La canna fumaria deve superare la parte superiore del tetto in 1 m almeno.

**La canna fumaria deve essere ben lontano da materiali infiammabili o combustibili mediante un isolamento adeguato o una camera d'aria. Si devono eliminare i composti di materiali infiammabili.**

**È vietato fare transitare all'interno tubi di installazioni o canali di abduzione d'aria.** È anche vietato fare aperture mobili o fisse per il collegamento di altre apparecchi.

**Utilizzando tubi metallici all'interno di un condotto di muratura è essenziale che essi siano isolati con materiali idonei (rivestimenti in fibra isolante) per evitare il degrado della muratura e il rivestimento interiore.**

## 6.2. CONNESSIONE DELLA STUFA CON LA CANNA FUMARIA

La connessione con la stufa per l'evacuazione dei fumi deve essere effettuata con tubo rigido in acciaio alluminato o acciaio inossidabile.

**È vietato utilizzare un tubo metallico flessibile o di fibrocemento poi che danneggiano la sicurezza dell'unione perché sono soggetti a folate e rotture, causando perdite di fumo.**

Il tubo di fumo dovrà essere fissato ermeticamente alla bocca della stufa. Deve essere rettilineo e d'un materiale che supporta alte temperature (almeno 400°C). Può avere una pendenza massima di 45° e saranno evitati depositi eccessivi di condensazione prodotti nelle prime fasi di accensione e/o eccessiva formazione di fuliggine. Inoltre, evita il rallentamento del fumo che esce.

La mancanza di sigillatura della connessione potrebbe causare un malfunzionamento dell'apparecchio.

Il diametro interno del tubo di connessione deve corrispondere al diametro esterno del tronco di scarica di fumi dell'apparecchio. Questo è garantito dai tubi secondo DIN 1298.

## 6.3. COMIGNOLO

Il tiraggio della canna fumaria dipende anche dell'idoneità del comignolo.

Il comignolo deve assicurare lo scarico di fumo anche nelle giornate ventose, visto che deve oltrepassare la cima del tetto.

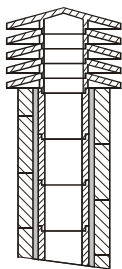

(1) Canna fumaria industriale di elementi prefabbricati che permettono l'estrazione di fumi eccellenti

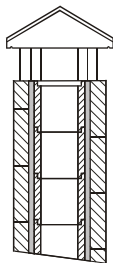

(2) Canna fumaria artigianale. La sezione di uscita corretta dovrebbe essere almeno 2 volte la sezione interna della canna fumaria, idealmente 2.5.

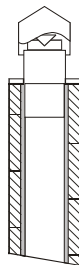

(3) Canna fumaria in acciaio con cono interno deflettore dei fumi.

Il comignolo deve soddisfare i seguenti requisiti:

- Avere una sezione interna equivalente a quella della stufa.
- Avere una sezione utile di uscita che è due volte quella interiore della canna fumaria.
- Essere costruito in modo da impedire la penetrazione della pioggia, neve e di qualsiasi corpo estraneo.
- Essere facilmente accessibile per la manutenzione e la pulizia.

Se il comignolo è metallico, per il suo disegno adattato al diametro del tubo, l'uscita dei fumi è assicurata. Ci sono diversi modelli di comignolo metallico, fisso, anti-ritorno, aspiratore o rotante.

## 6.4. PRESA D'ARIA ESTERIORE

Per un corretto funzionamento della stufa è essenziale che nel luogo dell'installazione ci sia abbastanza aria per la combustione e riossigenazione dell'ambiente. Se la casa è costruita secondo i criteri di "efficienza energetica" con un alto grado di ermeticità, è possibile che l'ingresso d'aria non sia garantito (l'installatore deve garantire il rispetto del Codice Tecnico dell'Edilizia CTE DB - HS3). Ciò significa che, attraverso aperture che comunicano con l'esteriore, deve circolare l'aria per la combustione anche con le porte e finestre chiuse. Inoltre, è necessario soddisfare i seguenti requisiti:

- Dovrebbe essere posizionata in modo che non possa essere ostruita.
- Deve comunicare con l'ambiente d'installazione del dispositivo ed essere protetta da una griglia.
- La superficie minima di presa non deve essere inferiore a 100 cm<sup>2</sup>. Verificare le norme sulla materia.
- Quando il flusso d'aria si ottiene attraverso aperture comunicanti con gli ambienti adiacenti esterni dovranno evitare prese d'aria in collegamento con garage, cucine, servizi, ecc.

## 7. AVVIAMENTO (PRIMI ACCENSIONI)

È vietato l'uso di tutte le sostanze liquide come, ad esempio, l'alcol, benzina, petrolio e simili.



**ATTENZIONE!! Inizialmente è possibile notare il fumo e l'odore tipico dei metalli sottoposti a grande sollecitazione termica e la vernice ancora fresca. Non utilizzare mai l'apparecchio quando ci sono gas combustibili nell'atmosfera.**

Per una corretta messa in servizio dei prodotti trattati con vernice ad alta temperatura è necessario sapere:

- I materiali di fabbricazione dei prodotti in questione non sono omogenei, in quanto coesistono parti di ghisa e di acciaio.
- La temperatura alla quale il corpo del prodotto è soggetto non è uniforme: temperature variabili tra zone da 300°C a 500°C.
- Durante la sua vita, il prodotto è soggetto a cicli alternati di on e off anche durante il giorno, così come cicli di uso intenso o riposo totale secondo le stagioni.
- Quando l'apparecchio è nuovo, prima da definirsi come utilizzato, deve essere sottoposto a diversi cicli di avviamento per tutti i materiali e vernice che completano le varie sollecitazioni elastiche.

Pertanto, è importante adottare queste piccole precauzioni durante la fase di accensione:

1. Assicurarsi che ci sia un forte ricambio d'aria nel luogo dove si è installato l'apparecchio è garantito.
2. Durante le prime 4 o 5 accensioni, non sovraccaricare la camera di combustione e mantenere il fuoco almeno 6-10 ore continue.
3. Durante i primi accensioni, alcun oggetto deve essere sull'apparecchio e in particolare sulle superfici verniciate. Le superfici laccate non devono essere toccate durante il riscaldamento.

## 8. ACCENSIONE E FUNZIONAMENTO NORMALE

Una volta caricato il serbatoio di pellet (vedere il capitolo 4), la stufa è pronta per l'accensione.

Aprire la leva di caricamento del pellet nella sua interezza e posizionarla in posizione di riposo (in questa posizione consentirà di chiudere il coperchio superiore della stufa) per consentire al combustibile di cadere nel bruciatore permettendo il suo completo riempimento; ora è possibile aprire la porta della stufa e posizionare un solido accendino o un accendifuoco sul pellet nel braciere e accendere la fiamma con l'aiuto di un fiammifero o un accendino; la porta della stufa deve essere lasciata socchiusa per 4 o 7 minuti (dipende dalla temperatura della casa e dal camino). Chiudere la porta solo quando la fiamma raggiungi un'altezza minima di circa 10-12 cm. A questo punto, la stufa sarà accesa.

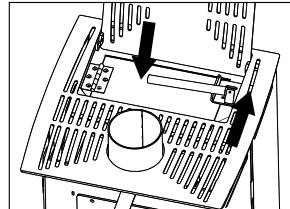

**ATTENZIONE:** È VIETATO versare direttamente il pellet con la mano sul bruciatore, il riempimento del bruciatore deve avvenire esclusivamente azionando la leva di caricamento. È IMPORTANTE controllare sempre la pulizia del bruciatore prima di avviare l'accensione per evitare malfunzionamenti. Aspirare la cenere depositata nel bruciatore con l'aiuto di un aspirapolvere e assicurarsi che tutti i fori del bruciatore siano puliti.

**ATTENZIONE:** eseguire sempre questa operazione con la stufa spenta e fredda, per evitare ustioni.

Per mantenere acceso il fuoco, tenere semplicemente aperta la leva di caricamento del pellet e nella posizione di riposo.

Il tiraggio influisce sull'intensità della combustione e quindi sulle prestazioni caloriche dell'apparecchio. Agire sul regolatore di tiraggio per mantenere una combustione ottimale (vedere capitolo 3).

**Per motivi di sicurezza, la porta deve rimanere chiusa durante il funzionamento e i periodi di utilizzo.**

È possibile che a seconda della qualità del combustibile utilizzato e delle ore di funzionamento continuo della stufa, sia necessario rimuovere le ceneri del bruciatore per ottenere una corretta combustione, per questo è possibile utilizzare l'accessorio (gancio) fornito, facendo particolare attenzione a non soffrire le ustioni.

### 8.1. SPEGNIMENTO DELLA STUFA

Quando si chiude la leva di caricamento del pellet, la discesa del pellet verrà interrotta verso il bruciatore, la combustione continuerà per circa 10 - 20 minuti, dopodiché la stufa si spegnerà.

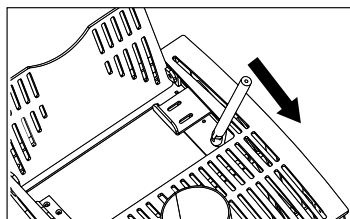

## 9. MANUTENZIONE E CURA

La stufa, la canna fumaria e, in generale, tutta l'installazione devono essere puliti accuratamente almeno una volta all'anno o quando necessario.



**ATTENZIONE!!** La manutenzione e la cura devono essere effettuate con la stufa fredda.

### 9.1. PULIZIA DELLA CANNA FUMARIA

Quando il pellet è bruciato lentamente, si producono catrame e altri vapori organici e, in combinazione con l'umidità ambiente, formano il creosoto (fuliggine).

L'eccessivo accumulo di fuliggine può causare problemi nella evacuazione di fumo e persino l'incendio della canna fumaria. Uno spazzacamino dovrebbe fare questa operazione e, allo stesso tempo, dovrebbe effettuare un controllo della stessa. Durante la pulizia è necessario rimuovere il deflettore di fumi per favorire la caduta di fuliggine.

L'uso di buste anti-fuliggine è raccomandato durante il funzionamento dell'apparecchio almeno una busta ogni settimana. Queste buste si situano direttamente sul fuoco e possono essere acquistati nello stesso rivenditore Bronpi dove hanno acquistato la stufa.

### 9.2. PULIZIA DEL VETRO

#### IMPORTANTE:

**La pulizia del vetro deve essere fatta se e solo se il vetro è freddo per evitare l'esplosione dello stesso.**

**Per la pulizia si devono utilizzare prodotti specifici per pulire il piano di cottura. In nessun caso usare prodotti aggressivi o abrasivi che macchiano il vetro.**

È possibile acquistare un prodotto per pulire i vetri vetroceramici BRONPI nello stesso rivenditore dove ha acquistato la stufa.

**ROTTURA DI VETRI:** i vetri, essendo in vetro-ceramica, sono resistenti al calore fino a 750°C e non sono soggetti a shock termici. La sua rottura può essere causata solamente per shock meccanico (urti o chiusura violenta della porta, ecc.) Pertanto, la sua sostituzione non è inclusa nella garanzia.

### 9.3. PULIZIA DELLA CENERE

Tutte le stufe hanno un cassetto per la raccolta della cenere.

Si consiglia di svuotare periodicamente il cassetto della cenere (almeno una volta al giorno) per evitare che i residui di combustione raggiungano il bruciatore o il braciere.

Le ceneri devono essere collocate in un contenitore di metallo con un coperchio sigillato finché la cenere non si è completamente estinta, il contenitore chiuso deve essere posizionato su una base non combustibile o messa a terra e lontano da materiali combustibili.

**ATTENZIONE:** la cenere mantiene le braci accese a lungo!

### 9.4. PULIZIA DEL BRUCIATORE

Quando la fiamma diventa rossa o debole, accompagnata da fumo nero, può significare che ci sono depositi di cenere o incrostazioni che non consentono alla stufa di funzionare correttamente e che deve essere eliminata.

Rimuovere il bruciatore ogni giorno semplicemente sollevandolo dal suo spazio; quindi pulirlo dalle ceneri e da eventuali incrostazioni che si possono formare, prestando particolare attenzione nel liberare i fori bloccati con l'uso dell'attrezzo fornito.

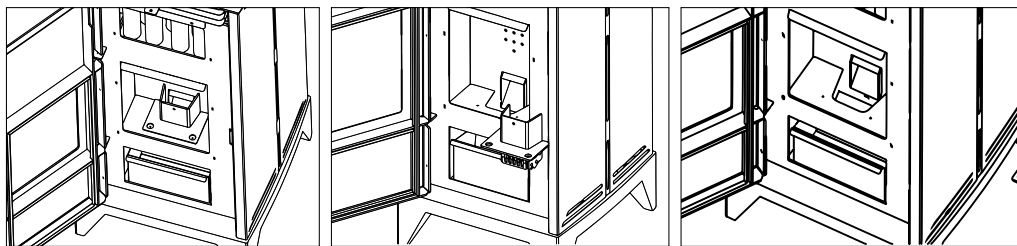

Questa operazione è necessaria soprattutto se si utilizzano granuli di diversa qualità. La frequenza di questa operazione è determinata dalla frequenza di utilizzo e dalla scelta del combustibile.

**ATTENZIONE:** prima di accendere la stufa, controllare che il braciere sia inserito correttamente.

## 9.5. PULIZIA DELLA CAMERA DI COMBUSTIONE

Pulizia settimanale della camera di combustione rimuovendo la cenere che si accumula nella camera di combustione con un aspirapolvere. È possibile acquistare un aspirapolvere presso il rivenditore Bronpi in cui è stata acquistata la stufa.



## 9.6. PULIZIA DELLA CAMERA E PASSAGGIO DI FUMO

Generalmente, una volta all'anno (preferibilmente all'inizio della stagione), per il corretto funzionamento della stufa, deve essere eseguita la straordinaria pulizia della camera di fumo, la frequenza di questa operazione dipende dal tipo di pellet utilizzato e dalla frequenza di utilizzo. Per effettuare questa pulizia, si consiglia di contattare un centro di assistenza tecnica.

Per pulire la camera di fumo, sarà sufficiente aprire la porta della stufa e accedere al coperchio del registro superiore svitando le 4 viti esistenti e prendendo la cenere dall'interno con l'aiuto di un aspirapolvere.

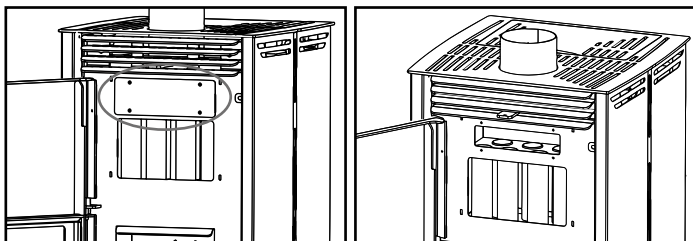

Allo stesso modo, dall'interno della camera di combustione e con l'aiuto di una balloneta, l'interno degli scambiatori di fumo deve essere pulito, rimuovendo la fuliggine aderente alle pareti.

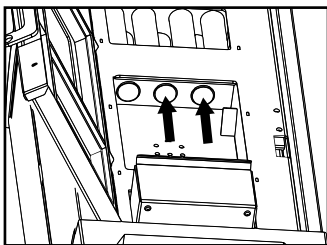

## 9.7. PULIZIA CONDOTTO FORNITURA DI PELLETT

Con l'aiuto di un raschietto o dell'accessorio per mani fredde (gancio) fornito, pulire il condotto su cui il pellet scende verso il bruciatore di eventuali incrostazioni che possono rallentare o bloccare la caduta di pellet.

Si consiglia di eseguire questa operazione ogni 7-10 giorni per mantenere il corretto funzionamento.

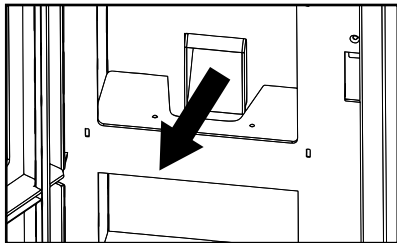

## 9.8. PULIZIA ESTERIORE



**Non pulire la superficie esterna della stufa con acqua o prodotti abrasivi perché può deteriorarsi. Utilizzare un spolverino o un panno leggermente umido.**

## 10. INTERRUZIONI STAGIONALI

Dopo completare la pulizia **della canna fumaria e della stufa**, eliminando totalmente la cenere ed altri residui, chiudere tutte le porte e i controlli regolatori.

È consigliabile fare la pulizia della canna fumaria almeno una volta all'anno. Nel frattempo, controllare lo stato delle giunture perché, se non sono perfettamente integre (cioè, non sono attillate alla porta), non possono garantire un funzionamento affidabile della stufa! Pertanto, sarebbe necessario sostituire le giunture. È possibile acquistare questo ricambio nello stesso rivenditore Bronpi dove si è acquistata la stufa. La pulizia e il funzionamento di tutti i meccanismi o parti mobili devono essere verificati.

In caso di umidità nel luogo d'installazione della stufa, collocare sali assorbenti all'interno dell'apparato. Proteggere le parti interne con vaselina neutrale per mantenere il suo aspetto estetico inalterato nel tempo.

## 11. GUIDA PER LA RISOLUZIONE DI PROBLEMI

PROBLEMA	POSSIBILE CAUSA	SOLUZIONE	
La stufa emette fumo	Uso improprio della stufa	Controllare l'ingresso dell'aria primaria	
	Canna fumaria fredda	Preriscaldare la stufa	
	Canna fumaria bloccata	Ispezionare la canna fumaria e il connettore per sapere se è ostruito o ha eccesso di fuliggine	
	Canna fumaria sovradimensionata	Rinstallare con un diametro adeguato	PROFES
	Canna fumaria stretta	Rinstallare con un diametro adeguato	
	Tiraggio canna fumaria insufficiente	Aggiungere lunghezza al condotto	PROFES
	Canna fumaria con infiltrazioni	Sigillare le connessioni tra le sezioni	PROFES
Ritorni d'aria	Più di un dispositivo collegato al condotto	Scollegare tutti gli altri dispositivi e sigillare le bocche	PROFES
	Rango di combustione troppo basso.	Utilizzare la stufa con un rango adeguato. Aumentare la presa d'aria primaria	
	Mancanza di tiraggio		
Combustione incontrollata	Eccessivo accumulo di cenere	Svuotare frequentemente il cassetto porta-cenere	
	La canna fumaria non sporge la cima del tetto	Aggiungere lunghezza al condotto	PROFES
	La porta non è chiusa completamente	Chiudere la porta o sostituire le corde di ermeticità	PROFES
	Tiraggio eccessivo	Controllare l'installazione o installare una valvola taglia-tiraggio	PROFES
	Mastice refrattaria danneggiata	Controllare le giunture e utilizzare mastice refrattaria	PROFES
Calore insufficiente	Canna fumaria sovradimensionata	Rinstallare con un diametro adeguato	PROFES
	Venti forti	Installare un comignolo adeguato	PROFES
	Combustibile di scarsa qualità	Utilizzare combustibile di qualità	
	Mancanza d'aria primaria	Aumentare la presa d'aria primaria	
	Canna fumaria con infiltrazioni d'aria	Utilizzare un sistema di canna fumaria isolato	
	Esteriore di muratura della canna fumaria freddo	Isolare termicamente il camino	PROFES
	Perdite di calore nella casa	Sigillare finestre, aperture, etc	

\*\* L'annotazione PROFES significa che l'operazione deve essere eseguita da un professionista.





# INDICE | INDEX | INDEX | ÍNDICE | INDICE

12.	FICHAS TÉCNICAS - DESPIECES   TECHNICAL SPECIFICATIONS - EXPLODED DRAWINGS   FICHES TECHNIQUES - DÉTAIL DES PIÈCES   FICHAS TÉCNICAS - DESMONTAGEM   SCHEDA TECNICA - ESPLOSI	62
12.1	FREE 6	64
12.2	FREE 6 V	66
12.3	FREE 6 D	68
12.4	FREE 11	70
12.5	FREE 11 V	72

**12. FICHAS TÉCNICAS - DESPIECES | TECHNICAL SPECIFICATIONS - EXPLODED DRAWINGS | FICHES TECHNIQUES - DÉTAIL DES PIÈCES | FICHAS TÉCNICAS - DESMONTAGEM | SCHEDA TECNICA - ESPLOSI**

DATOS	FREE-6	FREE-6-V	FREE-6-D	FREE-11	FREE-11-V
Peso (Kg.) Weight (kg) Poids (kg) Peso (Kg.) Peso (Kg.)	60	65	75	100	110
Altura (mm) Height (mm) Hauteur (mm) Altura (mm) Altezza (mm)	821	920	1123	1082	1181
Ancho (mm) Width (mm) Largeur (mm) Largura (mm) Larghezza (mm)	366	366	366	543	543
Profundidad (mm) Depth (mm) Profondeur (mm) Profundidade (mm) Profondità (mm)	366	366	366	571	571
Diámetro del tubo de descarga de humos (mm) Diameter of the smoke outlet pipe (mm) Diamètre du tuyau de décharge de fumée (mm) Diâmetro do tubo de descarga de fumos (mm) Diámetro del tubo scarico dei fumi (mm)	80	80	80	100	100
Diámetro del tubo de aspiración del aire (mm) Diameter of the air suction pipe (mm) Diamètre du tuyau d'aspiration d'air (mm) Diâmetro do tubo de aspiração do ar (mm) Diámetro del tubo d'aspirazione d'aria (mm)	60	60	60	80	80
Volumen de calentamiento máx. (m3) Maximum heating volume. (m3) Volume de chauffage maximal. (m3) Volume de aquecimento máx. (m3) Volume di riscaldamento massimo (m3)	125	125	125	225	225
Rendimiento en potencia nominal Efficiency at nominal power (%) Rendement à puissance nominale (%) Rendimento em potência nominal Rendimento in potenza nominale	83	83	83	80	80
Rendimiento en potencia reducida Efficiency at reduced power (%) Rendement à puissance réduite (%) Rendimento em potência reduzida Rendimento in potenza ridotta	89	89	89	80	80
Pot. térmica global máx. (Kw) Power thermal global max. (Kw.) Puis. thermique globale max. (KW.) Pot. térmica global máx. (Kw) Potenza termica globale massima (Kw)	6	6	6	11	11
Pot. térmica útil máx. (Kw) Power maximum usable thermal kW Puis. thermique utile max. (KW.) Pot. térmica útil máx. (Kw) Potenza termica utile massima (Kw)	5	5	5	9	9
Potencia térmica útil min. (Kw) Minimum usable thermal power kW Puisance thermique utile min. (KW.) Potência térmica útil min. (Kw) Potenza termica utile minima (Kw)	3	3	3	5	5
Consumo de pellet min. Kg/h Minimum pellet consumption Kg/h Consommation de granulés à bois min. Kg/h Consumo de pellet min. Kg/h Consumo di pellet minimo Kg/h	0.9	0.9	0.9	1.4	1.4
Consumo de pellet máx. Kg/h Maximum pellet consumption Kg/h Consommation de granulés à bois max. Kg/h Consumo de pellet máx. Kg/h Consumo di pellet massimo Kg/h	1.5	1.5	1.5	2.5	2.5
Capacidad depósito (Kg.) Tank capacity (Kg.) Capacité du réservoir (Kg.) Capacidade depósito (Kg.) Capacità del serbatoio (Kg.)	7.5	7.5	7.5	17	17
Autonomía min/máx. (h) Min. / max. Autonomy (h) Autonomie min / max (h) Autonomia min/máx. (h) Autonomia minima/massima (h)	5/7	5/7	5/7	7.5/14	7.5/14
Tiro recomendado a potencia útil máx. (Pa) Recommended draft at maximum usable power Tirage recommandé à puissance utile max. (Pa) Tiragem recomendada para potência útil máx. (Pa) Tiraggio raccomandato a potenza utile massima	~ 12	~ 12	~ 12	~ 12	~ 12

DATOS	FREE-6	FREE-6-V	FREE-6-D	FREE-11	FREE-11-V
Tiro recomendado a potencia útil min. (Pa) Minimum usable power recommended draw (Pa) Tirage recommandé à puissance utile min. (Pa) Tiragem recomendada para potência útil min. (Pa) Tiraggio raccomandato a potenza utile minima	- 10	- 10	- 10	- 10	- 10
Consumo eléctrico (W) Energy consumption (W) Consommation électrique (W) Consumo eléctrico (W) Consumo elettrico (W)	0	0	0	0	0
CO al 13% potencia nominal CO at 13% nominal power CO au 13% puissance nominale CO no 13% potência nominal CO al 13% potenza nominale	0,02	0,02	0,02	0,01	0,01
CO al 13% potencia reducida CO at 13% reduced power CO au 13% puissance réduite CO no 13% potência reduzida CO al 13% potenza ridotta	0,04	0,04	0,04	0,01	0,01
Caudal mássico humos potencia nominal Smoke mass flow at nominal power Débit massique des fumées puissance nominale Caudal mássico fumos potência nominal Caudale di massa dei fumi potenza nominale	3,8	3,8	3,8	6,6	6,6
Caudal mássico humos potencia reducida Smoke mass flow at reduced power Débit massique des fumées puissance réduite Caudal mássico fumos potência reduzida Caudale di massa dei fumi potenza ridotta	2,7	2,7	2,7	3,7	3,7
T <sup>3</sup> Humos potencia nominal Smoke temperature at nominal power Température des fumées puissance nominale Temperatura fumos potência nominal Temperatura fumi potenza nominale	269	269	269	342	342
T <sup>3</sup> Humos potencia reducida Smoke temperature at reduced power Température des fumées puissance réduite Temperatura fumos potência reduzida Temperatura fumi potenza ridotta	178	178	178	264	264
Tolva hermética Hermetic tank Trémie étanche Depósito hermético Tramoggia ermetica	√	√	√	√	√
Sistema de seguridad apertura tolva Tank opening security system Système de sécurité d'ouverture de trémie Sistema de segurança abertura depósito Sistema di sicurezza di apertura de tramoggia	√	√	√	√	√
Sistema doble camara Double Chamber System Sistema Dupla Câmara Sistema Dual Camera Système Double Chambre	√	√	√	√	√

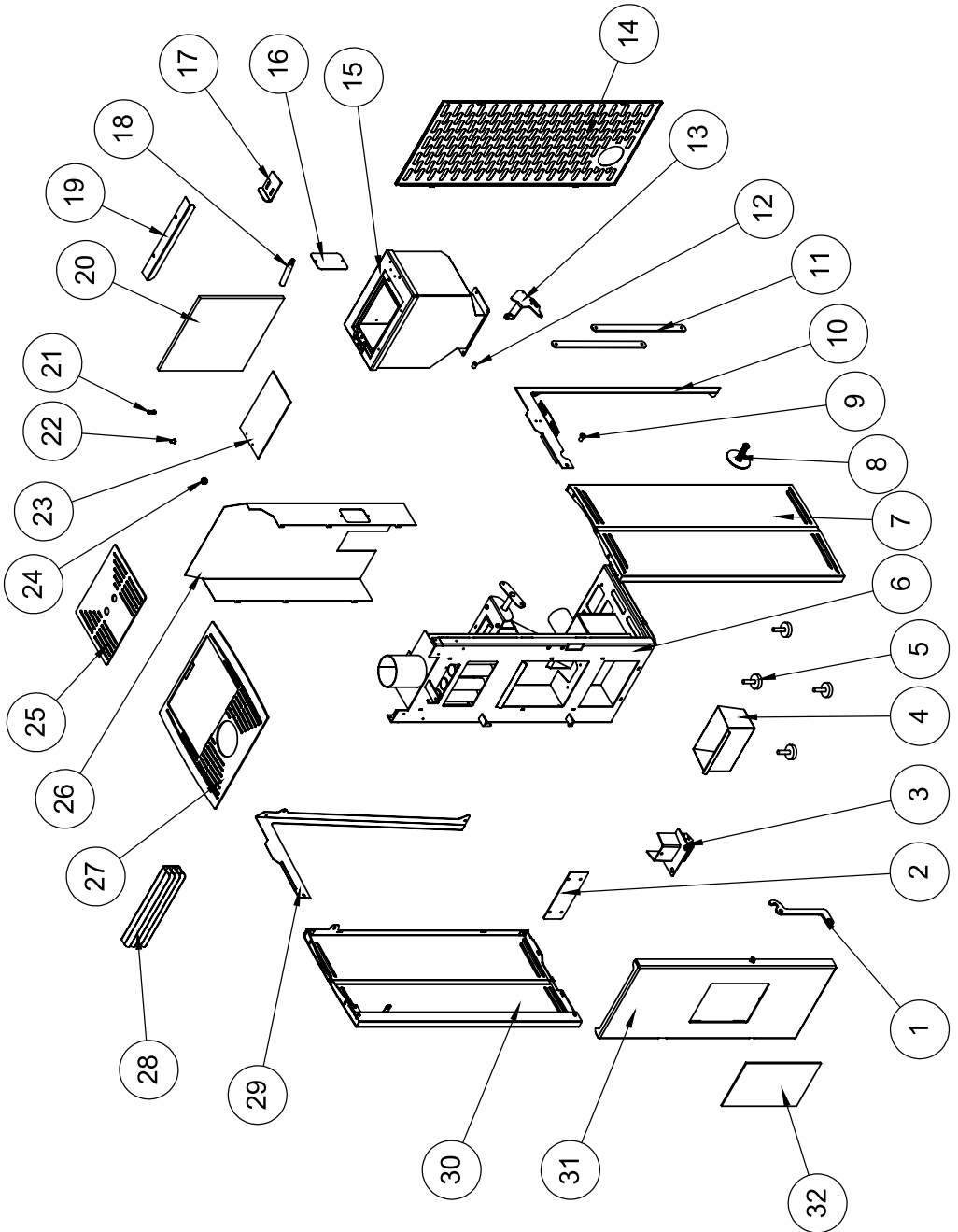

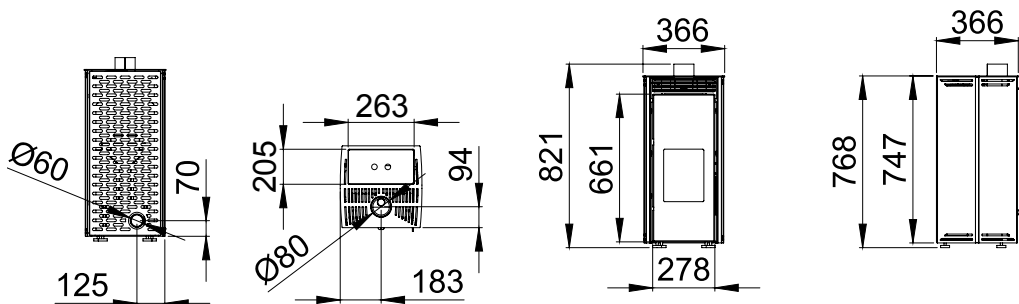
**MOD. FREE 6**

Nº	DESCRIPCIÓN	DESCRIPTION	DESCRIPTION	DESCRIÇÃO	DESCRIZIONE
1	Maneta	Handle	Poignée	Puxador	Maniglia
2	Registro frontal	Frontal register	Registre frontal	Registro frontal	Registro frontale
3	Quemador	Burner	Brûleur	Queimador	Brucciatores
4	Cajón cenicero	Ash pan	Tiroir à cendres	Gaveta de cinzas	Cassetto cenere
5	Patas regulables	Adjustable leg	Pied réglable	Pé ajustável	Piedino regolabile
6	Cuerpo	Body	Corps	Corpo	Corpo
7	Cámara lateral dcha.	Right chamber	Chambre droite	Câmara lateral direita	Camera destra
8	Sistema ante-deflagración	System anti-deflagration	Système anti-déflagrations	Sistema anti-deflagrações	Sistema anti-deflagrazioni
9	Casquillo biela superior	Upper connecting rod shell	Coille bielle supérieur	Anel haste superior	Boccola biella superiore
10	Chasis lateral dcho.	Right side chassis	Châssis latéral droit	Chassi lateral direito	Chassis laterale destro
11	Biela lateral	Side connecting rod	Bielle latéral	Haste lateral	Biella lato
12	Eje biela superior	Upper connecting rod axle	Axe bielle supérieur	Eixo haste superior	Asse biella superiore
13	Biela superior	Upper connecting rod	Bielle supérieur	Haste superior	Biella superiore
14	Trasera	Rear	Arrière	Traseira	Posteriore
15	Tolva	Hopper	Trémie	Tremonha	Tramoggia
16	Registro lateral	Side register	Registre latéral	Registro lateral	Registro laterale
17	Cierre tolva	Hopper lock	Serrure trémie	Fechamento tremonha	Blocco tramoggia
18	Palanca biela superior	Upper connecting rod lever	Levier bielle supérieur	Alavanca haste superior	Livello biella superiore
19	Sujeta aislante	Insulator support	Support insulateur	Prende isolante	Supporto isolatore
20	Aislante	Insulator	Insulateur	Isolante	Insulatore
21	Muelle tolva	Hopper washer	Resort trémie	Mola tremonha	Molla tramoggia
22	Sistema bloqueo tolva	System hopper block	Système blocage trémie	Sistema de bloqueio tremonha	Sistema blocco tramoggia
23	Tapa tolva	Hopper cover	Couvercle trémie	Tampa tremonha	Coperchio tramoggia
24	Rosca muelle tolva	Hopper washer thread	Filet resort trémie	Linha mola tremonha	Filo molla tramoggia
25	Tapa techo	Top cover	Couvercle toit	Tampa teto	Coperchio tetto
26	Cámara aire	Air chamber	Chambre d'air	Câmara ar	Camera aria
27	Techo	Top	Toit	Teto	Tetto
28	Rejilla frontal	Frontal grille	Grille frontale	Grelha frontal	Griglia frontale
29	Chasis lateral izqdo.	Left side chassis	Châssis latéral gauche	Chassi lateral esquerdo	Chassis laterale sinistro
30	Cámara lateral izqda.	Left chamber	Chambre gauche	Câmara lateral esquerda	Camera sinistra
31	Puerta	Door	Porte	Porta	Porta
32	Cristal	Glass	Vitre	Vidro	Vetro

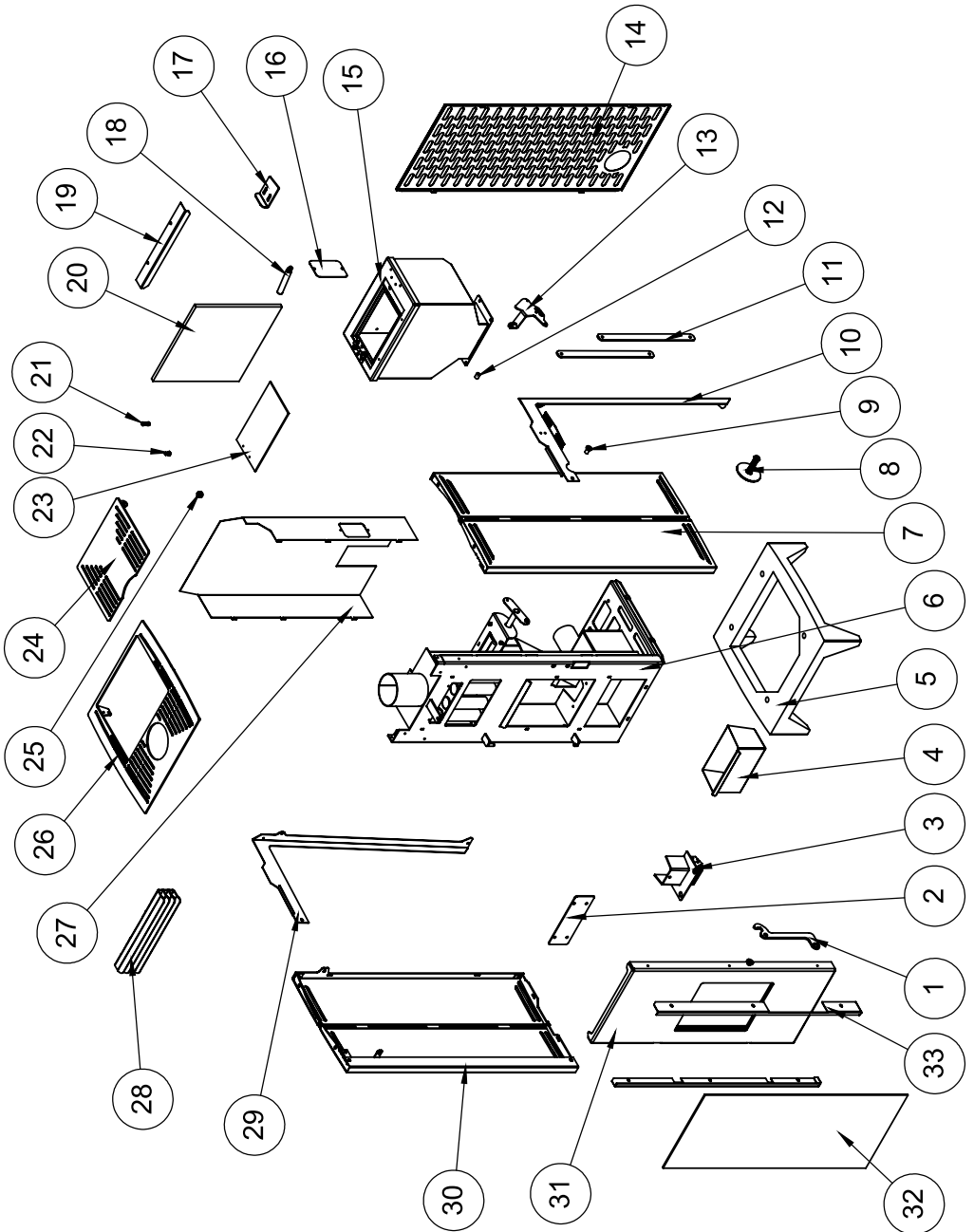

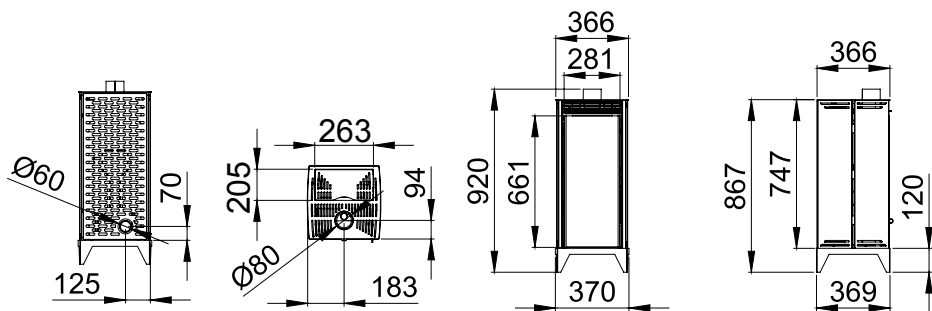

**MOD. FREE 6 V**

Nº	DESCRIPCIÓN	DESCRIPTION	DESCRIPTION	DESCRIÇÃO	DESCRIZIONE
1	Maneta	Handle	Poignée	Puxador	Maniglia
2	Registro frontal	Frontal register	Registre frontal	Registro frontal	Registro frontale
3	Quemador	Burner	Brûleur	Queimador	Brucciatore
4	Cajón cenicero	Ash pan	Tiroir à cendres	Gaveta de cinzas	Cassetto cenere
5	Peana de madera	Wood base	Base de bois	Base madeira	Base di legno
6	Cuerpo	Body	Corps	Corpo	Corpo
7	Cámara lateral dcha.	Right chamber	Chambre droite	Câmara lateral direita	Camera destra
8	Sistema ante-deflagración	System anti-deflagration	Système anti-déflagrations	Sistema anti-deflagrações	Sistema anti-deflagrazioni
9	Casquillo biela superior	Upper connecting rod shell	Coille bielle supérieur	Anel haste superior	Boccola biella superiore
10	Chasis lateral dcho.	Right side chassis	Châssis latéral droit	Chassi lateral direito	Chassis laterale destro
11	Biela lateral	Side connecting rod	Bielle latéral	Haste lateral	Biella lato
12	Eje biela superior	Upper connecting rod axle	Axe bielle supérieur	Eixo haste superior	Asse biella superiore
13	Biela superior	Upper connecting rod	Bielle supérieur	Haste superior	Biella superiore
14	Trasera	Rear	Arrière	Traseira	Posteriore
15	Tolva	Hopper	Trémie	Tremonha	Tramoggia
16	Registro lateral	Side register	Registre latéral	Registro lateral	Registro laterale
17	Cierre tolva	Hopper lock	Serrure trémie	Fechamento tremonha	Blocco tramoggia
18	Palanca biela superior	Upper connecting rod lever	Levier bielle supérieur	Alavanca haste superior	Livello biella superiore
19	Sujeta aislante	Insulator support	Support insulateur	Prende isolante	Supporto isolatore
20	Aislante	Insulator	Insulateur	Isolante	Insulatore
21	Muelle tolva	Hopper washer	Resort trémie	Mola tremonha	Molla tramoggia
22	Sistema bloqueo tolva	System hopper block	Système blocage trémie	Sistema de bloqueio tremonha	Sistema blocco tramoggia
23	Tapa tolva	Hopper cover	Couvercle trémie	Tampa tremonha	Coperchio tramoggia
24	Tapa techo	Top cover	Couvercle toit	Tampa teto	Coperchio tetto
25	Rosca tolva	Hopper thread	Filet trémie	Linha tremonha	Filo tramoggia
26	Techo	Top	Toit	Teto	Tetto
27	Cámara aire	Air chamber	Chambre d'air	Câmara ar	Camera aria
28	Rejilla frontal	Frontal grille	Grille frontale	Grilha frontal	Griglia frontale
29	Chasis lateral izqdo.	Left side chassis	Châssis latéral gauche	Chassi lateral esquerdo	Chassis laterale sinistro
30	Cámara lateral izqda.	Left chamber	Chambre gauche	Câmara lateral esquerda	Camera sinistra
31	Puerta	Door	Porte	Porta	Porta
32	Cristal	Glass	Vitre	Vidro	Vetro
33	Sujeta cristal	Glass support	Support vitre	Prende vidro	Supporto vetro



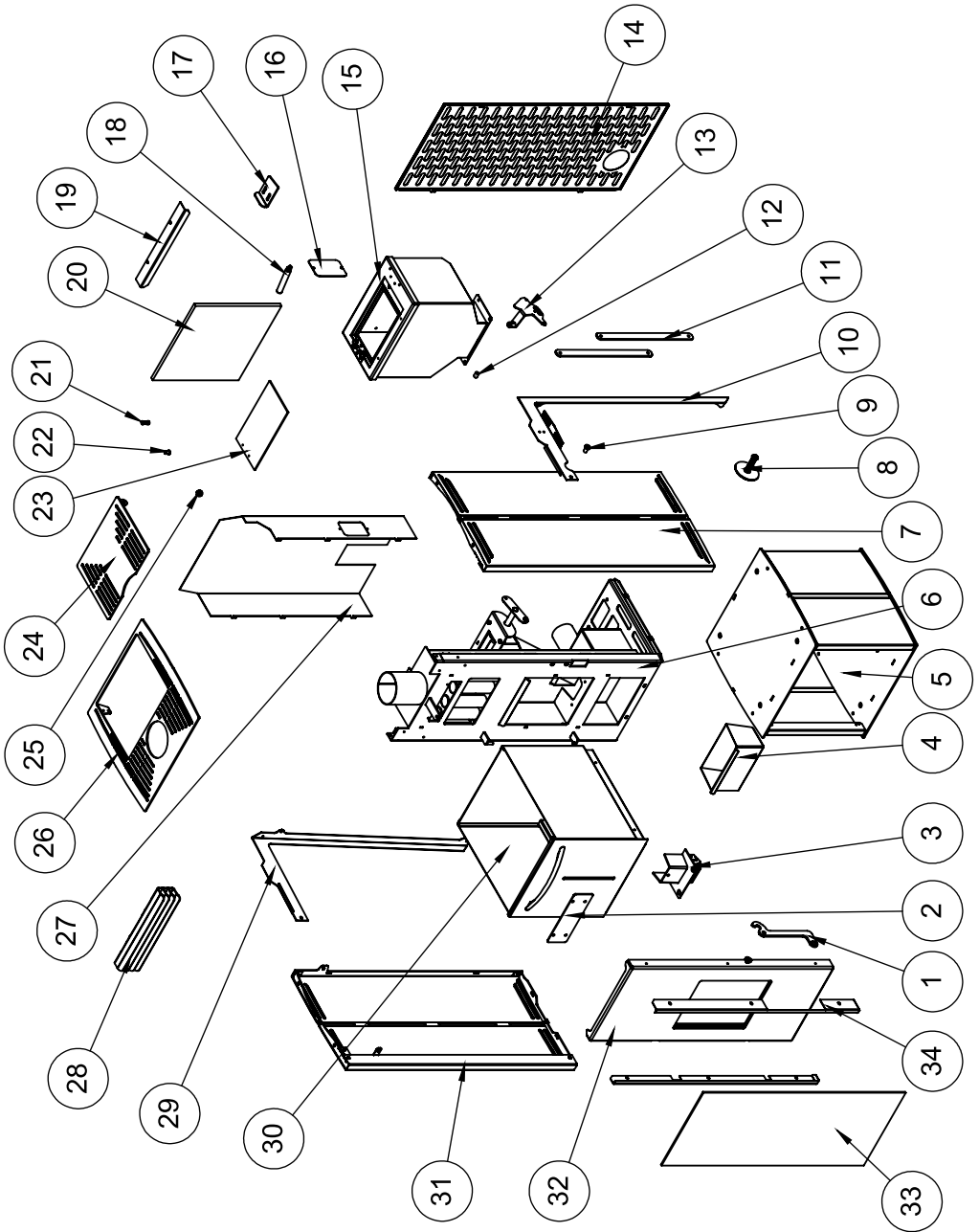

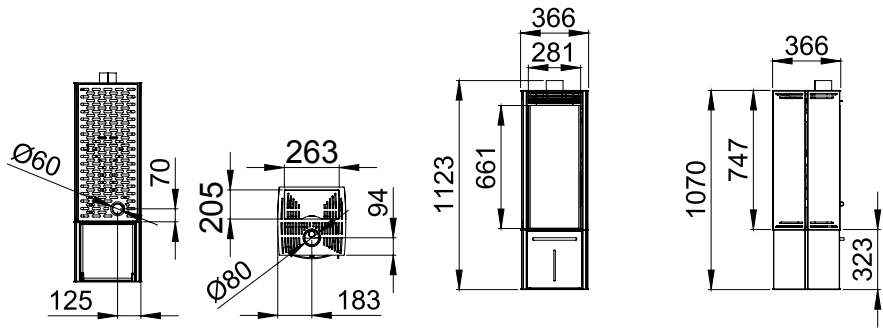

**MOD. FREE 6 D**

Nº	DESCRIPCIÓN	DESCRIPTION	DESCRIPTION	DESCRIÇÃO	DESCRIZIONE
1	Maneta	Handle	Poignée	Puxador	Maniglia
2	Registro frontal	Frontal register	Registre frontal	Registro frontal	Registro frontale
3	Quemador	Burner	Brûleur	Queimador	Brucciatores
4	Cajón cenicero	Ash pan	Tiroir à cendres	Gaveta de cinzas	Cassetto cenere
5	Peana depósito	Base deposit	Base dépôt	Base depósito	Base deposito
6	Cuerpo	Body	Corps	Corpo	Corpo
7	Cámara lateral dcha.	Right chamber	Chambre droite	Câmara lateral direita	Camera destra
8	Sistema ante-deflagración	System anti-deflagration	Système anti-déflagrations	Sistema anti-deflagrações	Sistema anti-deflagrazioni
9	Casquillo biela superior	Upper connecting rod shell	Doille bielle supérieur	Anel haste superior	Boccola biella superiore
10	Chasis lateral dcho.	Right side chassis	Châssis latéral droit	Chassi lateral direito	Chassis laterale destro
11	Biela lateral	Side connecting rod	Bielle latéral	Haste lateral	Biella lato
12	Eje biela superior	Upper connecting rod axle	Axe bielle supérieur	Eixo haste superior	Asse biella superiore
13	Biela superior	Upper connecting rod	Bielle supérieur	Haste superior	Biella superiore
14	Trasera	Rear	Arrière	Traseira	Posteriore
15	Tolva	Hopper	Trémie	Tremonha	Tramoggia
16	Registro lateral	Side register	Registre latéral	Registro lateral	Registro laterale
17	Cierre tolva	Hopper lock	Serrure trémie	Fechamento tremonha	Blocco tramoggia
18	Palanca biela superior	Upper connecting rod lever	Levier bielle supérieur	Alavanca haste superior	Livello biella superiore
19	Sujeta aislante	Insulator support	Support insulateur	Prende isolante	Supporto isolatore
20	Aislante	Insulator	Insulateur	Isolante	Insulatore
21	Muelle tolva	Hopper washer	Resort trémie	Mola tremonha	Molla tramoggia
22	Sistema bloqueo tolva	System hopper block	Système blocage trémie	Sistema de bloqueio tremonha	Sistema blocco tramoggia
23	Tapa tolva	Hopper cover	Couvercle trémie	Tampa tremonha	Coperchio tramoggia
24	Tapa techo	Top cover	Couvercle toit	Tampa teto	Coperchio tetto
25	Rosca tolva	Hopper thread	Filet trémie	Linha tremonha	Filo tramoggia
26	Techo	Top	Toit	Teto	Tetto
27	Cámara aire	Air chamber	Chambre d'air	Câmara ar	Camera aria
28	Rejilla frontal	Frontal grille	Grille frontale	Grelha frontal	Griglia frontale
29	Chasis lateral izqdo.	Left side chassis	Châssis latéral gauche	Câmara lateral esquerdo	Chassis laterale sinistro
30	Cajón depósito	Deposit drawer	Tiroir dépôt	Gaveta depósito	Cassetto deposito
31	Cámara lateral izqda.	Left chamber	Chambre gauche	Câmara lateral esquerda	Camera sinistra
32	Puerta	Door	Porte	Porta	Porta
33	Cristal	Glass	Vitre	Vidro	Vetro
34	Sujeta cristal	Glass support	Support vitre	Prende vidro	Supporto vetro

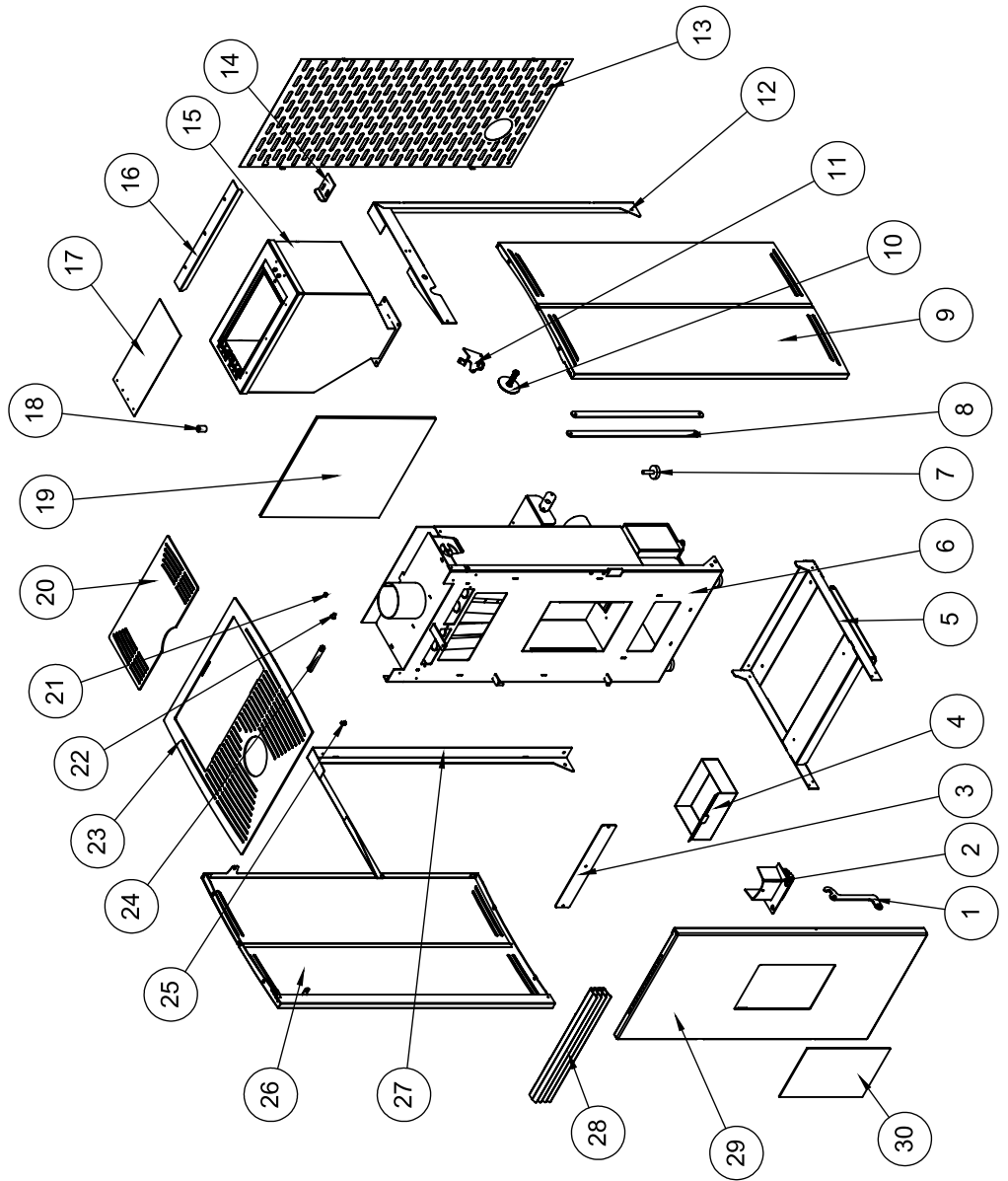

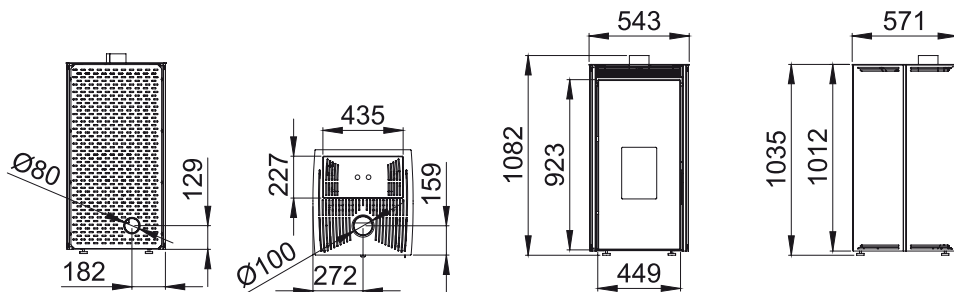

**MOD. FREE 11**

Nº	DESCRIPCIÓN	DESCRIPTION	DESCRIPTION	DESCRIPÇÃO	DESCRIZIONE
1	Maneta	Handle	Poignée	Puxador	Maniglia
2	Quemador	Cast-iron burner	Brûleur en fonte	Queimador	Brucciature in ghisa
3	Registro frontal	Frontal register	Registre frontal	Registro frontal	Registro frontale
4	Cajón cenicero	Ash pan	Tiroir à cendres	Gaveta de cinzas	Cassetto cenere
5	Peana	Base	Base	Base	Base
6	Cuerpo	Body	Corps	Corpo	Corpo
7	Patas regulables	Adjustable leg	Pied réglable	Pé ajustável	Piedino regolabile
8	Biela lateral	Side connecting rod	Bielle latéral	Haste lateral	Biella lato
9	Cámara lateral derecha	Right chamber	Chambre droite	Câmara lateral direita	Camera destra
10	Sistema anti-deflagración	System anti-deflagration	Système anti-déflagrations	Sistema anti-deflagrações	Sistema anti-deflagrazioni
11	Cajon	Ash pan	Tiroir à cendres	Gaveta	Cassetto cenere
12	Chasis lateral derecho	Right side chassis	Châssis latéral droit	Chassi lateral direito	Chassis laterale destro
13	Trasera	Rear	Arrière	Traseira	Posteriore
14	Cierre tolva	Hopper lock	Serrure trémie	Fechamento tremonha	Blocco tramoggia
15	Tolva	Hopper	Trémie	Tremonha	Tramoggia
16	Sujeta aislante	Insulator support	Support insulateur	Prende isolante	Supporto isolatore
17	Tapa tolva	Hopper cover	Couvercle trémie	Tampa tremonha	Coperchio tramoggia
18	Muelle tolva	Hopper washer	Resort trémie	Mola tremonha	Molla tramoggia
19	Aislante	Insulator	Insulateur	Insolante	Insulatore
20	Tapa techo	Top cover	Couvercle toit	Tampa teto	Coperchio tetto
21	Eje biela superior	Upper connecting rod axle	Axe bielle supérieur	Eixo haste superior	Asse biella superiore
22	Columna derecha	Right column	Colonne droite	Coluna direita	Colonna destra
23	Techo	Top	Toit	Teto	Tetto
24	Palanca biela superior	Upper connecting rod lever	Levier bielle supérieur	Alavanca haste superior	Livello biella superiore
25	Cámara lateral izquierda	Left chamber	Chambre gauche	Câmara lateral esquerda	Camera sinistra
26	Techo trasero revestimiento	Rear ceiling coating	Toit arrière revêtement	Teto traseiro revestimento	Tetto retro rivestimento
27	Chasis lateral izquierdo	Left side chassis	Châssis latéral gauche	Chassi lateral esquerdo	Chassis laterale sinistro
28	Rejilla frontal	Frontal grille	Grille frontale	Grilha frontal	Griglia frontale
29	Puerta	Door	Porte	Porta	Porta
30	Cristal	Glass	Vitre	Vidro	Vetro

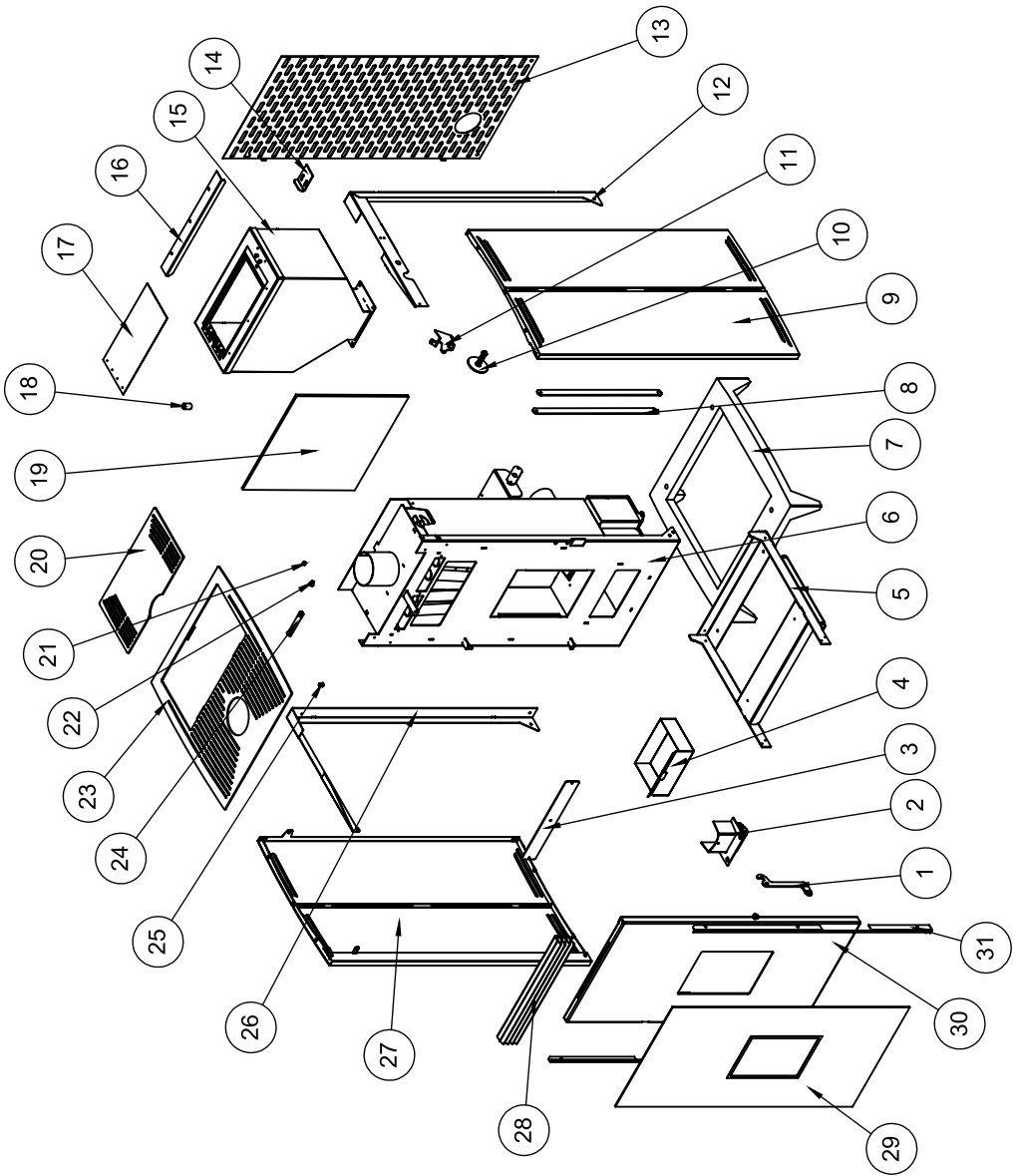

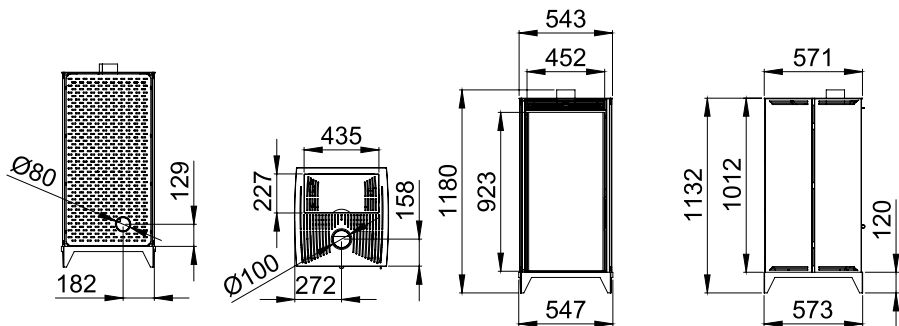

MOD. FREE 11 V

Nº	DESCRIPCIÓN	DESCRIPTION	DESCRIPTION	DESCRIÇÃO	DESCRIZIONE
1	Maneta	Handle	Poignée	Puxador	Maniglia
2	Quemador	Burner	Brûleur	Queimador	Brucciatore
3	Registro frontal	Frontal register	Registre frontal	Registro frontal	Registro frontale
4	Cajón cenicero	Ash pan	Tiroir à cendres	Gaveta de cinzas	Cassetto cenere
5	Peana	Base	Base	Base	Base
6	Cuerpo	Body	Corps	Corpo	Corpo
7	Bancada de madera	Wood base	Base de bois	Base madeira	Base di legno
8	Biela lateral	Side connecting rod	Bielle latéral	Haste lateral	Biella lato
9	Cámara lateral derecha	Right chamber	Chambre droite	Câmara lateral direita	Camera destra
10	Sistema anti-deflagración	System anti-deflagration	Système anti-déflagrations	Sistema anti-deflagrações	Sistema anti-deflagrazioni
11	Biela superior	Upper connecting rod	Bielle supérieur	Haste superior	Biella superiore
12	Chasis lateral derecho	Right side chassis	Châssis latéral droit	Chassi lateral direito	Chassis laterale destro
13	Trasera	Rear	Arrière	Traseira	Posteriore
14	Cierre tolva	Hopper lock	Serrure trémie	Fechamento tremonha	Blocco tramoggia
15	Tolva	Hopper	Trémie	Tremonha	Tramoggia
16	Sujeta aislante	Insulator support	Support insulateur	Prende isolante	Supporto isolatore
17	Tapa tolva	Hopper cover	Couvercle trémie	Tampa tremonha	Coperchio tramoggia
18	Muelle tolva	Hopper washer	Resort trémie	Mola tremonha	Molla tramoggia
19	Aislante	Insulator	Insulateur	Isolante	Insulatore
20	Tapa techo	Top cover	Couvercle toit	Tampa teto	Coperchio tetto
21	Eje biela superior	Upper connecting rod axle	Axe bielle supérieur	Eixo haste superior	Asse biella superiore
22	Sistema bloqueo tolva	System hopper block	Système blocage trémie	Sistema de bloqueio tremonha	Sistema blocco tramoggia
23	Techo	Top	Toit	Teto	Tetto
24	Palanca biela superior	Upper connecting rod lever	Levier bielle supérieur	Alavanca haste superior	Livello biella superiore
25	Casquillo biela superior	Upper connecting rod shell	Doille bielle supérieur	Anel haste superior	Boccola biella superiore
26	Chasis lateral izquierdo	Left side chassis	Châssis latéral gauche	Chassi lateral esquerdo	Chassis laterale sinistro
27	Cámara lateral izquierda	Left chamber	Chambre gauche	Câmara lateral esquerda	Camera sinistra
28	Rejilla frontal	Frontal grille	Grille frontale	Grilha frontal	Griglia frontale
29	Cristal	Glass	Vitre	Porta	Vetro
30	Puerta	Door	Porte	Vidro	Porta
31	Sujeta cristal lateral	Side glass support	Support vitre latéral	Prende vidro lateral	Supporto vetro laterale

# INDICE | INDEX | INDEX | ÍNDICE | INDICE

<b>13. CONDICIONES DE GARANTÍA</b>	<b>75</b>
13.1. CONDICIONES PARA RECONOCER COMO VÁLIDA LA GARANTÍA	75
13.2. CONDICIONES PARA RECONOCER COMO NO VÁLIDA LA GARANTÍA	75
13.3. QUEDAN EXCLUIDOS DE LA GARANTÍA	75
13.4. EXCLUSIÓN DE RESPONSABILIDAD	75
13.5. INDICACIONES EN CASO DE FUNCIONAMIENTO ANÓMALO DEL MODELO	75
<b>13. WARRANTY CONDITIONS</b>	<b>76</b>
13.1. WARRANTY WILL BE VALID IF	76
13.2. WARRANTY WILL NOT BE VALID IF	76
13.3. EXCLUDED FROM THE WARRANTY	76
13.4. EXCLUSION OF LIABILITY	76
13.5. INDICATIONS IN CASE OF ABNORMAL FUNCTIONING OF THE MODEL	76
<b>13. CONDITIONS DE LA GARANTIE</b>	<b>77</b>
13.1. CONDITIONS D'ACCEPTATION DE LA GARANTIE	77
13.2. CONDITIONS DE NON-ACCEPTATION DE LA GARANTIE	77
13.3. NE SONT PAS COUVERTS PAR LA GARANTIE	77
13.4. EXCLUSION DE RESPONSABILITÉ	77
13.5. INDICATION EN CAS DE FONCTIONNEMENT ANORMAL DU MODÈLE	77
<b>13. CONDIÇÕES DA GARANTIA</b>	<b>78</b>
13.1. CONDIÇÕES PARA RECONHECER COMO VÁLIDA A GARANTIA	78
13.2. CONDIÇÕES PARA RECONHECER COMO NÃO VÁLIDA A GARANTIA	78
13.3. FICAM EXCLUÍDOS DA GARANTIA	78
13.4. EXCLUSÃO DE RESPONSABILIDADE	78
13.5. INDICAÇÕES EM CASO DE FUNCIONAMENTO INCORRECTO DO MODELO	78
<b>13. CONDIZIONI DI GARANZIA</b>	<b>79</b>
13.1. CONDIZIONI PER RICONOSCERE COME VALIDA LA GARANZIA	79
13.2. CONDIZIONI PER RICONOSCERE COME NON VALIDA LA GARANZIA	79
13.3. ESCLUSI DELLA GARANZIA	79
13.4. ESCLUSIONE DI RESPONSABILITÀ	79
13.5. INDICAZIONI IN CASO DI MALFUNZIONAMENTO ANOMALO DEL PRODOTTO	79

### 13. CONDICIONES DE GARANTÍA

**Bronpi Calefacción S.L.** certifica que este aparato satisface todos los requisitos y normativas de fabricación y se compromete a reparar o reponer las piezas cuya rotura o deterioro en la estructura de chapa se manifieste en un periodo de 2 años. La pintura, así como las partes móviles como el salva troncos, rejilla, deflector así como el sistema eléctrico (ventiladores, termostato, resistencia) en aquellos modelos que lo posean, tendrán en todos los casos garantía de 2 años, siempre y cuando se hayan cumplido las normas de instalación y uso indicados por el fabricante y que se adjuntan en el presente manual.

El presente certificado de garantía expedido por Bronpi Calefacción S.L. se extiende a la reparación o sustitución del aparato o cualquier pieza defectuosa del mismo bajo los siguientes condicionantes:

#### 13.1. CONDICIONES PARA RECONOCER COMO VÁLIDA LA GARANTÍA

La garantía únicamente será reconocida como válida si:

1. El modelo se ha instalado por personal cualificado con acreditación y conforme a las normas de aplicación y respetando las normas de instalación del presente manual y la normativa vigente en cada región o país.
2. El aparato debe ser testado en funcionamiento durante un tiempo suficiente previo a las operaciones complementarias de montaje de revestimientos, pinturas, conexiones varias, etc. La garantía no responderá ante los cargos derivados de la desinstalación y posterior instalación del mismo así como del valor de los objetos y/o enseres del lugar de ubicación.
3. Se haya rellenado y firmado el certificado de la garantía en el que figuren el nombre del vendedor autorizado y el nombre del comprador.
4. El defecto aparece en un plazo de tiempo anterior al estipulado desde la factura de compra del cliente. La fecha será constatada por la propia factura que deberá estar correctamente cumplimentada y en la que aparecerá el nombre del vendedor autorizado, el nombre del comprador, la descripción del modelo adquirido e importe abonado. Dicho documento debe estar conservado en buen estado y ser mostrado al SAT en caso de actuación. Transcurrido ese tiempo o tras el incumplimiento de las condiciones más abajo expuestas, la garantía quedará anulada.

LA GARANTÍA VIENE RECOGIDA SEGÚN LA DIRECTIVA EUROPEA N° 1999/44.

#### 13.2. CONDICIONES PARA RECONOCER COMO NO VÁLIDA LA GARANTÍA

1. No cumplir con las condiciones descritas anteriormente.
2. Expiración del periodo de garantía desde la fecha de compra del modelo.
3. Falta de la documentación fiscal, alteración o ilegibilidad de la factura así como ausencia del número de garantía del modelo.
4. Errores en la instalación o que la misma no se haya realizado conforme a las normas vigentes y contenidas en el presente manual.
5. No cumplimiento en lo relativo a los mantenimientos, ni a las revisiones del modelo especificados en el manual.
6. Modificaciones inadecuadas del aparato o daños en el modelo debido al cambio de componentes no originales o actuaciones realizadas por personal no autorizado por Bronpi Calefacción S.L.
7. Presencia de instalaciones eléctricas y/o hidráulicas no conformes con las normas en vigor.
8. Daños causados por fenómenos normales de corrosión o deposición típicos de las instalaciones de calefacción.
9. Daños derivados del uso impropio del producto, modificaciones o manipulaciones indebidas y, en especial, de las cargas de combustible superiores a lo especificado o del uso de combustibles no autorizados, según prescripciones del presente manual.
10. Daños derivados de agentes atmosféricos, químicos, electroquímicos, ineficacia o falta de conducto de humos y otras causas que no dependan de la fabricación del aparato.
11. Todos los daños derivados del transporte (se recomienda revisar minuciosamente los productos en el momento de su recepción) deberán ser comunicados inmediatamente al distribuidor y se reflejarán en el documento de transporte y en la copia del transportista.

#### 13.3. QUEDAN EXCLUIDOS DE LA GARANTÍA

1. Las obras. La garantía no responderá a los cargos derivados de la desinstalación y posterior instalación del mismo así como el valor de los objetos y/o enseres del lugar de ubicación.
2. **La garantía en ningún caso cubrirá la rotura del cristal.** Este tipo de cristal está homologado para resistir un choque térmico de hasta 750°C, temperatura que no llega a alcanzarse en el interior del aparato, por lo que la rotura del mismo sólo se deberá a una manipulación inadecuada, motivo no contemplado en garantía.
3. Las juntas, rejillas de chapa o hierro fundido y cualquier pieza de fundición sometidas a deformación y/o roturas derivadas de un mal uso, combustible inadecuado o sobrecarga de combustible.
4. Las piezas cromadas o doradas y, en revestimientos, la mayólica y/o piedra. Las variaciones cromáticas, cuarteados, veteados, manchas y pequeñas diferencias de las piezas, no alteran la calidad del producto y no constituyen motivo de reclamación ya que son características naturales de dichos materiales. Igualmente, las variaciones que presenten respecto a las fotos que aparecen en el catálogo.
5. Para aquellos productos que utilizan agua, las piezas del circuito hidráulico ajenas al producto.
6. Para aquellos productos que utilizan agua, el intercambiador de calor queda excluido de la garantía cuando no se instale un circuito anticongelación.
7. Para aquellos productos que utilizan agua, las operaciones de purgado necesarias para eliminar el aire de la instalación.
8. Se excluyen también de la garantía las intervenciones derivadas de instalaciones de alimentación de agua, electricidad y componentes externos a los modelos donde el cliente puede intervenir directamente durante el uso.
9. Los trabajos de mantenimiento y cuidados de la chimenea e instalación.
10. La sustitución de piezas no prolonga la garantía del aparato. La pieza sustituida tendrá 6 meses de garantía desde su instalación.

#### 13.4. EXCLUSIÓN DE RESPONSABILIDAD

**Bronpi Calefacción S.L. bajo ningún concepto asumirá indemnización alguna por daños directos o indirectos causados por el producto o derivados de éste.**

#### 13.5. INDICACIONES EN CASO DE FUNCIONAMIENTO ANÓMALO DEL MODELO

En caso de mal funcionamiento del aparato, el consumidor seguirá las siguientes indicaciones:

- Consultar la tabla de resolución de problemas que se adjunta en el manual.
- Verificar si el problema está cubierto por la garantía.
- Contactar con el distribuidor Bronpi donde adquirió el modelo llevando consigo la factura de compra y datos acerca de dónde se encuentra el modelo instalado.
- En caso de encontrarse el modelo en garantía y tal como se prevé en la DL n24 de 02/02/2002 deberá contactar con el distribuidor donde compró el producto. El distribuidor contactará con Bronpi Calefacción S.L. que le dará la información pertinente sobre la solución a adoptar.



## 13. WARRANTY CONDITIONS

**Bronpi Calefacción S.L.** certifies that this equipment comply with all manufacturing requirements and regulations and it is committed to repair or replace broken or damaged pieces of the sheet structure if it is informed before a period of time of 2 years. The paint, as well as mobile parts such as the grille, baffle plate, or the glass protector for logs as well as the electrical system (fans, thermostat, resistor, in those models who have it) have 2 years warranty if the installation and use norms recommended by the manufacturer in this manual have been fulfilled.

This warranty certificate issued by Bronpi Calefacción S.L. extends to the repair and replacement of the equipment or any defective piece under the following conditions:

### 13.1. WARRANTY WILL BE VALID IF

The warranty will only be valid if:

1. The equipment has been installed by qualified personnel with accreditation according to the norms and respecting the installation norms of this manual and the current regulations in each region or country.
2. The equipment must be tested for a sufficient time before additional operations of coating, paint, connections, etc. The warranty will not respond to the charges derived from uninstalling or installing again as well as the value of objects located in the installation room.
3. The warranty certificate must be completed and signed, and it must include the authorized seller name and the name of the purchaser.
4. The defect appears within a period of time not more than the one stipulated since purchase invoice of the client. The date will be confirmed by the invoice and it should be completed properly, including the authorized seller name, the name of the purchaser, the description of the model and the purchase price. This document must be preserved in good conditions and the Technical Assistance Service may require it. After this time or if the following conditions have not been accomplished, the warranty shall terminate.

THE WARRANTY COMPLIES WITH THE EUROPEAN DIRECTIVE N° 1999/44.

### 13.2. WARRANTY WILL NOT BE VALID IF

1. Do not comply with the previous conditions.
2. Expiration date of the warranty since the date of purchase of the model.
3. Lack of fiscal documentation, alteration or ineligibility of the invoice as well as the lack of warranty number of the model.
4. Mistakes of the installation or the installation itself do not comply with the current norms and included in this manual.
5. Do not comply with the servicing of the model such as described in the manual.
6. Improper modifications or damages to the equipment due to the change of non-original components or actions performed by persons not authorized by Bronpi Calefacción S.L.
7. Presence of electrical and/or hydraulic installations which do not comply with the regulations.
8. Damages caused by normal corrosion or deposition phenomena typical of heating systems.
9. Damages caused by the improper use of the product, modifications or improper handling and, in particular, load of fuel over the one specified or unauthorized use of fuels, as prescribed in this manual.
10. Damages resulting from atmospheric, chemical and electrochemical agents as well as the inefficiency or lack of flue pipe and other causes not deriving from the manufacture of the equipment.
11. All transport damages (it is recommended to check carefully the product when you receive it) should be reported immediately to the distributor and will be reflected in the transport document and on the copy of the carrier.

### 13.3. EXCLUDED FROM THE WARRANTY

1. Construction works. The warranty will not respond to the charges derived from uninstalling or installing again as well as the value of objects located in the installation room.
2. **The warranty will never cover the breaking of the glass.** This type of glass is certified to withstand a thermal shock up to 750°C and this temperature is not achieved inside the equipment. For this reason, the break of the glass would only be due to an improper handling, reason not covered by the warranty.
3. The joints, sheet or cast-iron grates or any other cast-iron piece that have suffered a deformation and/or break derived from an improper use or fuel or an overload of fuel.
4. Chrome or golden pieces and majolica and/or stone. Chromatic variations and differences in the quartering, graining or spots of the pieces do not change the quality of the product and this is not a reason for complaint because these are natural features of these materials. Likewise, the variations from the pictures that appear in the catalogue.
5. For products that use water, pieces of the hydraulic circuit unconnected with the product.
6. For products that use water, the heat exchanger is excluded from the warranty if an anti-condensation circuit is not installed.
7. For products that use water, blow down operations necessary to remove the air from the system.
8. Interventions derived from water supply installations, electricity and external components where customers can intervene directly during the use are also excluded from the warranty.
9. Maintenance and servicing tasks of the fireplace and the installation.
10. Replacement of parts does not extend the warranty of the equipment. The replaced part will have 6 months warranty since it is installed.

### 13.4. EXCLUSION OF LIABILITY

**Bronpi Calefacción S.L. under no circumstances will accept any compensation for direct or indirect damages caused by the product or derived from it.**

### 13.5. INDICATIONS IN CASE OF ABNORMAL FUNCTIONING OF THE MODEL

In case of malfunction of the equipment, the consumer will follow the next indications:

- Check the troubleshooting guide of this manual.
- Check if the problem is covered by the warranty.
- Contact your distributor where you bought the model and carry the purchase invoice and the information about where the product is installed.
- In the event that the model is covered under warranty, as provided by the DL n24 of 02/02/2002, you should contact the distributor where you bought the product. The distributor will contact Bronpi Calefacción S.L. and they will provide the distributor with the information about the solution.

### 13. CONDITIONS DE LA GARANTIE

**Bronpi Calefacción S.L.** certifie que cet appareil est conforme à toutes les exigences et réglementation de fabrication et s'engage à réparer ou remplacer les pièces dont la rupture ou l'endommagement de la structure en tôle dans une période de 2 ans. La peinture, ainsi que les parties amovibles comme la barre de maintien des bûches, grille, déflecteur ainsi que le système électrique (ventilateur, thermostat, résistance) dans les modèles qui l'ont, auront dans tous les cas une garantie de 2 ans, à condition d'avoir respecté les normes d'installation et d'usage indiquées par le fabricant qui sont mentionnées dans ce manuel.

Le présent certificat de garantie délivré par Bronpi Calefacción S.L. est destiné à la réparation ou au remplacement de l'appareil ou toute pièce défectueuse dans les conditions suivantes:

#### 13.1. CONDITIONS D'ACCEPTATION DE LA GARANTIE

La garantie sera uniquement valable si:

1. Le modèle a été installé par du personnel qualifié avec une accréditation conforme aux normes d'application et en respectant les normes d'installation du présent manuel et la réglementation en vigueur dans chaque région ou pays.
2. L'appareil doit être testé en fonctionnement pendant une longueur de temps suffisante antérieure aux opérations complémentaires de montage de revêtements, peintures, connexions divers, etc. La garantie ne répondra pas aux charges dérivées de la désinstallation et une postérieure installation ni de la valeur des objets et/ou effets du lieu de situation.
3. Le certificat de garantie où figurent le nom du vendeur autorisé, le nom d'acheteur et validé par le SAT a été rempli et signé.
4. Le défaut apparaît dans un temps antérieur à la date stipulée de la facture d'achat du client. La date sera constatée par la facture même qui devra être correctement remplie et où apparaîtra le nom du vendeur autorisé, le nom de l'acheteur, la description du modèle acquis et le montant payé. Ce document doit être gardé dans un bon état et être montré au SAT en cas d'action. Après ce temps ou après le manquement des conditions décrites ci-après, la garantie restera annulée.

LA GARANTIE EST CONFORME À LA DIRECTIVE EUROPÉENNE N° 1999/44.

#### 13.2. CONDITIONS DE NON-ACCEPTATION DE LA GARANTIE

1. Ne pas respecter les conditions décrites ci-dessus.
2. Expiration de la période de garantie à compter de la date d'achat du modèle.
3. Absence de la documentation fiscale, modification ou l'illisibilité de la facture ainsi que l'absence du numéro de la garantie du modèle.
4. Erreurs dans l'installation ou si elle n'a pas été réalisée conformément aux normes en vigueur et contenues dans le présent manuel.
5. Non-respect en matière de maintenance, ni de révisions des modèles spécifiés dans le manuel.
6. Modifications inadéquates de l'appareil ou dommage dans le modèle à cause du changement des composants non-originaux ou actions réalisées par personnel non-autorisé par Bronpi Calefacción S.L.
7. Présence d'installations électriques et/ou hydrauliques non-conformes aux normes en vigueur.
8. Dommages causés par des phénomènes normaux de corrosion ou déposition typiques des installations de chauffage.
9. Dommages à cause d'un usage erroné du produit, modifications ou manipulations non autorisées, et en particulier des chargements de combustible supérieures à celui indiqué ou de l'usage de combustibles non autorisés, selon les prescriptions du présent manuel.
10. Dommages à cause d'agents atmosphériques, chimiques, électrochimiques, inefficacité ou manque de conduit de fumées et des autres causes qui ne sont pas dépendantes de la fabrication de l'appareil.
11. Tous les dommages à cause du transport (on recommande une analyse détaillée des produits au moment de la réception) devront être immédiatement communiqués au distributeur et seront mentionnés sur le document de transport et sur la copie du transporteur.

#### 13.3. NE SONT PAS COUVERTS PAR LA GARANTIE

1. Les chantiers. La garantie ne répondra pas aux frais engagés de la désinstallation et son après installation du même ainsi que la valeur des objets et/ou effets du lieu de situation.
2. La garantie ne s'appliquera pas à la rupture de la vitre. Ce type de vitre est homologué pour résister un choc thermique de 750°C, température que n'arrive pas à l'intérieur de l'appareil, donc sa rupture sera juste due à une manipulation inadéquate, motif non considéré par la garantie.
3. Les joints, grilles en tôle ou fonte et toute autre pièce en fonte soumis à déformation et/ou ruptures dérivées d'un mauvais usage, combustible inadéquat ou surcharge de combustible.
4. Les pièces chromées ou dorées et, en revêtements, la faïence et/ou pierre. Les variations chromatiques, craquelés, veineure, taches et petites différences des pièces, ne changent rien à la qualité du produit et ne constituent pas un motif de réclamation car ce sont des caractéristiques naturelles de ces matériaux. De la même façon, les variations par rapport aux images qui apparaissent dans le catalogue.
5. Pour tous les produits qui utilisent de l'eau, les pièces du circuit hydraulique indépendantes du produit.
6. Pour tous les produits qui utilisent de l'eau, l'échangeur de chaleur est exclu de la garantie s'il n'y a pas un circuit anti-condensation.
7. Pour tous les produits qui utilisent de l'eau, les opérations de purge nécessaires pour éliminer l'air de l'installation.
8. Sont aussi exclues de la garantie les interventions causées par les installations d'alimentation en eau, électricité et composants externes aux modèles où le client peut intervenir pendant l'usage.
9. Les travaux de maintenance et conservation de la cheminée et installation.
10. Le remplacement de pièces n'allonge pas la garantie de l'appareil. La pièce remplacée aura 6 mois de garantie depuis son installation.

#### 13.4. EXCLUSION DE RESPONSABILITÉ

**En aucun cas, le dédommagement n'est pas pris en charge pour Bronpi Calefacción S.L. à cause de dommages directs ou indirects pour le produit ou dérivés de celui-ci.**

#### 13.5. INDICATION EN CAS DE FONCTIONNEMENT ANORMAL DU MODÈLE

En cas de mauvais fonctionnement de l'appareil, le consommateur suivra les indications suivantes:

- Consulter le tableau de résolution de problèmes joint au manuel.
- Vérifier si le problème est couvert par la garantie.
- Contacter le distributeur Bronpi où vous avez acquis le modèle en portant la facture d'achat et les données avec l'information pour installer le modèle.
- Si le modèle est en garantie et selon le DL n24 de 02/02/2002 vous devrez contacter le distributeur où vous avez acheté le produit. Le distributeur contactera Bronpi Calefacción S.L. qui lui donnera l'information concernant sur la solution à adopter.

### 13. CONDIÇÕES DA GARANTIA

**A Bronpi Calefacción S.L.** certifica que este aparelho satisfaz todos os requisitos e normativas de fabrico e compromete-se a reparar ou repor as peças cuja rotura ou deterioro na estrutura da chapa se manifestar num período de 2 anos. A pintura, assim como as partes móveis como o salva troncos, grelha, deflector bem como o sistema eléctrico (ventiladores, termóstato, resistência) nos modelos que o possuírem têm em todos os casos uma garantia de 2 anos, desde que se tenham cumprido as normas de instalação e uso indicados pelo fabricante e que se anexam no presente manual.

O presente certificado de garantia emitido pela Bronpi Calefacción S.L. estende-se à reparação ou substituição do aparelho ou qualquer peça com defeito tendo em conta as seguintes condicionantes:

#### 13.1. CONDIÇÕES PARA RECONHECER COMO VÁLIDA A GARANTIA

A garantia unicamente será reconhecida como válida nos seguintes casos:

1. O modelo foi instalado por pessoal qualificado com acreditação conforme às normas de aplicação e respeitando as normas de instalação do presente manual e a normativa vigente em cada região ou país.
2. O aparelho deve ser testado em funcionamento durante um tempo suficiente prévio às operações complementares de montagem de revestimentos, pinturas, ligações várias, etc. A garantia não responde cargas derivadas da desinstalação e posterior instalação do mesmo bem como do valor dos objectos e/ou pertenças do lugar de localização.
3. Tenha sido preenchido e assinado o certificado de garantia onde figure o nome do vendedor autorizado, o nome do comprador.
4. O defeito aparece num prazo de tempo anterior ao estipulado desde a factura de compra do cliente. A data será constatada com a própria factura que deverá estar correctamente preenchida e onde vai aparecer o nome do vendedor autorizado, o nome do comprador, a descrição do modelo adquirido e o valor pago. O referido documento deve estar conservado em bom estado e ser mostrado ao SAT em caso de actuação. Decorrido esse tempo ou após o não cumprimento das condições expostas a seguir, a garantia fica anulada.

A GARANTIA MENCIONADA ESTÁ EM CONFORMIDADE COM A DIRECTIVA EUROPEIA Nº 1999/44.

#### 13.2. CONDIÇÕES PARA RECONHECER COMO NÃO VÁLIDA A GARANTIA

1. Não cumprir as condições descritas anteriormente
2. Expiração do período de garantia a partir da data de compra do modelo.
3. Falta da documentação fiscal, alteração ou ilegibilidade da factura bem como ausência do número de garantia do modelo.
4. Erros na instalação ou que a mesma não se tenha realizado em conformidade com as normas vigentes e contidas no presente manual.
5. Não cumprimento relativamente à manutenção, nem às revisões dos modelos especificados no manual.
6. Modificações desadequadas do aparelho ou danos no modelo devido à mudança de componentes não originais ou actuações realizadas por pessoal não autorizado pela Bronpi Calefacción S.L.
7. Presença de instalações eléctricas e/ou hidráulicas que não estejam em conformidade com as normas em vigor.
8. Danos causados por fenómenos de corrosão típicos das instalações de aquecimento.
9. Danos derivados do uso impróprio do produto, alterações ou manipulações indevidas e, principalmente, das cargas de combustível superiores ao especificado ou do uso de combustíveis não autorizados, segundo prescrições do presente manual.
10. Danos derivados de agentes atmosféricos, químicos, ou electroquímicos, ineficácia ou falta de conduta de fumos e outras causas que não dependam do fabrico do aparelho.
11. Todos os danos derivados do transporte (recomenda-se rever minuciosamente os produtos no momento da sua recepção) devem ser comunicados imediatamente ao distribuidor e ficar reflectidos no documento de transporte e na cópia da empresa transportadora.

#### 13.3. FICAM EXCLUÍDOS DA GARANTIA

1. Obras: a garantia não responderá pelos encargos derivados da desinstalação e posterior instalação do equipamento nem pelo valor dos objetos e/ou equipamentos do local de localização.
2. **A garantia não vai cobrir em nenhum caso a rotura do vidro.** Este tipo de vidro está homologado para resistir um choque térmico de até 750°C, temperatura que não chega a ser atingida no interior do aparelho, pelo que a rotura do mesmo apenas se deverá a uma manipulação desadequada, motivo não contemplado na garantia.
3. As juntas, grelhas de chapa ou ferro fundido e qualquer peça de fundição submetidas a deformação e/ou roturas derivadas de um mau uso, combustível desadequado ou sobrecarga de combustível.
4. As peças cromadas ou douradas e, em revestimentos, a faiança e/ou pedra. As variações cromáticas, marmoreados, manchas e pequenas diferenças das peças, não alteram a qualidade do produto e não constituem motivo de reclamação uma vez que são características naturais dos referidos materiais. Igualmente, as variações que surjam relativamente às fotos que aparecem no catálogo.
5. Para os produtos que utilizam água, as peças do circuito hidráulico alheias ao produto.
6. Para os produtos que utilizam água, o permutado de calor fica excluído da garantia quando não for instalado um circuito anti-condensação.
7. Para os produtos que utilizam água, as operações de purga necessárias para eliminar o ar da instalação.
8. Ficam excluídas também da garantia as intervenções derivadas de instalações de alimentação de água, electricidade e componentes externos aos modelos onde o cliente pode intervir directamente durante o uso.
9. Os trabalhos de manutenção e cuidados da lareira e instalação.
10. A substituição de peças não prolonga a garantia do aparelho. A peça substituída tem 6 meses de garantia a partir do momento da sua instalação.

#### 13.4. EXCLUSÃO DE RESPONSABILIDADE

**A Bronpi Calefacción S.L. não assumirá, sob nenhum conceito, indemnização alguma por danos directos ou indirectos, causados pelo produto ou derivados do mesmo.**

#### 13.5. INDICAÇÕES EM CASO DE FUNCIONAMENTO INCORRECTO DO MODELO

Em caso de funcionamento incorrecto do equipamento, o consumidor seguirá as seguintes indicações:

- Consultar a tabela de resolução de problemas anexada ao manual.
- Verificar se o problema se encontra coberto pela garantia.
- Contactar o distribuidor Bronpi onde adquiriu o modelo, levando a factura de compra e os dados relativos ao local onde se encontra o modelo instalado.
- Caso o modelo esteja dentro da garantia, e tal como previsto no DL nº 24 de 02/02/2002, deverá contactar o distribuidor a quem comprou o produto. O distribuidor contactará a Bronpi Calefacción S.L. que dará a informação pertinente sobre a assistência do SAT oficial ou outra solução requerida.

### 13. CONDIZIONI DI GARANZIA

**BRONPI Calefacción S. L.** certifica che questa unità soddisfa tutti i requisiti e gli standard di produzione e si impegna a riparare o sostituire le parti rotte o danneggiate della struttura in lamiera in un periodo di 2 anni. La vernice, così come le parti mobili come il salvatranchi, la griglia, il deflettore e l'impianto elettrico (ventilatori, termostato, resistenza) in modelli che li possiedono, hanno in tutti i casi 2 anni di garanzia, a condizione di aver completato le norme di installazione e utilizzazione specificati dai fabbricanti e presenti in questo manuale.

Questo certificato di garanzia rilasciato da BRONPI Calefacción SL estende alla riparazione o sostituzione del apparecchio o qualsiasi parti difettose alle seguenti condizioni:

#### 13.1. CONDIZIONI PER RICONOSCERE COME VALIDA LA GARANZIA

La garanzia sarà considerata valida solo se:

1. Il modello è stato installato da personale qualificato accreditati secondo le norme e i regolamenti di attuazione rispettando le norme di installazione di questo manuale e le norme vigenti in ogni regione o paese.
2. L'apparecchio dovrebbe essere testato in funzionamento prima delle operazioni di montaggio, vernice, connessioni, etc. La garanzia non risponde ai costi derivanti dalla disinstallazione e installazione e il valore degli oggetti e/o beni nel luogo di installazione.
3. Il certificato di garanzia è stato compilato e firmato con il nome del rivenditore autorizzato, il nome del compratore.
4. Il difetto appare prima dal momento stabilito dalla fattura di compra del cliente. La data sarà provata dalla fattura che deve essere debitamente completata e in cui deve apparire il nome del rivenditore autorizzato, il nome del compratore, la descrizione del modello acquistato e il prezzo pagato. Questo documento deve essere conservato in buone condizioni ed essere disponibile per il servizio d'assistenza tecnica. Trascorso questo tempo o dopo il fallimento delle seguenti condizioni, la garanzia non sarà valida.

LA GARANZIA VIENE RACCOLTA SECONDO LA DIRETTIVA EUROPEA N° 1999/44.

#### 13.2. CONDIZIONI PER RICONOSCERE COME NON VALIDA LA GARANZIA

1. Violazione delle condizioni descritti sopra.
2. Scadenza del periodo di garanzia a partire dalla data di acquisto del modello.
3. La mancanza di documenti fiscali, numero di fattura alterati o illeggibili e mancanza di garanzia del modello.
4. Errori d'installazione o che non si è fatta in conformità alle norme vigenti e contenute in questo manuale.
5. Nessun rispetto per quanto riguarda la manutenzione o revisioni del modello specificati nel manuale.
6. Modificazioni impropri o danni al modello a causa di cambiare i componenti non originali o azioni da personale non autorizzato da BRONPI Calefacción S.L.
7. Presenza d'impianti elettrici e/o idraulici non conformi alle norme.
8. Danni causati da fenomeni normali di corrosione o deposizione tipici di installazioni di riscaldamento.
9. I danni causati da un uso improprio del prodotto, modificazioni o manipolazione indebita e, in particolare, i carichi di combustibile superiori o l'uso di combustibili non autorizzati, come prescritto in questo manuale.
10. Danni derivanti da agenti atmosferici, chimici, elettrochimici, l'inefficienza o mancanza di canna fumaria e altre cause non derivanti dalla fabbricazione del modello.
11. Tutti i danni causati dal trasporto (si consiglia di controllare attentamente i prodotti al momento della ricezione) devono essere segnalati immediatamente al fornitore e si rifletterà nel documento di trasporto e sulla copia del trasportatore.

#### 13.3. ESCLUSI DELLA GARANZIA

1. Lavori d'opera. La garanzia non risponde ai costi derivanti dalla disinstallazione e installazione e il valore degli oggetti e/o beni nel luogo di installazione.
2. **In nessun caso il vetro è coperto dalla garanzia.** Questo tipo di vetro è certificato per resistere a shock termico fino a 750°C, temperatura che non è raggiunta all'interno dell'apparato, in modo che la rottura è causata dal uso improprio, ragione non coperta nella garanzia.
3. Giunti, griglie metalliche o in ghisa o qualsiasi parte in ghisa soggetti a deformazioni e/o rotture derivanti da uso improprio, combustibile improprio o sovraccarico di combustibile.
4. Pezzi cromati o dorati e, nei rivestimenti, maioliche e/o pietra. Variazioni cromatiche, macchie e piccole differenze nei pezzi, non alterano la qualità del prodotto e non costituiscono motivo di reclamo, perché sono caratteristiche naturali di questi materiali. Allo stesso modo, i variazioni rispetto all'immagini che appaiono nel catalogo.
5. Per i prodotti che utilizzano l'acqua, le parti del circuito idraulico al di fuori del prodotto.
6. Per i prodotti che funzionano con acqua, lo scambiatore di calore è escluso dalla garanzia quando un circuito anticondensazione non è installato.
7. Per i prodotti che utilizzano l'acqua, le operazioni di spurgo necessarie per eliminare l'aria dal sistema.
8. Gli interventi derivanti d'installazioni di approvvigionamento d'acqua, elettricità e componenti esterni dove il cliente può intervenire direttamente durante l'utilizzazione sono esclusi dalla garanzia.
9. La manutenzione e la cura del camino e l'installazione.
10. La sostituzione di parti non estende la garanzia dell'apparecchio. Il pezzo sostituito avrà 6 mesi di garanzia dall'installazione.

#### 13.4. ESCLUSIONE DI RESPONSABILITÀ

**Bronpi Calefacción S.L. in nessun caso assumerà risarcimento per danni diretti o indiretti causati dal prodotto o derivati dal prodotto.**

#### 13.5. INDICAZIONI IN CASO DI MALFUNZIONAMENTO ANOMALO DEL PRODOTTO

In caso di malfunzionamento del modello, il consumatore utilizzerà le seguenti indicazioni:

- Fare riferimento alla guida per risoluzione di problemi allegata nel manuale.
- Verificare se il problema è coperto dalla garanzia.
- Contattare il rivenditore BRONPI dove il modello è stato acquistato portando la fattura e i dati su dove è installato il modello.
- Nel caso in cui il modello è coperto dalla garanzia come previsto dal DL n°24 al 02/02/2002, deve contattare il rivenditore dove il prodotto è stato acquistato. Il rivenditore contatterà BRONPI Calefacción SL che vi darà informazioni sulla soluzione da adottare.



Descarga este manual en versión digital.  
Download this manual in digital version.  
Télécharger ce manuel en version digitale.  
Baixe o manual em versão digital.  
Scarica questo manuale in versione digitale.



Para cualquier consulta, por favor, diríjase al distribuidor donde fue adquirido.  
Please, do not hesitate to contact your dealer for further information.  
Por favor, não hesite em contactar o seu distribuidor para obter mais informações.  
S'il vous plaît, n'hésitez pas à contacter votre distributeur si vous avez d'autres questions.  
Per favore, non esitate a contattare il vostro distributore per altri informazioni.